

# KENWOOD

## DPX308U

DUAL DIN SIZED CD RECEIVER

**Quick Start Guide**

AMPLI-TUNER LECTEUR DE CD

**Guide de démarrage rapide**

REPRODUCTOR DE DISCOS COMPACTOS

**Guía de inicio rápido**

Kenwood Corporation



**Take the time to read through this instruction manual.**

**Familiarity with installation and operation procedures will help you obtain the best performance from your new CD-Receiver.**

**For your records**

Record the serial number, found on the back of the unit, in the spaces designated on the warranty card, and in the space provided below. Refer to the model and serial numbers whenever you call upon your Kenwood dealer for information or service on the product.

Model DPX308U Serial number \_\_\_\_\_

**US Residence Only**

**Register Online**

Register your Kenwood product at [www.Kenwoodusa.com](http://www.Kenwoodusa.com)

## Contents

About the Quick Start Guide.....	2
Before use .....	2
First step .....	4
Basic Operations .....	5
Playing Music (CD/USB/iPod).....	6
Listening to the Radio .....	7
Appendix .....	8
Installation accessories .....	8
Before installation .....	9
Connecting Wires to Terminals.....	10
Installing the Escutcheon.....	12
Installation the Unit.....	13
Removing the Unit.....	14

## About the Quick Start Guide

This Quick Start Guide explains the basic functions of this unit. For functions that are not explained here, refer to the relevant Instruction Manual which can be downloaded at <http://manual.kenwood.com/edition/im328>.

To refer to the Instruction Manual, a PC loaded with Microsoft® Windows XP/Vista/7 or Mac OS X® 10.4 or later is required in addition to Adobe® Reader™ 7.1 or Adobe® Acrobat® 7.1 or later.

The Instruction Manual is subject to change for modification of specifications and so forth. Be sure to download the latest edition of the Instruction Manual for reference.

## Before use

### **▲ WARNING**

**To prevent injury or fire, take the following precautions:**

- Stop the car before operating the unit.
- To prevent a short circuit, never put or leave any metallic objects (such as coins or metal tools) inside the unit.

### **▲ CAUTION**

- Adjust the volume so that you can hear sounds outside the car. Driving with the volume too high may cause an accident.
- Wipe off the dirt on the panel with a dry silicon or soft cloth.  
Failure to observe this precaution may result in damage to the monitor or unit."

### **Condensation**

When the car is air-conditioned, moisture may collect on the laser lens. This may cause disc read errors. In this case, remove the disc and wait for the moisture to evaporate.

### **▲ CAUTION**

- Keep battery out of reach of children and in original package until ready to use. Dispose of used batteries promptly. If swallowed contact physician immediately.
- Do not leave the battery near fire or under direct sunlight. A fire, explosion or excessive heat generation may result.
- Do not set the remote control in hot places such as on the dashboard.
- Danger of explosion if Lithium battery is incorrectly replaced. Replace only with the same or equivalent type.

## Notes

- If you experience problems during installation, consult your Kenwood dealer.
- When you purchase optional accessories, check with your Kenwood dealer to make sure that they work with your model and in your area.
- Characters that conform to ISO 8859-1 can be displayed.
- The illustrations of the display and the panel appearing in this manual are examples used to explain more clearly how the controls are used. Therefore, what appears on the display in the illustrations may differ from what appears on the display on the actual equipment, and some of the illustrations on the display may be inapplicable.

## About discs used with this unit

- This unit can only play the CDs with  CD.
- The following discs cannot be used:
  - Discs that are not round
  - Discs with coloring on the recording surface or discs that are dirty
  - Recordable/Rewritable disc that has not been finalized (For the finalization process, refer to your disc writing software, and your disc recorder instruction manual.)
  - 8 cm (3 inch) disc (Attempt to insert using an adapter can cause malfunction.)

## Handling discs

- Do not touch the recording surface of the disc.
- Do not stick tape etc. on the disc, or use a disc with tape stuck on it.
- Do not use any accessories for the disc.
- Do not use any solvents to clean discs. Use a dry silicon or soft cloth.
- Clean from the center of the disc and move outward.
- When removing discs from this unit, pull them out horizontally.
- Remove the rims from the center hole and disc edge before inserting a disc.

## How to reset your unit

If the unit fails to operate properly, press the Reset button. The unit returns to factory settings when the Reset button is pressed.

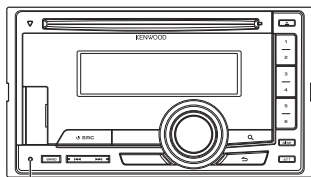

Reset button

## First step

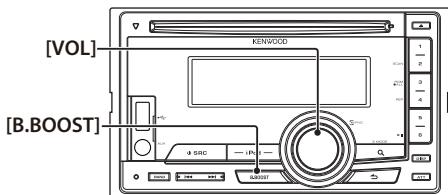

### Canceling the Demonstration Mode

Cancel the demonstration mode when you use it for the first time after installation.

- 1 Press the **[VOL]** knob to cancel the demonstration mode when the messages "CANCEL DEMO PRESS VOLUME KNOB" are displayed (approx. 15 seconds).
- 2 Turn the **[VOL]** knob to select "YES", and then press the **[VOL]** knob.  
The demonstration mode can also be canceled in the Function setting mode. Refer to <Demonstration mode Setting> (page 29) of Instruction manual.

### Adjusting the Clock

- 1 Press the **[B.BOOST]** button for at least 1 second.
- 2 Turn the **[VOL]** knob to adjust the hour, and then press the **[VOL]** knob.
- 3 Turn the **[VOL]** knob to adjust the minute, and then press the **[VOL]** knob.

# Basic Operations

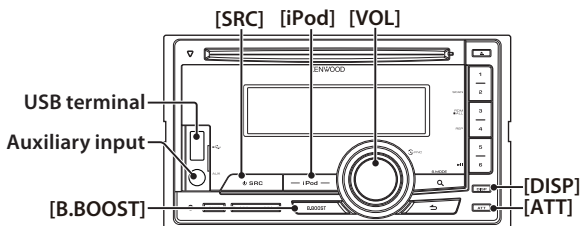

## Power

Turns the power ON by pressing the [SRC] button.

Press the [SRC] button for at least 1 second to turn the power OFF.

## Source selection

Press the [SRC] button.

Tuner ("TUNER") → USB ("USB") or iPod ("iPod") → CD ("CD") → Auxiliary Input ("AUX") → Standby ("STANDBY") → Tuner...

Press the [iPod] button to switch the source to iPod.

The source "USB"/"iPod" and "CD" can be selected when each source is ready to play.

## Volume

Turn the [VOL] knob to adjust the sound volume.

## Attenuator

Press the [ATT] button.

Turning the volume down quickly.

## USB terminal

USB device or iPod can be connected. CA-U1EX or KCA-iP101/iP102 (optional accessory) is recommended to connect a USB device or iPod.

## Auxiliary input

Portable audio device can be connected with the stereo mini-plug (3.5 mm  $\phi$ ).

## Display selection

Each time you press the [DISP] button, another display mode will be selected. Refer to <Text Display Selection> (page 25) of Instruction manual

## Display scroll

Keep the [DISP] button pressed down to scroll through the CD or Audio file text display.

## Bass boost

Each time you press the [B.Boost] button, the bass tone will be boosted in two steps (LV1, LV2, OFF).

# Playing Music (CD/USB/iPod)

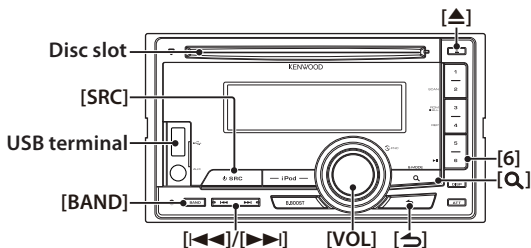

## Playing Disc

Insert the disc in the Disc slot.  
When inserted, the source is switched automatically and a song starts playing.

## Playing USB device

Connect a USB device or iPod to the **USB terminal**.

When connected, the source is switched automatically and a song starts playing.

## Selecting an Audio file folder

Press the **[BAND]** button to select a next folder.

## Selecting a Song

Press the **[<<]** or **[>>]** button to select a song.

## Fast Forward or Fast Backward of the Song

Press and hold the **[<<]** or **[>>]** button to fast-forward or fast-backward the Audio file containing songs (tracks or files).

## Pause and play

Press the **[6]** button to pause or resume playing a song (track or file).

## Music Search

Searching for the song you want to play.

- 1 Press the **[Q]** button.
- 2 Search for music.

Operation type	Operation
Movement between items	Turn the <b>[VOL]</b> knob.
Selection of item	Press the <b>[VOL]</b> knob.
Return to previous item	Press the <b>[&gt;]</b> button.

To cancel the music search operation of Audio file or iPod, press the **[>]** button for at least 1 second.

## Removing Disc

Press the **[▲]** button to eject a disc.

## Removing USB device

Press the **[SRC]** button to switch the source to the device other than USB, and then remove the USB device.  
Data contained in the USB device may be damaged when you remove it while it is used as the active source.

# Listening to the Radio

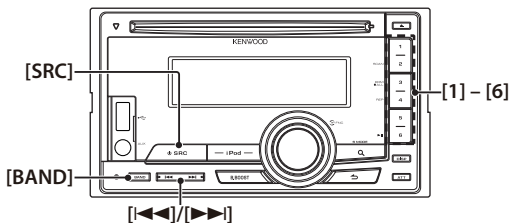

## Selecting a Tuner source

Press the [SRC] button to select "TUNER".

## Selecting the Band

Press the [BAND] button to change the band in the order of FM1 → FM2 → FM3 → AM.

## Selecting a Station

Press the [1<<<] or [▶▶1] button to select the station you want to listen to.

## Station preset memory

Keep pressing the button ([1] to [6]) to which you want to assign the selected station for at least 2 seconds.

## Recalling the stations in the memory

Press the button ([1] to [6]) corresponding to the station you want to listen to.

## Appendix

### About Audio file

- Playable Audio file  
AAC-LC (.m4a), MP3 (.mp3), WMA (.wma)
- Playable disc media  
CD-R/RW/ROM
- Playable disc file format  
ISO 9660 Level 1/2, Joliet, Romeo, Long file name.
- Playable USB device  
USB mass storage class
- Playable USB device file system  
FAT16, FAT32

An online manual about Audio files is put on the site, [www.kenwood.com/cs/ce/audiofile/](http://www.kenwood.com/cs/ce/audiofile/).

### iPod/iPhone that can be connected to this unit

Made for

- iPod touch (4th generation)
- iPod touch (3rd generation)
- iPod touch (2nd generation)
- iPod touch (1st generation)
- iPod classic
- iPod with video
- iPod nano (6th generation)
- iPod nano (5th generation)
- iPod nano (4th generation)
- iPod nano (3rd generation)
- iPod nano (2nd generation)
- iPod nano (1st generation)
- iPhone 4
- iPhone 3GS
- iPhone 3G
- iPhone

For information on the compatibility of iPod/iPhone software, visit [www.kenwood.com/cs/ce/ipod/](http://www.kenwood.com/cs/ce/ipod/).

## Installation accessories

①

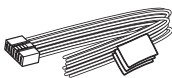

.....1

②



.....1

③

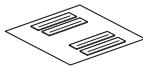

.....1

④

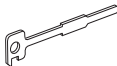

.....2

⑤



.....6

⑥



.....6



# Before installation

## **⚠ WARNING**

- The unit can only be installed in a car with a 12V DC power supply, negative ground.
- If you connect the ignition wire (red) and the battery wire (yellow) to the car chassis (ground), you may cause a short circuit, that in turn may start a fire. Always connect those wires to the power source running through the fuse box.

## **⚠ CAUTION**

- Install this unit in the console of your vehicle.
- Do not touch the metal part of this unit during and shortly after the use of the unit. Metal part such as the heat sink and enclosure become hot.
- Mounting and wiring this product requires skills and experience. For safety's sake, leave the mounting and wiring work to professionals.
- If you experience problems during installation, consult your Kenwood dealer. Disconnect the battery's negative terminal and make all electrical connections before installing the unit.
- Insulate unconnected wires with vinyl tape or other similar materials. To prevent a short circuit, do not remove the caps on the ends of the unconnected wires or the terminals.
- Be sure to ground this unit to the car's chassis again after installation.
- If the fuse blows, first make sure the wires are not touching to cause a short circuit, then replace the old fuse with one with the same rating.
- When only two speakers are being connected to the system, connect the connectors either to both the front output terminals or to both the rear output terminals (do not mix front and rear). For example, if you connect the ⊕

connector of the left speaker to a front output terminal, do not connect the ⊖ connector to a rear output terminal.

- Connect the speaker wires correctly to the terminals to which they correspond. The unit may be damaged or fail to work if you share the ⊖ wires or ground them to any metal part in the car.
- Do not use your own screws. Use only the screws provided. If you use the wrong screws, you could damage the unit.
- If your car's ignition does not have an ACC position, connect the ignition wires to a power source that can be turned on and off with the ignition key. If you connect the ignition wire to a power source with a constant voltage supply, as with battery wires, the battery may die.
- If the console has a lid, make sure to install the unit so that the faceplate will not hit the lid when closing and opening.
- After the unit is installed, check whether the brake lamps, blinkers, wipers, etc. on the car are working properly.
- Mount the unit so that the mounting angle is 30° or less.

# Connecting Wires to Terminals



- Speaker Impedance: 4 – 8  $\Omega$
- USB terminal Maximum Supply current: 500 mA

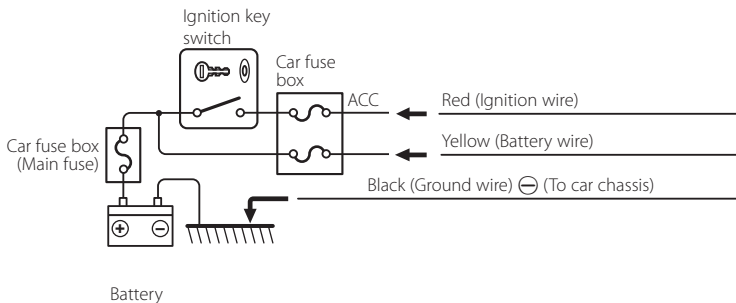
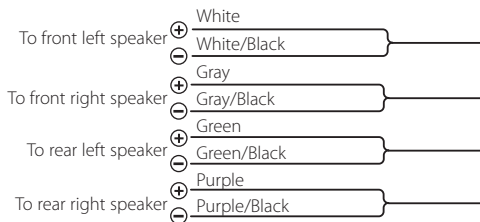

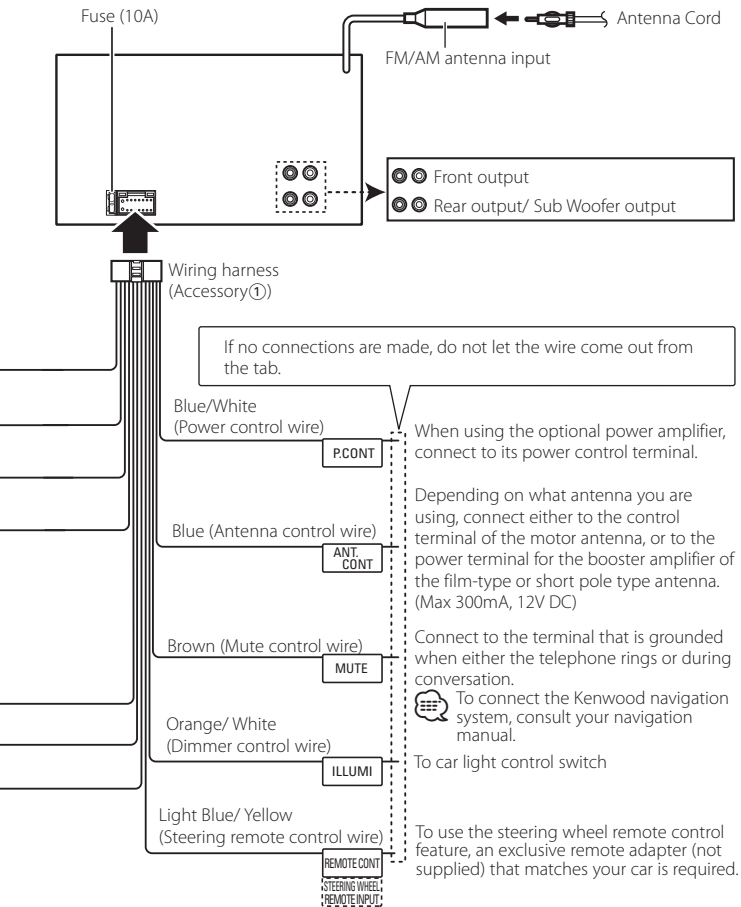

# Installing the Escutcheon

## For General Motors

- 1 Refer to the section <Removing the hard rubber frame> (page 14) and then remove the hard rubber frame.
- 2 Cut out accessory ② to meet the shape of the opening of the center console.
- 3 Attach accessory ② to the unit.

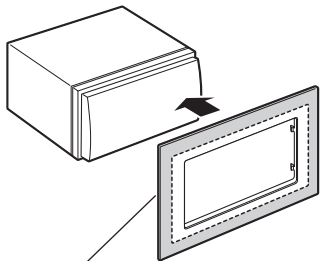

Accessory ②

Cut out to meet the shape of the opening in the vehicle.

## For TOYOTA/ SCION

- 1 Refer to the section <Removing the hard rubber frame> (page 14) and then remove the hard rubber frame.
- 2 Cut out accessory ② as illustrated.

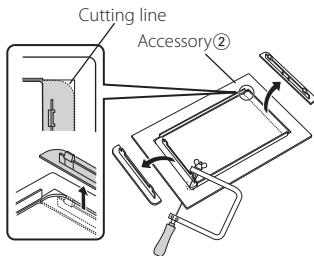

- When cutting out accessory ②, make sure it fits the opening of the center console.
- 3 Fold double-sided adhesive (accessory ③) along the slit and attach it to accessory ② cut-out against the center rib as illustrated. Use 2 pieces of accessory ③ for 1 accessory ② cut-out.
  - 4 Attach accessory ② cut-out to the unit.

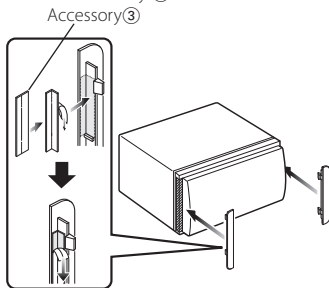

# Installation the Unit

## Installation

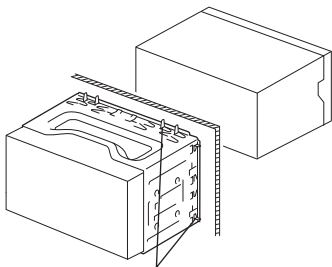

Bend the tabs of the mounting sleeve with a screwdriver or similar utensil and attach it in place.



- Make sure that the unit is installed securely in place. If the unit is unstable, it may malfunction (for example, the sound may skip).

## Installing in Japanese-Made Cars and General Motors Cars

Install onto the car bracket using the supplied screws (M5 × 6 mm, M5 × 7 mm). The holes of the car bracket to use will differ depending on the car model.

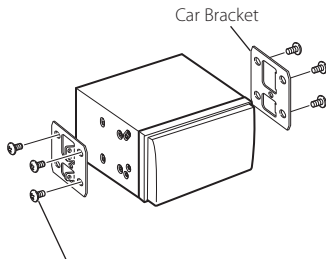

Accessory⑤ (M5 × 7 mm)  
or Accessory⑥ (M5 × 6 mm)

# Removing the Unit

## Removing the hard rubber frame

- 1 Engage the catch pins on the removal tool ④ and remove the two locks on the lower level.

Lower the frame and pull it forward as shown in the figure.

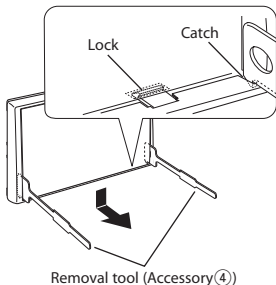

- The frame can be removed from the top side in the same manner.

- 2 When the lower level is removed, remove the upper two locations.

## Removing the Unit

- 1 Remove the hard rubber frame by referring to the removal procedure in the section <Removing the Hard Rubber Frame>.
- 2 Insert the two removal tools ④ deeply into the slots on each side, as shown.
- 3 Lower the removal tool toward the bottom, and pull out the unit halfway while pressing towards the inside.

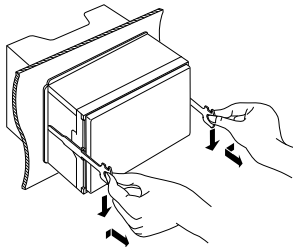

- Be careful to avoid injury from the catch pins on the removal tool.
- 4 Pull the unit all the way out with your hands, being careful not to drop it.

## ▲ CAUTION

Use of controls or adjustments or performance of procedures other than those specified herein may result in hazardous radiation exposure.

In compliance with Federal Regulations, following are reproductions of labels on, or inside the product relating to laser product safety.

Kenwood Corporation  
2967-3, ISHIKAWA-MACHI,  
HACHIOJI-SHI  
TOKYO, JAPAN

KENWOOD CORP. CERTIFIES THIS EQUIPMENT  
CONFORMS TO DHHS REGULATIONS N0.21 CFR  
1040. 10, CHAPTER 1, SUBCHAPTER J.

Location : Top plate

## FCC WARNING

This equipment may generate or use radio frequency energy. Changes or modifications to this equipment may cause harmful interference unless the modifications are expressly approved in the instruction manual. The user could lose the authority to operate this equipment if an unauthorized change or modification is made.

## FCC NOTE

This equipment has been tested and found to comply with the limits for a Class B digital device, pursuant to Part 15 of the FCC Rules. These limits are designed to provide reasonable protection against harmful interference in a residential installation. This equipment may cause harmful interference to radio communications, if it is not installed and used in accordance with the instructions. However, there is no guarantee that interference will not occur in a particular installation. If this equipment does cause harmful interference to radio or television reception, which can be determined by turning the equipment off and on, the user is encouraged to try to correct the interference by one or more of the following measures:

- Reorient or relocate the receiving antenna.
- Increase the separation between the equipment and receiver.
- Connect the equipment into an outlet on a circuit different from that to which the receiver is connected.
- Consult the dealer or an experienced radio/TV technician for help.

## CALIFORNIA, USA

This product contains a CR Coin Cell Lithium Battery which contains Perchlorate Material – special handling may apply. See [www.dtsc.ca.gov/hazardouswaste/perchlorate](http://www.dtsc.ca.gov/hazardouswaste/perchlorate)



This symbol mark indicates that Kenwood manufactured this product so as to decrease harmful influence on the environment.

- The "AAC" logo is a trademark of Dolby Laboratories.
- "Made for iPod" and "Made for iPhone" mean that an electronic accessory has been designed to connect specifically to iPod or iPhone, respectively, and has been certified by the developer to meet Apple performance standards. Apple is not responsible for the operation of this device or its compliance with safety and regulatory standards. Please note that the use of this accessory with iPod or iPhone may affect wireless performance.
- iPhone, iPod, iPod classic, iPod nano, and iPod touch are trademarks of Apple Inc., registered in the U.S. and other countries.
- "Adobe Reader" is a trademark of Adobe Systems Incorporated.

## Table des matières

À propos du Guide de démarrage rapide .....	16
Avant utilisation.....	16
Étape 1 .....	18
Fonctionnement basique.....	19
Reproduire de la musique (CD/USB/iPod).....	20
Écoute de la radio .....	21
Annexe .....	22
Accessoires pour l'installation .....	22
Avant installation .....	23
Connexion des fils aux bornes .....	24
Installation de l'unité de microphone .....	26
Installation de l'Unité.....	27
Retrait de l'appareil .....	28

## À propos du Guide de démarrage rapide

Ce Guide de démarrage rapide décrit les fonctions de base de cet appareil. Pour les fonctions qui ne sont pas décrites ici, veuillez vous référer au Manuel d'Instruction que vous pouvez télécharger à sur <http://manual.kenwood.com/edition/im328>.

Pour consulter le Mode d'emploi, un PC avec Microsoft® Windows XP/Vista/7 ou un Mac avec OS X® 10.4 ou supérieur est nécessaire en plus de Adobe® Reader™ 7.1 ou Adobe® Acrobat® 7.1 ou supérieur.

Les spécifications et autres éléments contenus dans le Mode d'emploi sont susceptibles d'être modifiés. Assurez-vous de télécharger la dernière édition du Mode d'emploi pour vous y référer.

## Avant utilisation

### ▲ AVERTISSEMENT

**Pour éviter toute blessure et/ou incendie, veuillez prendre les précautions suivantes :**

- Arrêtez le véhicule avant de manipuler les commandes de l'appareil.
- Pour éviter tout court-circuit, ne posez jamais d'objets métalliques (telles que pièces ou outils métalliques à l'intérieur de l'unité.

### ▲ ATTENTION

- Réglez le volume de façon à pouvoir entendre les sons extérieurs au véhicule. Conduire avec un volume sonore trop élevé peut entraîner un accident.
- Enlevez la saleté qui se dépose sur la façade à l'aide d'un chiffon sec siliconé ou d'un chiffon doux.  
Si vous ne prenez pas cette précaution, vous pouvez endommager l'écran ou l'appareil.

### ▲ ATTENTION

- Conservez les piles hors de portée des enfants et dans leur conditionnement d'origine jusqu'à leur utilisation. Débarrassez-vous rapidement des piles usagées. En cas d'ingestion, contactez immédiatement un médecin.
- Ne laissez pas les piles près d'une flamme ni en plein soleil. Cela pourrait provoquer un incendie, une explosion ou une surchauffe excessive.
- Ne posez pas la télécommande dans des endroits chauds, comme par exemple sur le tableau de bord.
- Danger d'explosion en cas de remplacement incorrect de la pile au Lithium. Remplacez-la uniquement par une pile du même type ou d'un type équivalent.



## Condensation

De la condensation peut se former sur la lentille du laser si le véhicule est climatisé. Elle peut entraîner des erreurs de lecture des disques. En pareil cas, retirez le disque et laissez l'appareil au repos le temps que la condensation s'évapore.

## Remarques

- Si vous rencontrez des problèmes pendant l'installation, consultez votre revendeur Kenwood.
- Lorsque vous achetez des accessoires en option, vérifiez auprès de votre revendeur Kenwood que ces accessoires fonctionnent avec votre modèle et dans votre région.
- Des caractères conformes à ISO 8859-1 peuvent être affichés.
- Les illustrations d'affichage et de panneau utilisées dans ce manuel sont des exemples qui permettent d'expliquer avec plus de clarté l'utilisation des commandes. Il est donc possible que les illustrations d'affichage soient différentes de ce qui apparaît réellement sur votre appareil et que certaines illustrations représentent des choses impossibles à réaliser.

## À propos des disques utilisables avec cet appareil

- Cet appareil ne peut lire que les CD comportant .
  - Les disques suivants sont incompatibles avec cet appareil :
    - Les disques qui ne sont pas ronds
    - Les disques comportant des colorations sur la surface d'enregistrement ou qui sont sales
    - Les disques ininscriptibles/réinscriptibles dont la gravure n'a pas été finalisée (pour plus d'informations sur la finalisation d'une gravure, reportez-vous à votre logiciel de gravure ainsi qu'au

mode d'emploi de votre graveur.)

- Les disques de 8 cm de diamètre (une tentative d'insertion avec un adaptateur peut entraîner des dysfonctionnements.)

## Manipulation des disques

- Ne touchez pas la surface d'enregistrement des disques.
- Ne collez pas de ruban adhésif, etc. sur les disques et n'utilisez pas de disques avec du ruban adhésif collé dessus.
- N'utilisez aucun accessoire avec les disques.
- N'utilisez aucun solvant pour nettoyer les disques. Utilisez un chiffon sec siliconé ou un chiffon doux.
- Nettoyer le disque radialement en partant du centre vers l'extérieur.
- Pour retirer des disques de cet appareil, tirez-les horizontalement.
- Retirez les éventuelles montures présentes dans le trou central et sur les bords des disques avant de les insérer.

## Comment réinitialiser votre appareil

Si l'appareil ne fonctionne pas correctement, appuyez sur la touche de réinitialisation. Les paramètres d'usine sont restaurés lorsque vous appuyez sur le bouton de réinitialisation.

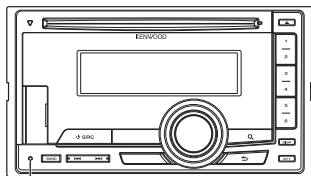

Touche de réinitialisation

# Étape 1

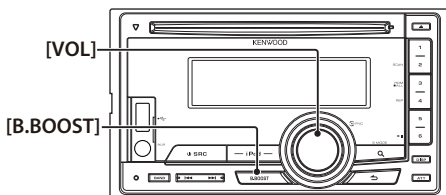

## Désactiver le mode de démonstration

La première fois que vous utilisez l'appareil après l'avoir installé, vous devez désactiver le mode de démonstration.

- 1 Appuyez sur le bouton **[VOL]** pour annuler le mode démonstration lorsque les messages "CANCEL DEMO PRESS VOLUME KNOB" s'affichent (environ 15 secondes).
- 2 Tournez la molette **[VOL]** pour sélectionner "YES", puis appuyez sur la molette **[VOL]**.  
Le mode démonstration peut également être désactivé via le mode de réglage des fonctions.

Reportez-vous à la section <Réglage du mode de démonstration> dans le mode d'emploi.

## Réglage de l'heure

- 1 Appuyez sur le bouton **[B.BOOST]** pendant au moins 1 seconde.
- 2 Appuyez sur le bouton **[VOL]** pour régler l'heure, puis appuyez sur le bouton **[VOL]**.
- 3 Appuyez sur le bouton **[VOL]** pour ajouter les minutes puis appuyez sur le bouton **[VOL]**.

# Fonctionnement basique

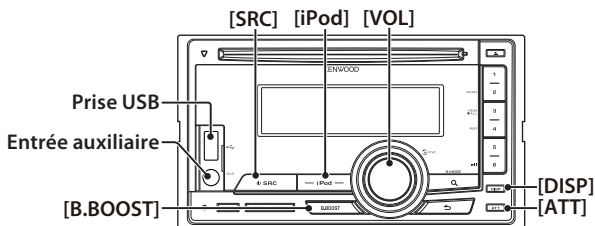

## Alimentation

L'appareil s'allume en appuyant sur la touche **[SRC]**.

Appuyez sur la touche **[SRC]** pendant au moins 1 seconde pour arrêter l'appareil.

## Sélection de la source

Appuyez sur la touche **[SRC]**.

Tuner ("TUNER") → USB ("USB") ou iPod ("iPod") → CD ("CD") → Entrée Auxiliaire ("AUX") → Veille ("STANDBY") → Tuner...

Appuyez sur la touche **[iPod]** pour commuter sur iPod.

Les sources "USB", "iPod" et "CD" sont sélectionnables dès lorsque chaque source est prête à diffuser du contenu audio.

## Volume

Tournez la molette **[VOL]** pour régler le volume.

## Atténuateur

Appuyez sur la touche **[ATT]**.

Ceci baisse rapidement le volume.

## Prise USB

Vous pouvez connecter un périphérique USB ou un iPod.

Pour la connexion d'un périphérique USB ou d'un iPod, l'utilisation du câble CA-U1EX ou KCA-iP101/iP102 (accessoires en option) est recommandée.

## Entrée auxiliaire

Un baladeur audio peut être branché sur la prise pour minijack stéréo (ø 3,5 mm).

## Sélection de l'affichage

Chaque fois que vous appuyez sur la touche **[DISP]**, un autre mode d'affichage s'active.

Veillez vous référer à <Sélection de texte pour l'affichage> du Manuel d'instruction

## Défilement de l'affichage

Maintenez la touche **[DISP]** enfoncée pour faire défiler les informations textuelles relatives au CD ou au fichier audio diffusé.

## Amplification basses

Chaque fois que vous appuyez sur la touche **[B.Boost]**, la tonalité grave augmente de deux niveaux (LV1, LV2, OFF).

# Reproduire de la musique (CD/USB/iPod)

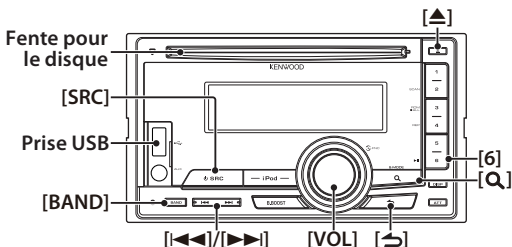

## Lecture d'un disque

Insérez le disque dans la fente.  
Une fois le disque inséré, la source change automatiquement et la lecture d'un morceau commence.

## Lire un périphérique USB

Connectez un périphérique USB ou un iPod à la **prise USB**.  
Une fois connecté, l'appareil est immédiatement détecté et la lecture démarre automatiquement.

## Sélection d'un dossier de fichiers audio

Appuyez sur la touche **[BAND]** pour sélectionner le prochain dossier.

## Sélection d'une chanson

Appuyez sur la touche **[<<]** ou **[>>]** pour sélectionner un morceau.

## Avance ou retour rapide

Maintenez la touche **[<<]** ou **[>>]** enfoncée pour une avance rapide ou un retour rapide du fichier audio contenant les morceaux (pistes ou fichiers).

## Pause et lecture

Appuyez sur la touche **[6]** pour mettre un morceau (piste ou fichier) sur pause ou en reprendre la lecture.

## Recherche de morceau

Recherche du morceau que vous souhaitez écouter.

- 1 Appuyez sur la touche **[Q]**.
- 2 Recherche du morceau.

Type de commande	Commande
Mouvement entre les éléments	Tournez la <b>molette [VOL]</b> .
Sélection de l'élément	Appuyez sur la <b>molette [VOL]</b> .
Retour à l'élément précédent	Appuyez sur la touche <b>[↵]</b> .

Pour annuler la recherche de morceau dans un fichier audio ou un iPod, appuyez sur la touche **[↵]** pendant au moins 1 seconde.

## Retrait d'un disque

Appuyez sur la touche **[▲]** pour éjecter le disque.

## Retrait d'un périphérique USB

Appuyez sur la touche **[SRC]** pour commuter sur une source autre que le périphérique USB, puis retirez le périphérique USB.  
Les données stockées sur le périphérique USB risquent d'être altérées si vous le retirez alors qu'il est défini comme la source active.

# Écoute de la radio

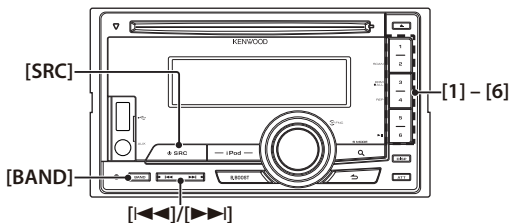

## Sélection d'une source Tuner

Appuyez sur la touche **[SRC]** pour sélectionner "TUNER".

## Sélection de la bande

Appuyez sur la touche **[BAND]** pour changer la bande dans l'ordre suivant : FM1 → FM2 → FM3 → AM.

## Sélection d'une station

Appuyez sur la touche **[◀◀]** ou **[▶▶]** pour sélectionner la station que vous souhaitez écouter.

## Mémoire de pré-réglage des stations

Maintenez enfoncée pendant au moins 2 secondes la touche **([1] à [6])** à laquelle vous souhaitez assigner la station choisie.

## Rappel des stations mises en mémoire

Appuyez sur la touche **([1] à [6])** correspondant à la station que vous souhaitez écouter.

## Annexe

### À propos des fichiers audio

- Fichiers audio compatibles  
AAC-LC (.m4a), MP3 (.mp3), WMA (.wma)
- Supports de disque compatibles  
CD-R/RW/ROM
- Formats de fichiers de disques  
compatibles  
ISO 9660 niveau 1/2, Joliet, Romeo, nom  
de fichier long.
- Périphériques USB compatibles  
Périphériques de stockage de masse USB
- Systèmes de fichier de périphérique USB  
compatibles  
FAT16, FAT32

Un guide sur les fichiers audio  
est disponible sur le site

[www.kenwood.com/cs/ce/audiofile/](http://www.kenwood.com/cs/ce/audiofile/).

### iPod/iPhone pouvant être connectés à cet appareil

Made for

- iPod touch (4th generation)
- iPod touch (3rd generation)
- iPod touch (2nd generation)
- iPod touch (1st generation)
- iPod classic
- iPod with video
- iPod nano (6th generation)
- iPod nano (5th generation)
- iPod nano (4th generation)
- iPod nano (3rd generation)
- iPod nano (2nd generation)
- iPod nano (1st generation)
- iPhone 4
- iPhone 3GS
- iPhone 3G
- iPhone

Pour plus d'informations sur la compatibilité  
des logiciels iPod/iPhone, rendez-vous sur le  
site [www.kenwood.com/cs/ce/ipod/](http://www.kenwood.com/cs/ce/ipod/).

## Accessoires pour l'installation

①

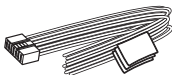

....1

②



....1

③



....1

④

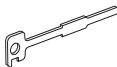

....2

⑤



....6

⑥



....6

# Avant installation

## ▲ AVERTISSEMENT

- L'appareil ne peut être installé que dans un véhicule doté d'une alimentation 12 V CC avec borne négative reliée à la masse.
- Si vous connectez le fil d'allumage (rouge) et le dil de batterie (jaune) au châssis de la voiture (masse), vous risquez de causer un court-circuit qui peut provoquer un incendie. Connectez toujours ces fils à la source d'alimentation passant par la boîte à fusibles.

## ▲ ATTENTION

- Installez cet appareil sur la console de votre véhicule.
- Ne touchez pas les pièces métalliques de cet appareil pendant et quelques instants après l'utilisation de cet appareil. Les pièces métalliques, telles que le dissipateur thermique et le boîtier, peuvent être très chauds.
- Le montage et le câblage de ce produit nécessitent des compétences et de l'expérience. Pour des raisons de sécurité, laissez un professionnel effectuer les travaux de montage et de câblage.
- Si vous rencontrez des problèmes pendant l'installation, consultez votre revendeur Kenwood. Débranchez la borne négative de la batterie et effectuez tous les raccordements électriques avant d'installer l'appareil.
- Isolez les fils non connectés avec un ruban de vinyle ou un autre matériel similaire. Pour éviter tout court-circuit, ne retirez pas les capuchons des extrémités des fils non connectés ou des bornes.
- Assurez-vous après l'installation que cet appareil est bien relié à la masse du châssis du véhicule.
- Si un fusible saute, assurez-vous d'abord que les fils n'ont pas causé de court-circuit, puis remplacez le fusible

défectueux par un nouveau de même calibre.

- Si deux haut-parleurs seulement sont raccordés au système, raccordez les fils soit aux deux bornes de sortie avant, soit aux deux bornes de sortie arrière (c.à.d. ne mélangez pas l'avant et l'arrière). Par exemple, si vous connectez le câble ⊕ de l'enceinte de gauche à une prise de sortie avant, ne connectez pas le câble ⊖ de l'enceinte de droite à la prise de sortie arrière.
- Raccordez chaque fil de haut-parleur à la borne correspondante. L'appareil peut être endommagé si le câble négatif ⊖ pour une des enceintes ou le câble de masse entre en contact avec une partie métallique du véhicule.
- N'utilisez pas vos propres vis. N'utilisez que les vis fournies. De mauvaises vis peuvent endommager l'appareil.
- Si l'allumage de votre voiture n'a pas de position ACC, connectez les fils d'allumage à une source d'alimentation qui peut être mise sous tension et hors tension avec la clé de contact. Si vous connectez le fil d'allumage à une source d'alimentation permanente, comme un fil de batterie, la batterie risque de se décharger.
- Si la console est équipée d'un couvercle, assurez-vous d'installer l'appareil de façon à ce que la façade ne touche pas le couvercle lors de la fermeture ou de l'ouverture de celui-ci.
- Une fois l'appareil installé, contrôlez que les feux stop, les clignotants, les essuie-glaces, etc. du véhicule fonctionnent correctement.
- Montez l'appareil selon un angle de 30° ou moins.

# Connexion des fils aux bornes



- Impédance des haut-parleurs : 4 – 8  $\Omega$
- Courant d'alimentation maximal pour la prise USB : 500 mA

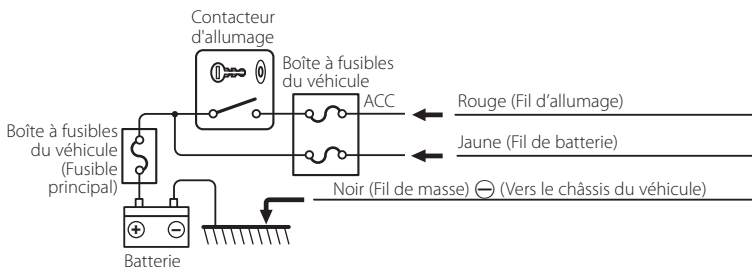
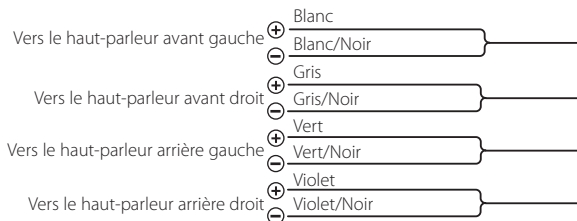



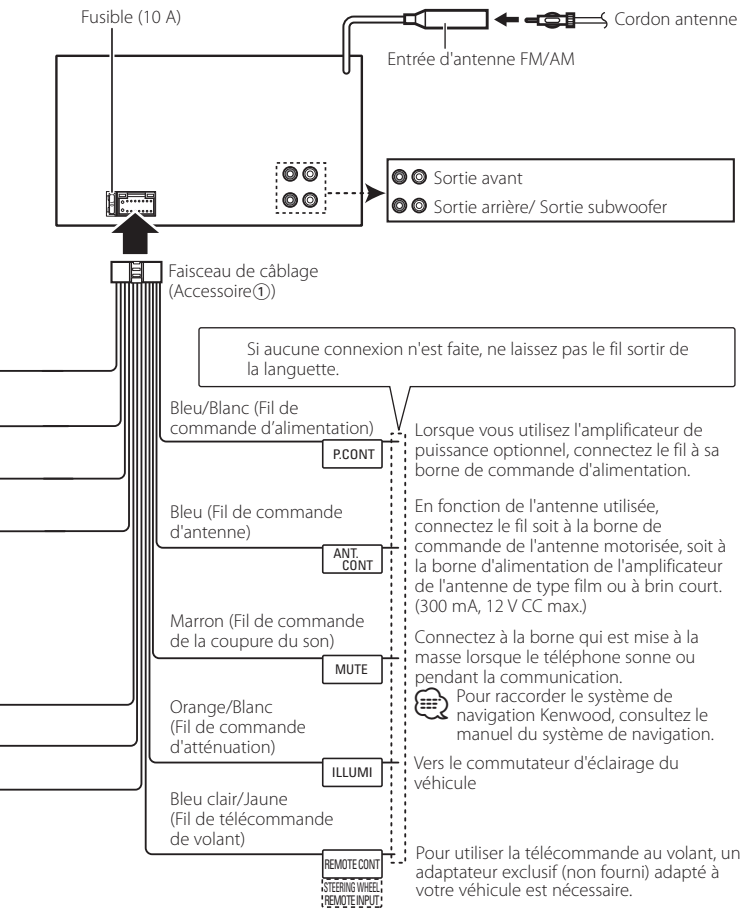

# Installation de l'unité de microphone

## Pour General Motors

- 1 Reportez-vous à la section <Retrait du cadre en caoutchouc dur> (page 28) et retirez le cadre en caoutchouc.
- 2 Coupez l'accessoire ② pour correspondre à la forme de la console centrale.
- 3 Attachez l'accessoire ② à l'unité.

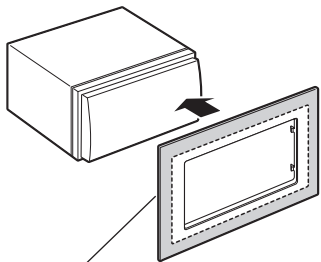

Accessoire ②

Effectuez une découpe pour que la forme corresponde à l'ouverture de la découpe.

## Pour TOYOTA/ SCION

- 1 Reportez-vous à la section <Retrait du cadre en caoutchouc dur> (page 28) et retirez le cadre en caoutchouc.
- 2 Retirez l'accessoire ② suivant l'illustration.

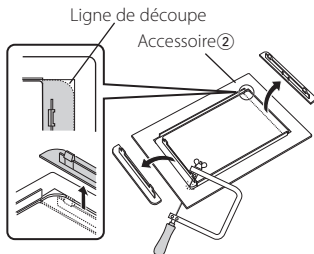

- Lorsque vous coupez l'accessoire ②, assurez-vous que sa forme soit adaptée à l'ouverture de la console centrale.

- 3 Enroulez du ruban adhésif double face (accessoire ③) le long de la fente et attachez-le à l'accessoire ② découpé contre la bordure centrale, comme le montre l'illustration. Utilisez les deux accessoires ③ pour la découpe de l'accessoire ②.
- 4 Attachez la découpe de l'accessoire ② à l'unité.

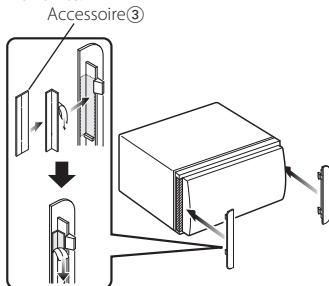

# Installation de l'Unité

## Installation

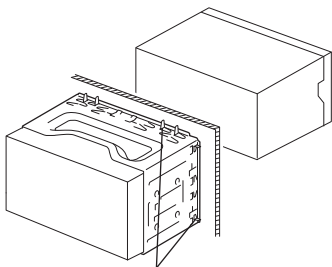

Tordre les languettes du manchon de montage avec un tournevis ou un outil similaire et fixer le manchon.



- Assurez-vous que l'appareil est solidement fixé. Si l'appareil est instable, il risque de ne pas fonctionner correctement (par ex. le son risque d'être coupé).

## Installation dans les Voitures de Fabrication Japonaise et les Voitures General Motors

Procédez à l'installation dans le véhicule en utilisant les vis fournies (M5 x 6 mm, M5 x 7 mm).

Les trous des attaches du véhicule à utiliser seront différents selon le modèle du véhicule.

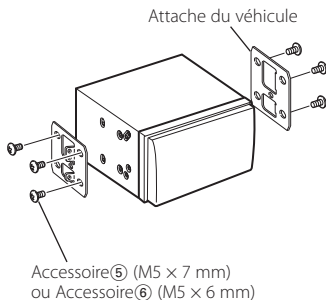

# Retrait de l'appareil

## Retrait du cadre en caoutchouc dur

- 1 Engagez les broches de saisie sur l'outil de retrait ④ et retirez les deux verrous du niveau inférieur.

Abaissez le cadre et tirez-le vers l'avant comme indiqué sur la figure.

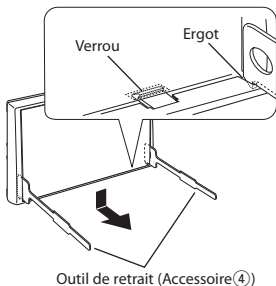

- Le cadre peut être également retiré à partir du côté avant de la même façon.

- 2 Lorsque le niveau supérieur est retiré, retirez les deux emplacements inférieurs.

## Retrait de l'appareil

- 1 Reportez-vous à la section <Retrait du cadre en caoutchouc dur> pour retirer le cadre.
- 2 Insérez les deux outils de retrait ④ profondément dans les fentes de chaque côté, comme indiqué.
- 3 Abaissez l'outil de retrait et tirez l'appareil à moitié tout en poussant l'outil vers l'intérieur.

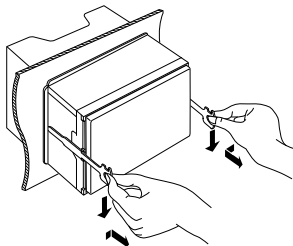

- Faites attention de ne pas vous blesser avec les ergots de l'outil de retrait.
- 4 Retirez complètement l'appareil avec les mains en faisant attention de ne pas le laisser tomber.



Ce symbole indique que Kenwood a fabriqué ce produit de façon à ce qu'il ait un impact moindre sur l'environnement.

- The "AAC" logo is a trademark of Dolby Laboratories.
- "Made for iPod" and "Made for iPhone" mean that an electronic accessory has been designed to connect specifically to iPod or iPhone, respectively, and has been certified by the developer to meet Apple performance standards. Apple is not responsible for the operation of this device or its compliance with safety and regulatory standards. Please note that the use of this accessory with iPod or iPhone may affect wireless performance.
- iPhone, iPod, iPod classic, iPod nano, and iPod touch are trademarks of Apple Inc., registered in the U.S. and other countries.
- "Adobe Reader" is a trademark of Adobe Systems Incorporated.

# Índice

Acerca de la guía de inicio rápido...	30
Antes de usar .....	30
Primer paso.....	32
Funciones básicas .....	33
Reproducción de música (CD/USB/iPod) .....	34
Escuchar la radio.....	35
Apéndice .....	36
Instalación de accesorios .....	36
Antes de la instalación .....	37
Conexión de cables a los terminales.....	38
Instalación de la placa protectora...	40
Instalación de la unidad .....	41
Desmontaje de la unidad.....	42

## Acerca de la guía de inicio rápido

En esta guía de inicio rápido se explican las funciones básicas de esta unidad. Si precisa información sobre alguna función no descrita en esta guía, consulte el manual de instrucciones correspondiente disponible en <http://manual.kenwood.com/edition/im328>.

Para consultar el manual de instrucciones, será necesario un PC en el que se haya instalado Microsoft® Windows XP/Vista/7 o un Mac OS X® 10.4, así como el software Adobe® Reader™ 7.1, Adobe® Acrobat® 7.1 o posterior.

El manual de instrucciones está sujeto a cambios por modificaciones de las especificaciones, etc. Asegúrese de descargar la última edición del manual de instrucciones.

## Antes de usar

### ▲ ADVERTENCIA

#### Para evitar el riesgo de lesiones y/o fuego, observe las siguientes precauciones:

- Detenga el coche antes de comenzar a utilizar la unidad.
- Para evitar cortocircuitos, nunca coloque ni deje objetos metálicos (por ejemplo, monedas o herramientas metálicas) dentro de la unidad.

### ▲ PRECAUCIÓN

- Ajuste el volumen a un nivel que le permita oír los sonidos procedentes del exterior. Conducir con el volumen demasiado alto puede provocar un accidente.
- Retire la suciedad del panel con un paño suave o una gamuza seca. La no observación de esta precaución puede provocar daños en el monitor o en la unidad.

### ▲ PRECAUCIÓN

- Mantenga la batería fuera del alcance de los niños y en su embalaje original hasta que esté listo para su uso. Deseche diligentemente las baterías usadas. En caso de ingestión, póngase en contacto con un médico inmediatamente.
- No deje la batería cerca del fuego o expuesta a la luz solar directa. Puede producirse un incendio, una explosión o un calor excesivo.
- No deje el mando a distancia en superficies calientes como el salpicadero.
- Existe peligro de explosión si la batería de litio se sustituye de forma incorrecta. Sustituya la batería únicamente por otra del mismo tipo o un tipo equivalente.



## Condensación

Si el aire acondicionado del coche está encendido, se puede producir condensación de humedad en la lente del láser. Esto puede provocar errores en la lectura del disco. En tal caso, retire el disco y espere hasta que la humedad se evapore.

## Notas

- Si tiene problemas durante la instalación, consulte con su distribuidor Kenwood.
- Cuando compre accesorios opcionales, verifique antes con su distribuidor Kenwood que dichos accesorios funcionan con su modelo en su área.
- Pueden mostrarse en pantalla caracteres de conformidad con la norma ISO 8859-1.
- Las ilustraciones de la pantalla de visualización y del panel que aparecen en este manual son solo ejemplos que se utilizan para explicar claramente la forma en la cual se utilizan los controles. Por lo tanto, lo que aparece en la pantalla en las ilustraciones puede diferir de lo que aparece realmente en la pantalla del equipo; asimismo, algunas de las ilustraciones de la pantalla pueden no ser aplicables.

## Acerca de los discos utilizados en esta unidad

- Esta unidad solo puede reproducir los CD con  con 
- No se pueden utilizar los siguientes discos:
  - Discos que no sean redondos
  - Discos coloreados en la superficie de grabación o discos que estén sucios
  - Discos regrabables/reescribibles que no hayan sido finalizados (Para obtener detalles sobre el proceso de finalización, consulte su software de escritura de discos y el manual de instrucciones de su grabador de discos.)
  - Discos de 8 cm (3 pulgadas) (Intentar

insertar uno con un adaptador puede provocar una avería.)

## Manejo de los discos

- No toque la superficie de grabación del disco.
- No pegue cintas, etc. sobre el disco ni utilice un disco con cinta pegada sobre él.
- No utilice accesorios para el disco.
- No utilice disolventes para limpiar los discos. Use un paño suave o una gamuza seca.
- Limpie desde el centro del disco hacia el exterior.
- Cuando extraiga los discos de esta unidad, tire de ellos en sentido horizontal.
- Elimine las rebabas del orificio central y del borde del disco antes de insertarlo.

## Cómo reiniciar su unidad

Si la unidad no funciona correctamente, pulse el botón de reinicio. La unidad se restaura a los ajustes de fábrica al pulsar el botón de reinicio.

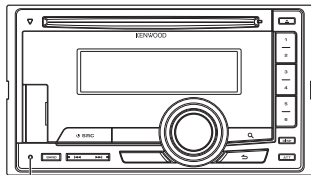

Botón de reinicio

## Primer paso

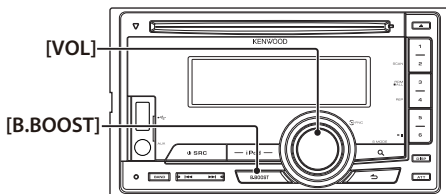

### Cancelación del modo de demostración

Cancele el modo de demostración cuando utilice la unidad por primera vez después de la instalación.

- 1 Pulse la rueda **[VOL]** para cancelar el modo de demostración cuando aparezcan los mensajes "CANCEL DEMO PRESS VOLUME KNOB" (aprox. 15 segundos).
- 2 Gire la rueda **[VOL]** para seleccionar "YES" y, a continuación, pulse la rueda **[VOL]**. El modo de demostración también puede cancelarse en el modo de configuración de las funciones. Consulte <Ajuste del modo de demostración> del manual de instrucciones.

### Ajuste del reloj

- 1 Pulse el botón **[B.BOOST]** durante al menos 1 segundo.
- 2 Gire la rueda **[VOL]** para ajustar la hora y después púlsela.
- 3 Gire la rueda **[VOL]** para ajustar los minutos y después púlsela.



# Funciones básicas

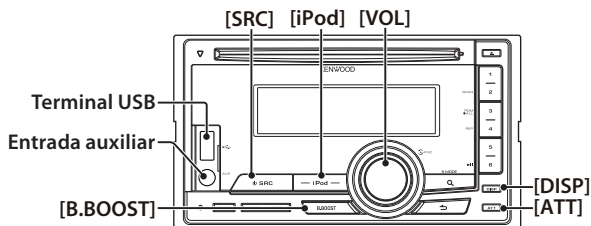

## Encendido

Encienda la unidad presionando el botón **[SRC]**.

Mantenga pulsado el botón **[SRC]** durante al menos 1 segundo para apagar la unidad.

## Selección de fuente

Pulse el botón **[SRC]**.

Sintonizador ("TUNER") → USB ("USB") o iPod ("iPod") → CD ("CD") → Entrada auxiliar ("AUX") → Modo de espera ("STANDBY") → Sintonizador...

Pulse el botón **[iPod]** para cambiar la fuente a iPod.

Las fuentes "USB"/"iPod" y "CD" se podrán seleccionar cuando estén listas para reproducir su contenido.

## Volumen

Gire la rueda **[VOL]** para ajustar el volumen.

## Atenuador

Pulse el botón **[ATT]**.

Permite bajar rápidamente el volumen.

## Terminal USB

Podrá conectar un dispositivo USB o un iPod.

Para conectar un dispositivo USB o un iPod se recomienda un CA-U1EX o un KCA-iP101/iP102 (accesorios opcionales).

## Entrada auxiliar

Es posible conectar un dispositivo de audio portátil con un conector mini estéreo (3,5 mm ø).

## Selección de la visualización

Cada vez que pulse el botón **[DISP]** seleccionará un modo de visualización.

Consulte la sección <Selección de pantalla de texto> del manual de instrucciones.

## Desplazamiento del texto de visualización

Mantenga pulsado el botón **[DISP]** para ir pasando el texto del CD o del archivo de audio.

## Amplificador de bajas frecuencias

Cada vez que pulse el botón **[B.Boost]** los tonos graves serán amplificados en dos pasos (LV1, LV2 y OFF).

# Reproducción de música (CD/USB/iPod)

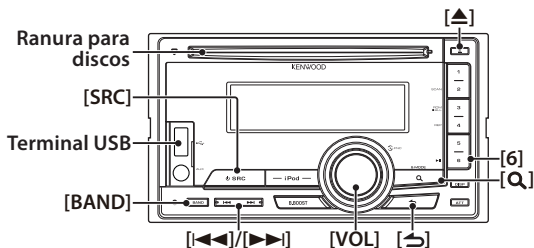

## Reproducción de un disco

Introduzca el disco en la ranura para discos.  
Una vez introducido el disco, la fuente cambia automáticamente y comienza la reproducción de una canción.

## Reproducción de un dispositivo USB

Conecte un dispositivo USB o un iPod en el **terminal USB**.  
Una vez conectado el dispositivo, la fuente cambia automáticamente y empieza a reproducirse una canción.

## Selección de una carpeta de archivo de audio

Pulse el botón **[BAND]** para seleccionar la próxima carpeta.

## Selección de una canción

Pulse el botón **[<<]** o **[>>]** para seleccionar una canción.

## Avance o retroceso rápido de la canción

Pulse y mantenga presionado el botón **[<<]** o **[>>]** para avanzar o retroceder rápidamente el archivo de audio que contiene las canciones (pistas o archivos).

## Pausa y reproducción

Pulse el botón **[6]** para hacer una pausa o para reanudar la reproducción (pista

o archivo).

## Búsqueda de música

Búsqueda de la canción que desea reproducir.

- 1 Pulse el botón **[Q]**.
- 2 Busque la música.

Tipo de operación	Operación
Desplazamiento entre los elementos	Gire la <b>rueda [VOL]</b> .
Selección del elemento	Pulse la <b>rueda [VOL]</b> .
Volver al elemento anterior	Pulse el botón <b>[&gt;]</b> .

Para cancelar la operación de búsqueda de música de archivos de audio o para cancelar la operación de búsqueda de música de iPod, pulse el botón **[>]** durante al menos 1 segundo.

## Extracción del disco

Pulse el botón **[▲]** para expulsar un disco.

## Extracción del dispositivo USB

Pulse el botón **[SRC]** para cambiar la fuente a un dispositivo que no sea USB y, a continuación, extraiga el dispositivo USB.

Los datos contenidos en el dispositivo USB pueden resultar dañados si lo retira mientras lo está utilizando como fuente activa.

# Escuchar la radio

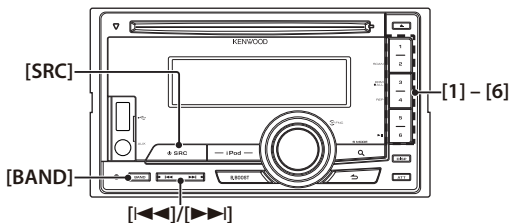

## Selección de una fuente del sintonizador

Pulse el botón [SRC] para seleccionar "TUNER".

## Selección de la banda

Pulse el botón [BAND] para cambiar de banda siguiendo este orden: FM1 → FM2 → FM3 → AM.

## Selección de una emisora

Pulse el botón [◀◀] o [▶▶] para seleccionar la emisora que desee escuchar.

## Memoria de presintonización de emisoras

Mantenga pulsado durante al menos 2 segundos el botón (del [1] al [6]) al que desea asignar la emisora seleccionada.

## Recuperación de las emisoras de la memoria

Pulse el botón (del [1] al [6]) correspondiente a la emisora que desee escuchar.

# Apéndice

## Acerca de los archivos de audio

- Archivos de audio que pueden reproducirse  
AAC-LC (.m4a), MP3 (.mp3), WMA (.wma)
- Medio de disco reproducible  
CD-R/RW/ROM
- Formato de archivo de disco reproducible  
ISO 9660 Nivel 1/2, Joliet, Romeo, nombre de archivo largo.
- Dispositivos USB que pueden reproducirse  
Clase de almacenamiento masivo USB
- Sistema de archivos del dispositivo USB reproducible  
FAT16, FAT32

Puede encontrar un manual en línea acerca de los archivos de audio en el sitio web [www.kenwood.com/cs/ce/audiofile/](http://www.kenwood.com/cs/ce/audiofile/).

## Dispositivos iPod/iPhone que pueden conectarse a esta unidad

Made for

- iPod touch (4th generation)
- iPod touch (3rd generation)
- iPod touch (2nd generation)
- iPod touch (1st generation)
- iPod classic
- iPod with video
- iPod nano (6th generation)
- iPod nano (5th generation)
- iPod nano (4th generation)
- iPod nano (3rd generation)
- iPod nano (2nd generation)
- iPod nano (1st generation)
- iPhone 4
- iPhone 3GS
- iPhone 3G
- iPhone

Para obtener información sobre la compatibilidad del software iPod/iPhone, visite [www.kenwood.com/cs/ce/ipod/](http://www.kenwood.com/cs/ce/ipod/).

# Instalación de accesorios

①

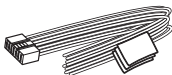

....1

②



....1

③



....1

④

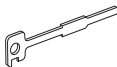

....2

⑤



....6

⑥



....6

# Antes de la instalación

## ▲ ADVERTENCIA

- La unidad solo se puede instalar en un coche que disponga de una fuente de alimentación de 12 V CC con conexión a tierra negativa.
- Si conecta el cable de encendido (rojo) y el cable de la batería (amarillo) al chasis del automóvil (tierra), podría producir un cortocircuito y esto, a su vez, un incendio. Conecte siempre esos cables a la fuente de alimentación que pasa por la caja de fusibles.

## ▲ PRECAUCIÓN

- Instale esta unidad en la consola de su vehículo.
- No toque las partes metálicas de la unidad mientras la esté utilizando ni poco después de utilizarla. Las partes metálicas, tales como el disipador de calor o la carcasa, pueden estar muy calientes.
- La instalación y el cableado de este producto requieren de habilidad y experiencia. Por motivos de seguridad, deje la labor de montaje y conexión de cables en manos de profesionales.
- Si tiene problemas durante la instalación, consulte a su distribuidor de Kenwood. Desconecte el terminal negativo de la batería y establezca todas las conexiones eléctricas antes de instalar la unidad.
- Aísle los cables no conectados con una cinta de vinilo u otros materiales similares. Para evitar cortocircuitos, no retire las tapas de los extremos de los cables o terminales no conectados.
- Después de la instalación compruebe otra vez que esta unidad está conectada a tierra a través del chasis del coche.
- Si se funde el fusible, asegúrese en primer lugar de que los cables no se están tocando y causando un cortocircuito y, a continuación, reemplace el fusible usado

por otro del mismo amperaje.

- Si se han conectado solamente dos altavoces al sistema, enchufe los conectores a ambos terminales de salida delanteros o a ambos terminales de salida traseros (es decir, no mezcle terminales delanteros y traseros). Por ejemplo, si conecta el cable ⊕ del altavoz izquierdo a un terminal de salida frontal, no conecte el cable ⊖ a un terminal de salida posterior.
- Conecte los cables de los altavoces a los terminales que les corresponden. La conexión compartida de los cables ⊖ o la conexión a tierra de los mismos a cualquier parte metálica del automóvil podrá dañar la unidad o impedir su correcto funcionamiento.
- No utilice sus propios tornillos. Utilice solo los tornillos suministrados. El uso de tornillos diferentes podría causar daños en la unidad.
- Si el encendido de su automóvil no está provisto de la posición de contacto, conecte los cables de encendido a una fuente de alimentación que pueda conectarse y desconectarse con la llave de encendido. Si conecta el cable de encendido a una fuente de alimentación que recibe un suministro constante de corriente, tales como los cables de la batería, la batería podría descargarse.
- Si la consola tiene una tapa, asegúrese de instalar la unidad de modo que la placa frontal no golpee la tapa al abrir y cerrar.
- Después de instalar la unidad, compruebe que las luces de freno, las luces intermitentes, el limpiaparabrisas, etc. funcionen satisfactoriamente.
- Instale la unidad en un ángulo de 30° o menos.

# Conexión de cables a los terminales



- Impedancia del altavoz: 4 – 8  $\Omega$
- Corriente máxima de suministro del terminal USB: 500 mA

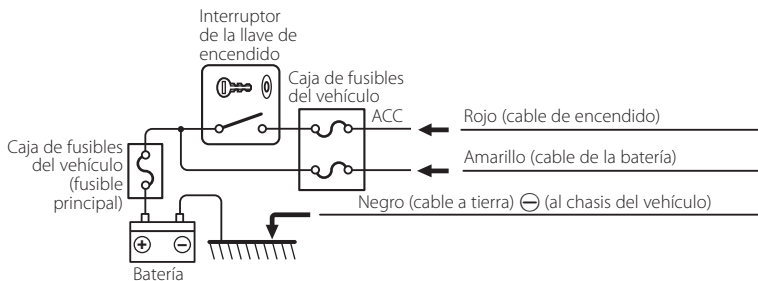
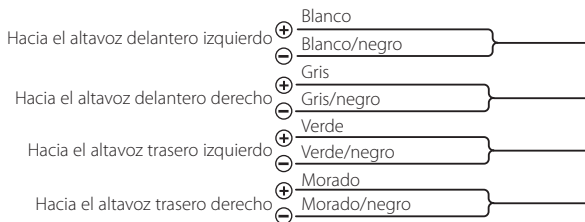

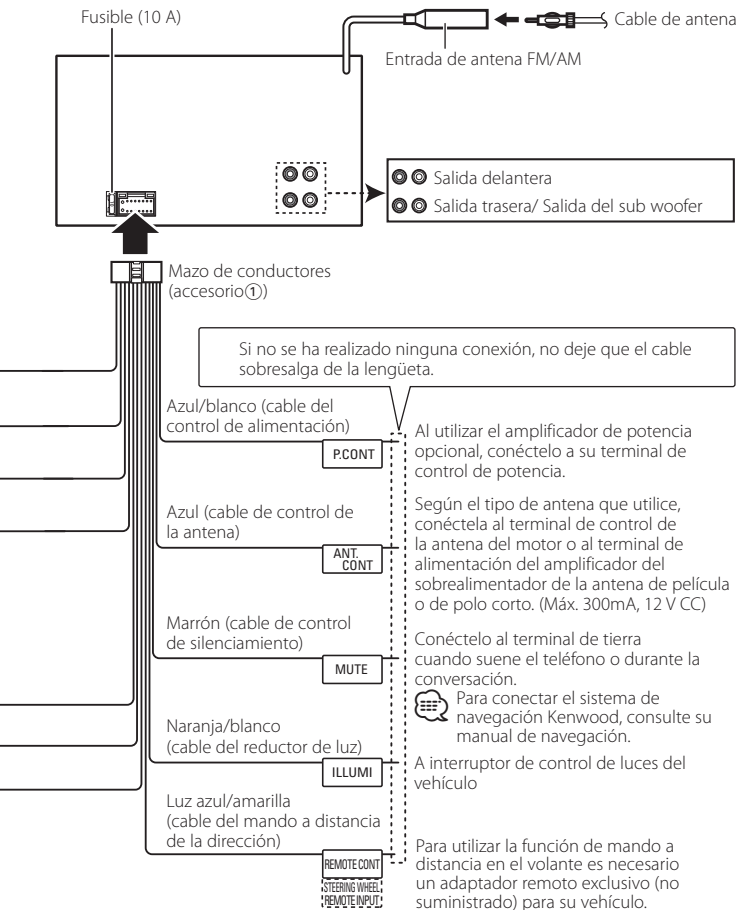

# Instalación de la placa protectora

## Para General Motors

- 1 Consulte la sección <Extracción del marco de goma rígida> (página 42) y, a continuación, retire el marco de goma rígida.
- 2 Recorte el accesorio ② para que coincida con la forma de la apertura de la consola central.
- 3 Fije el accesorio ② a la unidad.

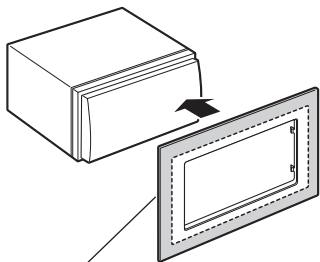

Accesorio ②  
Recorte para adaptar a la forma de la apertura en el vehículo.

## Para TOYOTA/ SCION

- 1 Consulte la sección <Extracción del marco de goma rígida> (página 42) y, a continuación, retire el marco de goma rígida.
- 2 Recorte el accesorio ② tal como se muestra.

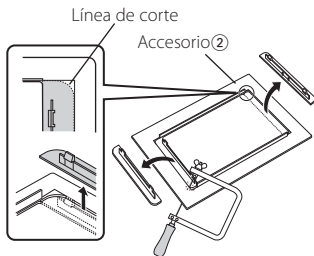

- Al recortar el accesorio ②, asegúrese de que coincida con la apertura de la consola central.
- 3 Doble el adhesivo de doble cara (accesorio ③) a lo largo de la hendidura y fíjelo al accesorio ② recortado contra la nervadura central como se indica. Utilice 2 partes del accesorio ③ para 1 recorte de accesorio ②.
  - 4 Fije el recorte del accesorio ② a la unidad.

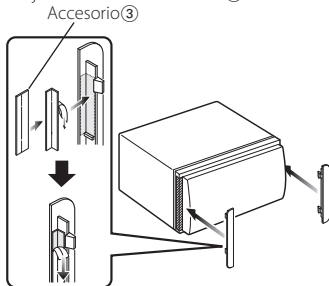



# Instalación de la unidad

## Instalación

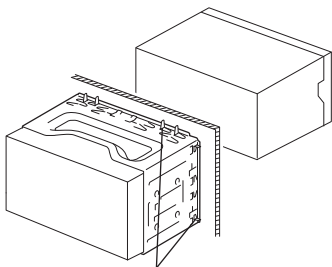

Doble las lengüetas del manguito de montaje con un destornillador o similar y fíjelo.



- Asegúrese de que la unidad esté firmemente instalada en su lugar. Si está instalada de forma inestable, podrían ocurrir fallos de funcionamiento (p. ej., saltos de sonido).

## Instalación en coches de fabricación japonesa y coches de General Motors

Instale en el soporte del vehículo con los tornillos proporcionados ( $M5 \times 6$  mm,  $M5 \times 7$  mm).

Los orificios del soporte del vehículo que se han de utilizar variarán dependiendo del modelo del vehículo.

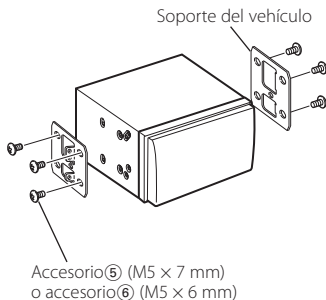

Soporte del vehículo

Accesorio⑤ ( $M5 \times 7$  mm)  
o accesorio⑥ ( $M5 \times 6$  mm)

# Desmontaje de la unidad

## Extracción del marco de goma rígida

1 Conecte los pasadores de la herramienta de extracción (4) y extraiga los dos bloqueos del nivel inferior.

Tal como se muestra en la figura, baje el marco y extráigalo hacia adelante.

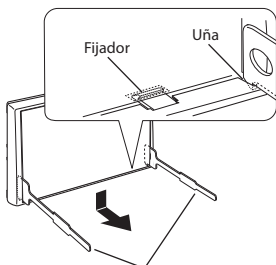

Herramienta de extracción (accesorio 4)



- El marco puede extraerse desde el lado superior del mismo modo.

2 Después de extraer la parte inferior, libere de la misma manera los dos lugares del lado superior.

## Desmontaje de la unidad

1 Desmonte el marco de goma rígida siguiendo el procedimiento de la sección <Extracción del marco de goma rígida>.

2 Inserte profundamente las dos herramientas de extracción (4) en las ranuras de cada lado, tal y como se muestra.

3 Mueva la herramienta de extracción hacia abajo, y extraiga la unidad hasta la mitad mientras presiona hacia dentro.

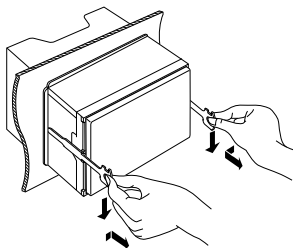

- Preste atención para no lastimarse con las uñas de agarre de la herramienta de extracción.

4 Termine de sacar la unidad con las manos, prestando atención para no dejarla caer.



Esta marca de símbolo indica que Kenwood ha fabricado este producto de manera que reduzca las influencias perjudiciales para el medio ambiente.

- The "AAC" logo is a trademark of Dolby Laboratories.
- "Made for iPod" and "Made for iPhone" mean that an electronic accessory has been designed to connect specifically to iPod or iPhone, respectively, and has been certified by the developer to meet Apple performance standards. Apple is not responsible for the operation of this device or its compliance with safety and regulatory standards. Please note that the use of this accessory with iPod or iPhone may affect wireless performance.
- iPhone, iPod, iPod classic, iPod nano, and iPod touch are trademarks of Apple Inc., registered in the U.S. and other countries.
- "Adobe Reader" is a trademark of Adobe Systems Incorporated.

---

# KENWOOD

## Free Manuals Download Website

<http://myh66.com>

<http://usermanuals.us>

<http://www.somanuals.com>

<http://www.4manuals.cc>

<http://www.manual-lib.com>

<http://www.404manual.com>

<http://www.luxmanual.com>

<http://aubethermostatmanual.com>

Golf course search by state

<http://golfingnear.com>

Email search by domain

<http://emailbydomain.com>

Auto manuals search

<http://auto.somanuals.com>

TV manuals search

<http://tv.somanuals.com>