

KENWOOD

KDC-MP345U KDC-MP245U

CD-RECEIVER

INSTRUCTION MANUAL

AMPLI-TUNER LECTEUR DE CD

MODE D'EMPLOI

REPRODUCTOR DE DISCOS COMPACTOS RECEPTOR DE FM/AM

MANUAL DE INSTRUCCIONES

Kenwood Corporation



Take the time to read through this instruction manual.

Familiarity with installation and operation procedures will help you obtain the best performance from your new CD-receiver.

For your records

Record the serial number, found on the back of the unit, in the spaces designated on the warranty card, and in the space provided below. Refer to the model and serial numbers whenever you call upon your Kenwood dealer for information or service on the product.

Model KDC-MP345U/ KDC-MP245U Serial number _____

US Residents Only

Register Online

Register your Kenwood product at www.Kenwoodusa.com

© B64-4529-00/00 (KW/K0)

Contents

Before Use	3	Appendix	16
Basic Operations	4	Accessories/Installation Procedure	18
Before Using		Connecting Wires to Terminals	19
Common Operation		Installation/Removing the Unit	20
Playing Music (CD/USB/iPod)		Troubleshooting Guide	21
Listening Radio		Specifications	23
General	6		
Removing the Faceplate			
Muting Volume upon Reception of Phone Call			
Display Indicator			
Text Display Selection			
Function Setting	8		
<SETTINGS>			
<INITIAL SET>			
<DEMO MODE>			
<AUDIO CONTROL>			
Music Disc/Audio File Operation	12		
Play Function			
All Random			
Music Search			
Music Search for iPod			
Alphabet Search			
My Playlist for iPod			
iPod Control by Hand Mode			
Direct Music Search			
Basic Operations of remote control	15		

- iPod is a trademark of Apple Inc., registered in the U.S. and other countries.
- iPhone is a trademark of Apple Inc.
- "Made for iPod" means that an electronic accessory has been designed to connect specifically to iPod and has been certified by the developer to meet Apple performance standards.
- "Works with iPhone" means that an electronic accessory has been designed to connect specifically to iPhone and has been certified by the developer to meet Apple performance standards.
- Apple is not responsible for the operation of this device or its compliance with safety and regulatory standards.

Before Use

▲WARNING

To prevent injury or fire, take the following precautions:

- To prevent a short circuit, never put or leave any metallic objects (such as coins or metal tools) inside the unit.

Before using this unit for the first time

This unit is initially set on the Demonstration mode. When using this unit for the first time, cancel the Demonstration mode. Refer to <Exit of the Demonstration Mode> (page 4).

How to reset your unit

- If the unit fails to operate properly, press the Reset button. The unit returns to factory settings when the Reset button is pressed.
 - Release the faceplate lock so that it can be removed. Refer to <Removing the Faceplate> (page 6)
 - Press the Reset button and reattaching the faceplate.

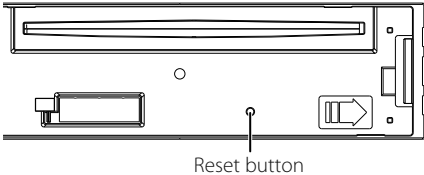

Cleaning the Unit

If the faceplate of this unit is stained, wipe it with a dry soft cloth such as a silicon cloth. If the faceplate is stained badly, wipe the stain off with a cloth moistened with neutral cleaner, then wipe it again with a clean soft dry cloth.



- Applying spray cleaner directly to the unit may affect its mechanical parts. Wiping the faceplate with a hard cloth or using a volatile liquid such as thinner or alcohol may scratch the surface or erases characters.

About the Terminals of the Unit and Faceplate

- To prevent deterioration, do not touch the terminals of the unit and faceplate with your fingers.
- If the terminals on the unit or faceplate get dirty, wipe them with a clean soft dry cloth.

Lens Fogging

When you turn on the car heater in cold weather, dew or condensation may form on the lens in the

CD player of the unit. Called lens fogging, this condensation on the lens may not allow CDs to play. In such a situation, remove the disc and wait for the condensation to evaporate. If the unit still does not operate normally after a while, consult your Kenwood dealer.

Notes

- If you experience problems during installation, consult your Kenwood dealer.
- When you purchase optional accessories, check with your Kenwood dealer to make sure that they work with your model and in your area.
- The characters which can be displayed by this unit are A-Z 0-9 @ " ' ` % & * + - = , . / \ < > [] () ; ; ^ - { } | ~ .
- The illustrations of the display and the panel appearing in this manual are examples used to explain more clearly how the controls are used. Therefore, what appears on the display in the illustrations may differ from what appears on the display on the actual equipment, and some of the illustrations on the display may be inapplicable.

Handling CDs

- Do not touch the recording surface of the CD.
- Do not stick tape etc. on the CD, or use a CD with tape stuck on it.
- Do not use disc type accessories.
- Clean from the center of the disc and move outward.
- When removing CDs from this unit, pull them out horizontally.
- If the CD center hole or outside rim has burrs, use the CD only after removing the burrs with a ballpoint pen etc.

CDs that cannot be used

- CDs that are not round cannot be used.
- CDs with coloring on the recording surface or CDs that are dirty cannot be used.
- This unit can only play the CDs with .

This unit may not correctly play discs which do not have the mark.

- You cannot play a CD-R or CD-RW that has not been finalized. (For the finalization process refer to your CD-R/CD-RW writing software, and your CD-R/CD-RW recorder instruction manual.)
- 3 inch CD cannot be used. Attempt to insert using an adapter can cause malfunction.

Basic Operations

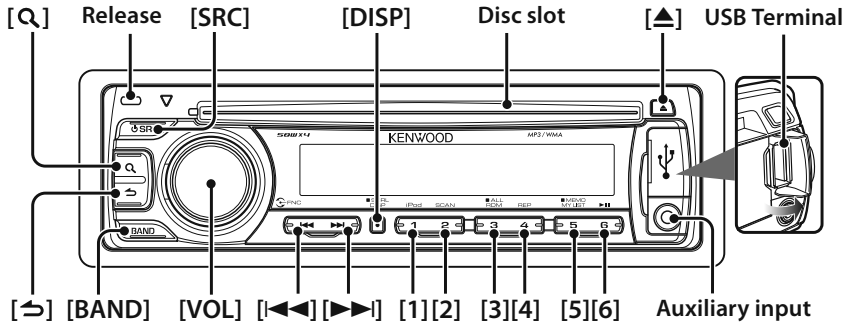

Before Using

Exit of the Demonstration Mode

Turn off the demonstration mode when you use it for the first time after installation.

- 1 Press the [VOL] knob to quit the demonstration mode when the messages "CANCEL DEMO", "PRESS", "VOLUME KNOB" are displayed (approx. 15 seconds).
- 2 Select "YES" and press the [VOL] knob. When "NO" is selected, turn the [VOL] knob.



- Demonstration mode can also be cancelled in "DEMO MODE" of <Function Setting> (page 8).

Adjusting the Clock

- 1 Press the [DISP] button several times until clock display ("CLOCK") appears.
- 2 Keep pressing the [DISP] button until the hour display blinks.
- 3 Turn the [VOL] knob to adjust the hour.
- 4 Press the [VOL] knob to finish the hour adjusting. The minute display blinks.
- 5 Turn the [VOL] knob to adjust the minute.
- 6 Press the [VOL] knob to finish the minute adjusting.

Common Operation

Power and source select

Turns the power ON by pressing the [SRC] button.

When power is ON, pressing the [SRC] button switches among playable sources in the following order:

Tuner ("TUNER") → USB ("USB") or iPod ("iPod") → CD ("CD") → Auxiliary Input ("AUX") → Standby ("STANDBY") → Tuner ("TUNER")

Keeping pressing the [SRC] button for at least 1 second turns the power OFF.



- The source "iPod" and "CD" can be selected when each source is ready to play.

Volume

Turning the [VOL] knob adjusts the sound volume.

Clock display and Display scroll

Pressing the [DISP] button selects the display mode.

Refer to <Text Display Selection> (page 7).

Keeping pressing the [DISP] button scrolls the display.

Auxiliary input

Portable audio device can be connected with the stereo mini-plug (3.5 mm ϕ).

Playing Music (CD/USB/iPod)

Playing Disc

Insert a disc into the disc slot.
When inserted, the source is switched automatically and a song starts playing.

Playing USB device

Connect a USB device or iPod to the USB terminal.
When connected, the source is switched automatically and a song is starts playing.

Folder select

Pressing the [BAND] button switches a folder.
The iPod can be operated only when a category has been selected in the search mode.

Song select

Pressing the [◀◀] or [▶▶] button selects a song (track or file).
Fast reverses or forwards the music while pressing the [◀◀] or [▶▶] button.
(No sound is output while playing audio file.)

Pause and play

Pressing the [6] button pauses or resumes playing a song (track or file).

Removing Disc and USB device

Pressing the [▲] button ejects a disc.
Keeping pressing for at least 2 seconds can be entered to the USB Remove mode ("USB REMOVE" is displayed.) and the USB device can be removed safely.



- CA-U1EX (optional accessory) is required to connect a USB device.

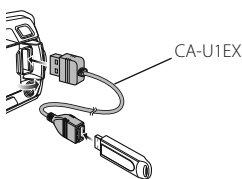

- KCA-iP101 (optional accessory) is required to connect an iPod.
- For the playable audio files, devices, iPod, see <About Audio file> (page 16).

Listening Radio

Select Tuner source

Pressing the [SRC] button several times switches the source to "TUNER".

Band select

Pressing the [BAND] button switches the receiving band (FM1, FM2, FM3, AM).

Station select

Pressing the [◀◀] or [▶▶] button selects the station.

Station memory

Pressing the [1] – [6] button recalls the memorized station.
Keeping pressing the [1] – [6] button for at least 2 seconds memorizes the station currently selected.



- Details of the station selecting in operation are set in the "SEEK MODE" of <Function Setting> (page 8).
- Receivable stations can be automatically memorized. See "AUTO MEMORY" of <Function Setting> (page 8).
- Up to 6 each stations can be memorized to the [1] – [6] button in each band (FM1, FM2, FM3, AM).
- Up to 6 stations with a different band (FM/AM) can be memorized to the [1] – [6] button according to the setting of "PRESET TYPE" of <Function Setting> (page 8).

General

Removing the Faceplate

The faceplate of the unit can be detached and taken with you, helping to deter theft.

Detach the faceplate

Press the Release button.

Reattaching the Faceplate

Refer to the following diagram when reattaching the faceplate.

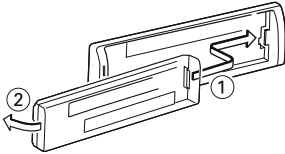

- After pressing the Release button, detach the faceplate immediately. If the faceplate is left attached, it can fall due to vibration and so on.
- The faceplate is a precision piece of equipment and can be damaged by shocks or jolts.
- Keep the faceplate in its faceplate case while detached.
- Do not place the faceplate (and the faceplate case) in areas exposed to direct sunlight, excessive heat or humidity. Also avoid places with too much dust or the possibility of water splashing.

Muting Volume upon Reception of Phone Call

The audio system automatically mutes when a call comes in.

When a call comes in

“CALL” is displayed.

The audio system pauses.

Listening to the audio during a call

Press the [SRC] button.

The “CALL” display disappears and the audio system comes back ON.

When the call ends

Hang up the phone.

The “CALL” display disappears and the audio system comes back ON.



- To use the TEL Mute feature, you need to hook up the MUTE wire to your telephone using a commercial telephone accessory. Refer to <Connecting Wires to Terminals> (page 19).

Display Indicator

KDC-MP245U

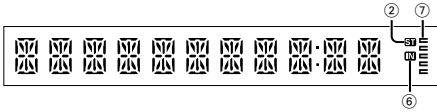

KDC-MP345U

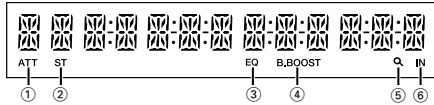

- ① “ATT” indicator: Blinks when the attenuator function is on. Use the remote control to turn on/off the attenuator function (page 15).
- ② “ST” indicator: Lights when a stereo broadcast is received.
- ③ “EQ” indicator: Lights when System Q (page 9) is set to an EQ mode other than “NATURAL”.
- ④ “B.BOOST” indicator: Lights when Bass Boost (page 9) is set to “1” or “2”.
- ⑤ “Q” indicator: Lights in the Search mode or when a Playlist is displayed.
- ⑥ “IN” indicator: Lights when a disc is in the unit.
- ⑦ “E” indicator: Shows the image indicating the operating state of each source or the setting of Audio Control.

Text Display Selection

Changing displayed information on each source following;

In Tuner source

Information	Display
Frequency	“FREQUENCY”
Clock	“CLOCK”

In CD source

Information	Display
Disc title	“DISC TITLE”
Track title	“TRACK TITLE”
Play time & Track number	“P-TIME”
Clock	“CLOCK”

In Audio file/ iPod source

Information	Display
Music title & Artist name	“TITLE” / “TITLE/ARTIST”
Album name & Artist name	“ALBUM” / “ALBUM/ARTIST”
Folder name	“FOLDER NAME”
File name	“FILE NAME”
Play time & Music number	“P-TIME”
Clock	“CLOCK”

In Standby/ Auxiliary input source

Information	Display
Source name	“SOURCE NAME”
Clock	“CLOCK”

Select the text

Press the [DISP] button.



- When you select the clock display, the display setting of each source will be changed to the clock display.
- If the selected display item does not have any information, alternative information is displayed.
- When selecting “FOLDER NAME” while playing with iPod, names will be displayed depending on currently selected browsing items.
- If the iPod Control by Hand Mode is set to on while playing the iPod, “iPod MODE” is displayed.
- If all characters cannot be displayed while playing with iPod, the file number in the list is displayed.

Information	Display
Music title	“TITLE****”
Folder name	“FOLDER****”
File name	“FILE****”

Function Setting

Perform configuration for this unit. You can set up the following functions.

1 Select a source

Press the [SRC] button.

Items to be displayed vary depending on the selected source. Refer to the function list shown later.

2 Enter Function Setting mode

Press the [VOL] knob.

"FUNCTION" is displayed.

3 Select the Function item

Turn the [VOL] knob to display your desired item, and then press the [VOL] knob.

Repeat the above operation to select the function item to set.

Pressing the [↩] button allows you to go back to the previous item.

4 Set the Function item

Turn the [VOL] knob to select your desired setting, and then press the [VOL] knob.

5 Exit Function Setting mode

Press the [↩] button for at least 1 second.

Function item

Legend :

No Function name: "Function name displayed on this unit" ▶ "Setting 1*", "Setting 2"...

The function related to the selected function item is described. For where it appears, refer to the **No** given in the function list.



- The setting marked with * is a factory setting.
- The function marked with *1 is supported only by the KDC-MP345U.

<SETTINGS>

1 Clock Adjust: "CLOCK ADJ"/"CLOCK ADJUST"

Sets the clock

1. Turn the [VOL] knob to adjust the hour.
2. Press the [VOL] knob to finish the hour adjusting. The minute display blinks.
3. Turn the [VOL] knob to adjust the minute.
4. Press the [VOL] knob to finish the minute adjusting.

2 Dimmer: "DIMMER SET" ▶ "ON"/"OFF"

Adjusts the brightness of the display according to the surrounding illumination.

3 Text Scroll: "TEXT SCROLL" ▶ "AUTO"/"MANUAL"

Scrolls the CD and audio file text display. Selecting AUTO scrolls them automatically.

4 Seek Mode: "SEEK MODE" ▶ "AUTO1"/"AUTO2"/"MANUAL"

Selects the tuning mode of the radio.

Tuning mode	Display	Operation
Auto seek	"AUTO1"	Automatic search for a station.
Preset station seek	"AUTO2"	Search in order of the stations in the Preset memory.
Manual	"MANUAL"	Normal manual tuning control.

5 Auto Memory: "AUTO MEMORY"

Memorizes six stations with good reception automatically.

Selecting "YES" and then pressing the [VOL] knob starts the auto memory operation.



- This setting can be made when "TYPE NORM"/"TYPE NORMAL" is selected for the <Mixed Preset Memory Switching> item.

6 Monaural Reception: "MONO SET" ▶

"ON"/"OFF"

You can reduce the noise when stereo broadcasts are received as monaural. (FM only)

7 Skip Search: "SKIP SEARCH" ▶

"0.5%"/"1%"/"5%"/"10%"

Sets the ratio of skip performed with <Music Search for iPod> (p.13) and <Music Search> (p.12).

8 My Playlist Delete¹: "MPLIST DEL"/"MPLIST DELETE"

Deletes the saved My Playlist.

Selecting "YES" and then pressing the [VOL] knob deletes the My Playlist.

9 Name Set: "AUX NAME"/"AUX NAME SET" ▶

"AUX"/"DVD"/"PORTABLE"/"GAME"/"VIDEO"/"TV"

Sets the display when switched to AUX source.

<INITIAL SET>

10 Mixed Preset Memory Switching: "PRESET TYPE" ▶ "TYPE NORM"/"TYPE NORMAL"/"TYPE MIX"

"TYPE NORM"/"TYPE NORMAL":

1 station can be assigned to 1 preset button in each of 4 bands (FM1, FM2, FM3, and AM), i.e., a total of 24 stations (6 stations x 4 bands) can be preset.

"TYPE MIX":

A total of 6 stations can be assigned to a total of 6 preset buttons regardless of band (FM1,

FM2, FM3, and AM). You can recall a preset station without switching between bands.

- 11 Beep: "KEY BEEP" ▶ "ON"/"OFF"**
Setting the operation check sound (beep sound) ON/OFF.
- 12 Built in AUX: "BUILTIN AUX"/"BUILT-IN AUX" ▶ "ON1"/"ON2"/"OFF"**
When this is set to ON, AUX source can be selected.
- ON1: Outputs the sound of external unit connected to the AUX terminal when switched to AUX source.
- ON2: Activates the attenuator function when turning on the power with AUX source selected.
Turn off the attenuator function when listening to output from external unit. This prevents the noise when no external unit is connected to AUX terminal.
- OFF: Disables the selection of AUX source.
Set to OFF when not using the AUX terminal.

- 13 CD READ: "CD READ" ▶ "1"/"2"**
Sets the method for reading CD.
When unable to play special format CD, set this function to "2" to force playing. Note that some music CD may be unplayable even when set to "2".
In addition, audio files cannot be played when set to "2". Normally, keep this set to "1".
1 : Automatically distinguishes between audio file disc and music CD when playing disc.
2 : Forces playing as music CD.

- 14 Switching Preout: "SWITCH PRE"/"SWITCH PREOUT" ▶ "REAR"/"SUB-W"**
Switches the preout between rear output ("REAR") and subwoofer output ("SUB-W").

- 15 Speaker Select: "SP SELECT" ▶ "OFF"/"5/4", "6*9/6", "OEM"**
Fine-tuning so that the System Q value is optimal when setting the speaker type as follows;

Speaker type	Display
OFF	"SP OFF"
For 5 & 4 in. speaker	"SP 5/4"
For 6 & 6x9 in. speaker	"SP 6*9/6"
For the OEM speaker	"SP OEM"

- 16 Firmware Upgrade: "F/W UP xx.xx" ▶ "MEDIA USB"/"MEDIA CD"**
Upgrades the firmware.
Selecting "YES" and then pressing [VOL] knob starts upgrading the firmware.



- For how to update the firmware, access our web site. <http://www.kenwood.com/cs/ce/>

<DEMO MODE>

- 17 Demo Mode: "DEMO MODE" ▶ "ON"/"OFF"**
Specifies whether to enable demonstration.

<AUDIO CONTROL>

- 18 Subwoofer output: "SUB-W SET"/"SUBWOOFER SET" ▶ "ON"/"OFF"**



- This setting can be made when "SUB-W" is selected for the <Switching Preout> item.

- 19 Bass Boost: "BASS BOOST" ▶ "LV1"/"LV2"/"OFF"**

- 20 System Q: "SYSTEM Q" ▶ "NATURAL"/"ROCK", "POPS", "EASY", "TOP 40", "JAZZ", "GAME", "USER"**
Switches between the following preset equalizer curves;
Natural, Rock, Pops, Easy, Top 40, Jazz, Game, User setting



- "USER": This appears when Bass level, Middle level, and Treble level are adjusted. When the System Q setting is changed, the Bass, Middle, and Treble set replace the System Q values.

- 21 Bass level adjust: "BASS LEVEL" ▶ "-8" - "+8"**
22 Middle level adjust: "MID LEVEL" ▶ "-8" - "+8"
23 Treble level adjust: "TRE LEVEL" ▶ "-8" - "+8"



- 21 - 23** : Source tone memory: Puts the set up value in the memory per source.

- 24 Balance: "BALANCE" ▶ "L 15" - "R 15"**

- 25 Fader: "FADER" ▶ "R 15" - "F 15"**

- 26 Subwoofer level adjust: "SUB-W LEVEL" ▶ "- 15" - "+ 15"**

- 27 Subwoofer Low Pass Filter: "LPF SUB-W"/"LPF SUBWOOFER" ▶ "85", "120", "160", "THROUGH"(OFF)***

- 28 Subwoofer Phase: "SUB-W PHASE" ▶ "REV"/"REVERSE"(180°), "NORM"/"NORMAL"(0°)***



- 26 - 28** : These adjustments can be made when "ON" is selected for the <Subwoofer output> item.
- 28** : This adjustment can be made when a setting other than "THROUGH" is selected for the <Subwoofer Low Pass Filter> item.

Next page ▶

English | 9

Function Setting

29 Supreme: "SUPREME SET" ➤ "ON", "OFF"

Technology to extrapolate and supplement with proprietary algorithm, the high-frequency range that is cut off when encoding at low bit rate (less than 128Kbps, Sampling frequency is 44.1kHz). Supplementing is optimized by compression format (MP3 or WMA) and processed according to bit rate.

The effect is negligible with music that is encoded at high bit rate, variable bit rate or has minimal high frequency range.

Can be set while Audio file source of CD/USB (excluding iPod).

30 Volume offset: "VOL OFFSET"/"VOLUME

OFFSET" ➤ "-8" – "±0" (When in AUX source: "-8" – "+8")

Sets each source's volume as a difference from the basic volume.

Function List

Function items appearing during standby

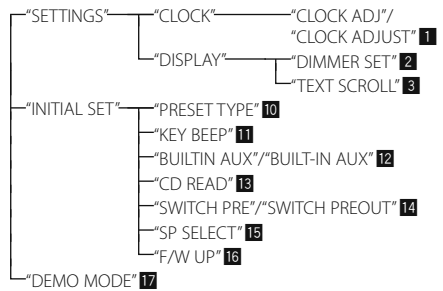

Function items appearing when the tuner source is selected

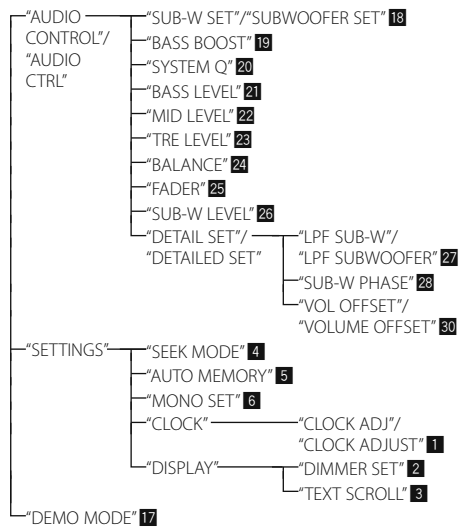

Function items appearing when the CD & audio file source is selected

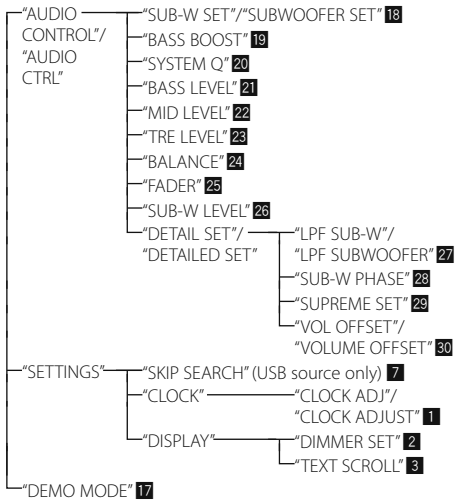

Function items appearing when an AUX source is selected

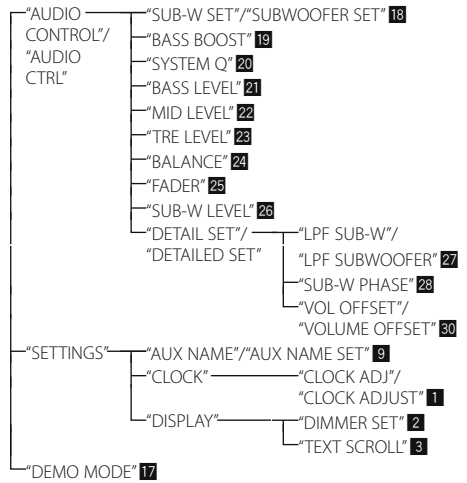

Function items appearing when the iPod source is selected

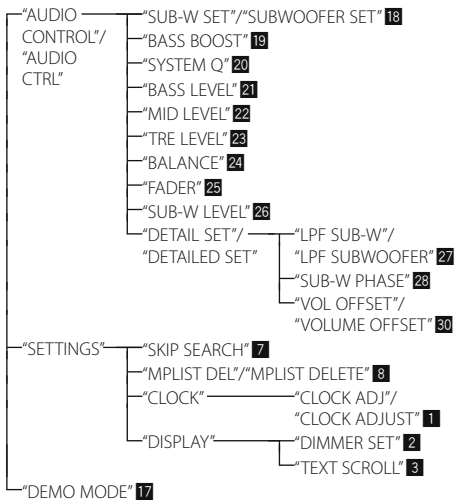

Music Disc/Audio File Operation

Play function

Repeat play

Press the [4] button.

Switches between Track Repeat ("TRAC REPEAT"/"TRACK REPEAT") and OFF ("REPEAT OFF") when pressed while playing a CD.

Switches between File Repeat ("FILE REPEAT"), Folder Repeat ("FOLD REPEAT"/"FOLDER REPEAT"), and OFF ("REPEAT OFF") when pressed while playing an audio file.

Random play

Press the [3] button.

Randomly plays the music in the disc or folder. When Random Play is turned on, "DISC RANDOM"/"FOLD RANDOM"/"FOLDER RANDOM" is displayed. Pressing this button again cancels the Random play.

Scan play

Press the [2] button.

Successively plays the intro of the music in the disc or folder.

When Scan Play is turned on, "TRAC SCAN"/"TRACK SCAN"/"FILE SCAN" is displayed.

Pressing this button again plays songs in the normal mode starting with the song being played now.

Function of KDC-MP345U with iPod

All Random

All songs in iPod are played at random.

Press the [3] button for at least 1 seconds.

Pressing the button toggles the setting between All random play on ("ALL RANDOM") and off ("RANDOM OFF").



- The time required to turn on the all random function may become longer depending on the number of songs in iPod.
- Turning on the all random function changes the iPod browse item to "songs". This browse item will not change even if the all random function is turned off.
- If the browse item is changed to search for music while the all random function is on, the all random function is turned off and the songs in the browse item are played at random.

Function of Audio file/ CD source

Music Search

Selecting the music you want to listen to from the device or media being played now.

1 Enter Music Search mode

Press the [Q] button.

"SEARCH" is displayed.

Displays the current Audio file name.

2 Search for music

Audio file

Operation type	Operation
Movement between folders/files	Turn the [VOL] knob.
Skip Search*	Press the [◀◀] or [▶▶] button.
Selection of folder/file	Press the [VOL] knob.
Return to previous folder	Press the [↶] button.
Return to root folder	Press the [BAND] button.

"<" or ">" beside the displayed folder name indicates that this folder is preceded or followed by another folder.

CD source

Operation type	Operation
Movement between track	Turn the [VOL] knob.
Selection of track	Press the [VOL] knob.
Return to first track	Press the [BAND] button before selecting a track.

Canceling the Music Search mode

Press the [↶] button for at least 1 second.



- Skip Search: The number of songs to be skipped is determined by the ratio of the total number of songs in the list which is selected. Set the ratio with "SKIP SEARCH" in <Function Setting> (page 8). Keep pushing the [◀◀] or [▶▶] button for 3 seconds or longer skips songs at 10% regardless of the setting.
- * This operation is effective only for the files registered in the database created with KENWOOD Music Editor.

Music Search for iPod

Searches for the song (in iPod) you want to play.

1 Enter Music Search mode

Press the [**Q**] button.

"SEARCH" is displayed.

2 Search for music

Operation type	Operation
Movement between items	Turn the [VOL] knob.
Skip Search	Press the [◀◀] or [▶▶] button.
Selection of item	Press the [VOL] knob.
Return to previous item	Press the [↶] button.
Return to Top menu	Press the [BAND] knob.
Search by Alphabet	Press the [Q] button. Refer to the next section <Alphabet Search>.

Canceling the Music Search mode

Press the [**↶**] button for at least 1 second.



- Skip Search: The number of songs to be skipped is determined by the ratio of the total number of songs in the list which is selected. Set the ratio with "SKIP SEARCH" in <Function Setting> (page 8). Keep pushing the [◀◀] or [▶▶] button for 3 seconds or longer skips songs at 10% regardless of the setting.
- If no characters included in a song name can be displayed, the browse item name and digits are displayed.

Items	Display	Items	Display
Playlists	"PLIST****"	Podcasts	"PDC****"
Artists	"ART****"	Genres	"GEN****"
Albums	"ALB****"	Composers	"COM****"
Songs	"PRGM****"		

Alphabet Search

You can select a song by alphabet. This function searches songs whose name contain the specified character(s) in the list of the selected browse item (artist, album, etc).

1 Enter Music Search mode

Press the [**Q**] button.

"SEARCH" is displayed.

2 Enter Alphabet Search mode

Press the [**Q**] button.

"SEARCH <_ _ _>" is displayed.

3 Select the character to be searched for

Operation type	Operation
Select the characters	Turn the [VOL] knob.
Move the cursor to the enter character position	Press the [◀◀] or [▶▶] button.

You can enter up to 3 characters.

4 Determine the selected character

Press the [VOL] knob.

Start search. When search is completed, the music search mode is selected again at the selected character position.

Canceling the Alphabet Search mode

Press the [**↶**] button for at least 1 second.



- The time of Alphabet search may become long depending on the number of songs or number of playlists in iPod.
- To search for a character other than A to Z and 0 to 9, enter "*" at the first character position. In this case, you cannot enter any character at the second and third character positions.
- If the first character string begins with an article "a", "an", or "the" in the alphabet search mode, it is searched for in defiance of the article.

Music Disc/Audio File Operation

Function of KDC-MP345U with iPod

My Playlist for iPod

Allows you to register your favorite songs in the Playlist of this unit. You can register up to 10 songs in the Playlist.

Registering Songs in the Playlist

1 Play the song you want to register

Press the [BAND], [◀◀], and [▶▶] button.

You can select the song to play by referring to <Music Search for iPod>.

2 Register the song

Press the [5] button for at least 2 seconds.

"## STORED (Registration number)" is displayed. You can register up to 10 songs.



- Make a Playlist from the songs stored in one iPod. If you attempt to register a song stored in a different iPod, "NO INFO" appears and then "MPLIST DELETE" appears. To delete the Playlist, turn the [VOL] knob to select "YES" and then press the [VOL] knob.
- The song displayed in the Music Search mode can be registered in the same manner. For how to use the music search function, refer to <Music Search for iPod> (page 13).
- If you attempt to register the eleventh song, "MEMORY FULL" appears and you cannot register it accordingly. To register the song, delete an unnecessary song.
- Do not register Podcasts. Songs you do not want to register may be registered, or playback may not be carried out correctly.

Playing the Song in the Playlist

1 Display the Playlist

Press the [5] button.

"MY PLAYLIST" is displayed.

2 Play the song in the Playlist

Turn the [VOL] knob to select the song you want to play, and then press the [VOL] knob.



- Turning the power OFF stops playing the song in the Playlist.
- The ending of a song without one second or longer silent may not be played.
- Random play cannot be performed during playback of a song in the Playlist.

Deleting a Song from the Playlist

1 Turn the [VOL] knob to display the song you want to delete, and then press the [VOL] knob for at least 2 seconds.

2 Turn the [VOL] knob to select "ONE" or "ALL", and then press the [VOL] knob.

Selecting "DELETE ALL" allows you to delete all songs.

3 Turn the [VOL] knob to select "YES", and then press the [VOL] knob.

"COMPLETED" is displayed.



- You can also delete all songs from the Playlist by selecting "MPLIST DEL"/"MPLIST DELETE" described in the section <Function Setting> (page 8).

Function of KDC-MP345U with iPod

iPod Control by Hand Mode

Allows you to operate iPod with the control on the iPod.

Press the [1] button.

Pressing the button toggles the setting between iPod control by hand mode on ("HANDS ON") and off ("HANDS OFF").



- In the iPod Control by hand mode, iPod cannot be operated using this unit.
- This mode is not compatible with music information display. The display will show "iPod MODE".
- iPod can be operated when it conforms to the iPod control function.

Function of remote control

Direct Music Search

Searches the music by entering the track number.

1 Enter Direct Music Search mode

Press the [DIRECT] button on the remote control.

"-- --" is displayed.

2 Enter the music number

Press the number buttons on the remote control.

3 Search the music

Press the [◀◀] or [▶▶] button.

Canceling Direct Music Search

Press the [↵] button on the remote control.



- Direct Music Search cannot be performed during playing of iPod, Random play, or scan play.

Basic Operations of Remote Control

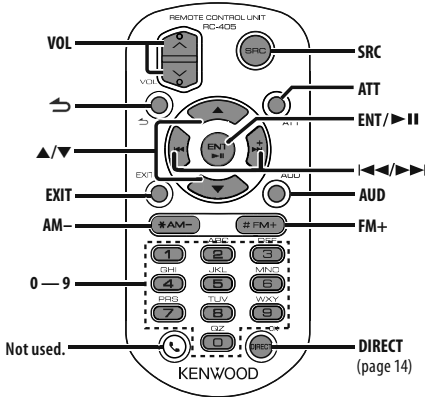

General control

Volume control: **[VOL]**

Source select: **[SRC]**

Volume reduce: **[ATT]**

When the button is pressed again, the volume returns to the previous level.

Return to previous item: **[\leftarrow]**

Exit from mode: **[EXIT]**

Selection of item: **[\blacktriangle]/[\blacktriangledown]**

Determination: **[ENT]**

Enter Audio Control mode: **[AUD]**

In Tuner source

Band select: **[FM+]/[AM-]**

Station select: **[\leftarrow]/[\rightarrow]**

Recall preset stations: **[1] — [6]**

In iPod/CD/Audio file source

Music select: **[\leftarrow]/[\rightarrow]**

Folder select: **[FM+]/[AM-]**

Pause/Play: **[II]**

Movement between folders/files: **[\blacktriangle]/[\blacktriangledown]**

Return to previous folder: **[\leftarrow]**

Preparing the remote control unit

Pull the battery sheet out from the remote control unit to the direction of the arrow.



Changing the battery of the remote control unit

Use a commercially available button battery (CR2025). Insert something narrow like a paperclip into the hole 1 and pull out the battery tray.

Insert the battery with the + and - poles aligned properly, following the illustration inside the case.

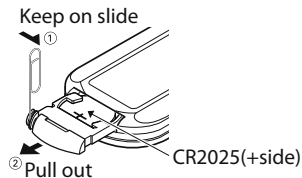

CAUTION

- Do not set the remote control in hot places such as on the dashboard.
- Lithium battery.
Danger of explosion if the battery is incorrectly replaced.
Replace only with the same or equivalent type.
- The battery pack or batteries shall not be exposed to excessive heat such as sunshine, fire or the like.
- Keep battery out of reach of children and in original package until ready to use. Dispose of used batteries promptly. If swallowed contact physician immediately.

Appendix

About Audio file

- **Playable Audio file**
MP3 (.mp3), WMA (.wma)
- **Playable disc media**
CD-R/RW/ROM
- **Playable disc file format**
ISO 9660 Level 1/2, Joliet, Romeo, Long file name.
- **Playable USB device**
USB mass storage class
- **Playable USB device file system**
FAT16, FAT32
- **iPod Playable Model**
KDC-MP345U

Although the audio files are complied with the standards listed above, the play maybe impossible depending on the types or conditions of media or device.

Playing order of the Audio file

In the example of folder/file tree shown below, the files are played in the order from ① to ⑩.

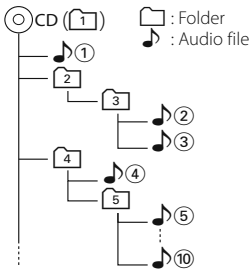

An online manual about audio files is put on the site, www.kenwood.com/cs/ce/audiofile/. On this online manual, detailed information and notes which are not written in this manual are provided. Make sure to read through the online manual as well.

iPod/iPhone that can be connected to this unit

Made for

- iPod nano (1st generation) • iPod nano (2nd generation)
- iPod nano (3rd generation) • iPod nano (4th generation)
- iPod with video • iPod classic
- iPod touch (1st generation) • iPod touch (2nd generation)

Works with

- iPhone
- iPhone 3G
- iPhone 3GS



iPhone
4GB 8GB 16GB



iPhone 3G
8GB 16GB



iPhone 3GS
16GB 32GB

- Update iPod/iPhone software to the latest version.
- The word “iPod” appearing in this manual indicates the iPod or the iPhone connected with the iPod connection cable* (optional accessory).

* Not supported model KCA-iP500.

Refer to the web site for connectable iPod and iPod connection cable.

www.kenwood.com/cs/ce/ipod/



- If you start playback after connecting the iPod, the music that has been played by the iPod is played first. In this case, “RESUMING” is displayed without displaying a folder name, etc. Changing the browse item will display a correct title, etc.
- You cannot operate iPod if “KENWOOD” or “✓” displayed on iPod.

About USB device

- In this manual, the word “USB device” is used for flash memories and digital audio players which have USB terminals.
- When the USB device is connected to this unit, it can be charged up provided that this unit is powered.
- Install the USB device in the place where it will not prevent you from driving your vehicle properly.
- You cannot connect a USB device via a USB hub and Multi Card Reader.
- Take backups of the audio files used with this unit. The files can be erased depending on the operating conditions of the USB device.
We shall have no compensation for any damage arising out of erasure of the stored data.
- No USB device comes with this unit. You need to purchase a commercially available USB device.
- When connecting the USB device, usage of the CA-U1EX (option) is recommended.
Normal playback is not guaranteed when a cable other than the USB compatible cable is used. Connecting a cable whose total length is longer than 5 m can result in abnormal playback.

About “KENWOOD Music Editor”

- This unit supports the PC application “KENWOOD Music Editor Lite ver1.0” or later.
- When you use the audio file with database information added by the “KENWOOD Music Editor Lite ver1.0”, you can search a file by title, album or artist name using the <Music Search> (page 12).
- In the Instruction manual, the term “Music Editor media” is used to mean the device that contains audio files with database information added with KENWOOD Music Editor.
- “KENWOOD Music Editor Lite ver1.0” is available from the following web site:
www.kenwood.com/cs/ce/
- For further information on “KENWOOD Music Editor Lite ver1.0”, refer to the site above or the application help.

▲CAUTION

Use of controls or adjustments or performance of procedures other than those specified herein may result in hazardous radiation exposure. In compliance with Federal Regulations, following are reproductions of labels on, or inside the product relating to laser product safety.

Kenwood Corporation
2967-3, ISHIKAWA-MACHI,
HACHIOJI-SHI
TOKYO, JAPAN

KENWOOD CORP. CERTIFIES THIS EQUIPMENT
CONFORMS TO DHHS REGULATIONS NO.21 CFR
1040. 10, CHAPTER 1, SUBCHAPTER J.

Location : Top Panel

FCC WARNING

This equipment may generate or use radio frequency energy. Changes or modifications to this equipment may cause harmful interference unless the modifications are expressly approved in the instruction manual. The user could lose the authority to operate this equipment if an unauthorized change or modification is made.

FCC NOTE

This equipment has been tested and found to comply with the limits for a Class B digital device, pursuant to Part 15 of the FCC Rules. These limits are designed to provide reasonable protection against harmful interference in a residential installation. This equipment may cause harmful interference to radio communications, if it is not installed and used in accordance with the instructions. However, there is no guarantee that interference will not occur in a particular installation. If this equipment does cause harmful interference to radio or television reception, which can be determined by turning the equipment off and on, the user is encouraged to try to correct the interference by one or more of the following measures:

- Reorient or relocate the receiving antenna.
- Increase the separation between the equipment and receiver.
- Connect the equipment into an outlet on a circuit different from that to which the receiver is connected.
- Consult the dealer or an experienced radio/TV technician for help.

CALIFORNIA, USA ONLY

This perchlorate WARNING applies only to the product sold or distributed in California USA “Perchlorate Material—special handling may apply, See www.dtsc.ca.gov/hazardouswaste/perchlorate.”

Accessories/Installation Procedure

Accessories

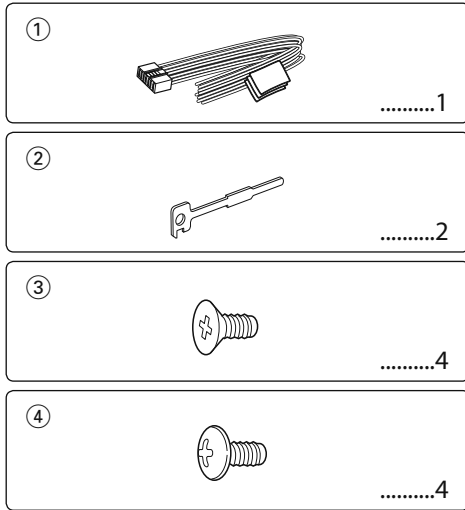

Installation Procedure

1. To prevent a short circuit, remove the key from the ignition and disconnect the \ominus battery.
2. Make the proper input and output wire connections for each unit.
3. Connect the speaker wires of the wiring harness.
4. Connect the wiring harness wires in the following order: ground, battery, ignition.
5. Connect the wiring harness connector to the unit.
6. Install the unit in your car.
7. Reconnect the \ominus battery.
8. Press the reset button.

▲WARNING

If you connect the ignition wire (red) and the battery wire (yellow) to the car chassis (ground), you may cause a short circuit, that in turn may start a fire. Always connect those wires to the power source running through the fuse box.



- Mounting and wiring this product requires skills and experience. For safety's sake, leave the mounting and wiring work to professionals.
- Make sure to ground the unit to a negative 12V DC power supply.
- Do not install the unit in a spot exposed to direct sunlight or excessive heat or humidity. Also avoid places with too much dust or the possibility of water splashing.
- Do not use your own screws. Use only the screws provided.

- If you use the wrong screws, you could damage the unit.
- If the power is not turned ON ("PROTECT" is displayed), the speaker wire may have a short-circuit or touched the chassis of the vehicle and the protection function may have been activated. Therefore, the speaker wire should be checked.
- If your car's ignition does not have an ACC position, connect the ignition wires to a power source that can be turned on and off with the ignition key. If you connect the ignition wire to a power source with a constant voltage supply, as with battery wires, the battery may die.
- If the console has a lid, make sure to install the unit so that the faceplate will not hit the lid when closing and opening.
- If the fuse blows, first make sure the wires aren't touching to cause a short circuit, then replace the old fuse with one with the same rating.
- Insulate unconnected wires with vinyl tape or other similar material. To prevent a short circuit, do not remove the caps on the ends of the unconnected wires or the terminals.
- Connect the speaker wires correctly to the terminals to which they correspond. The unit may be damaged or fail to work if you share the \ominus wires or ground them to any metal part in the car.
- When only two speakers are being connected to the system, connect the connectors either to both the front output terminals or to both the rear output terminals (do not mix front and rear). For example, if you connect the \oplus connector of the left speaker to a front output terminal, do not connect the \ominus connector to a rear output terminal.
- After the unit is installed, check whether the brake lamps, blinkers, wipers, etc. on the car are working properly.
- Mount the unit so that the mounting angle is 30° or less.

Connecting Wires to Terminals

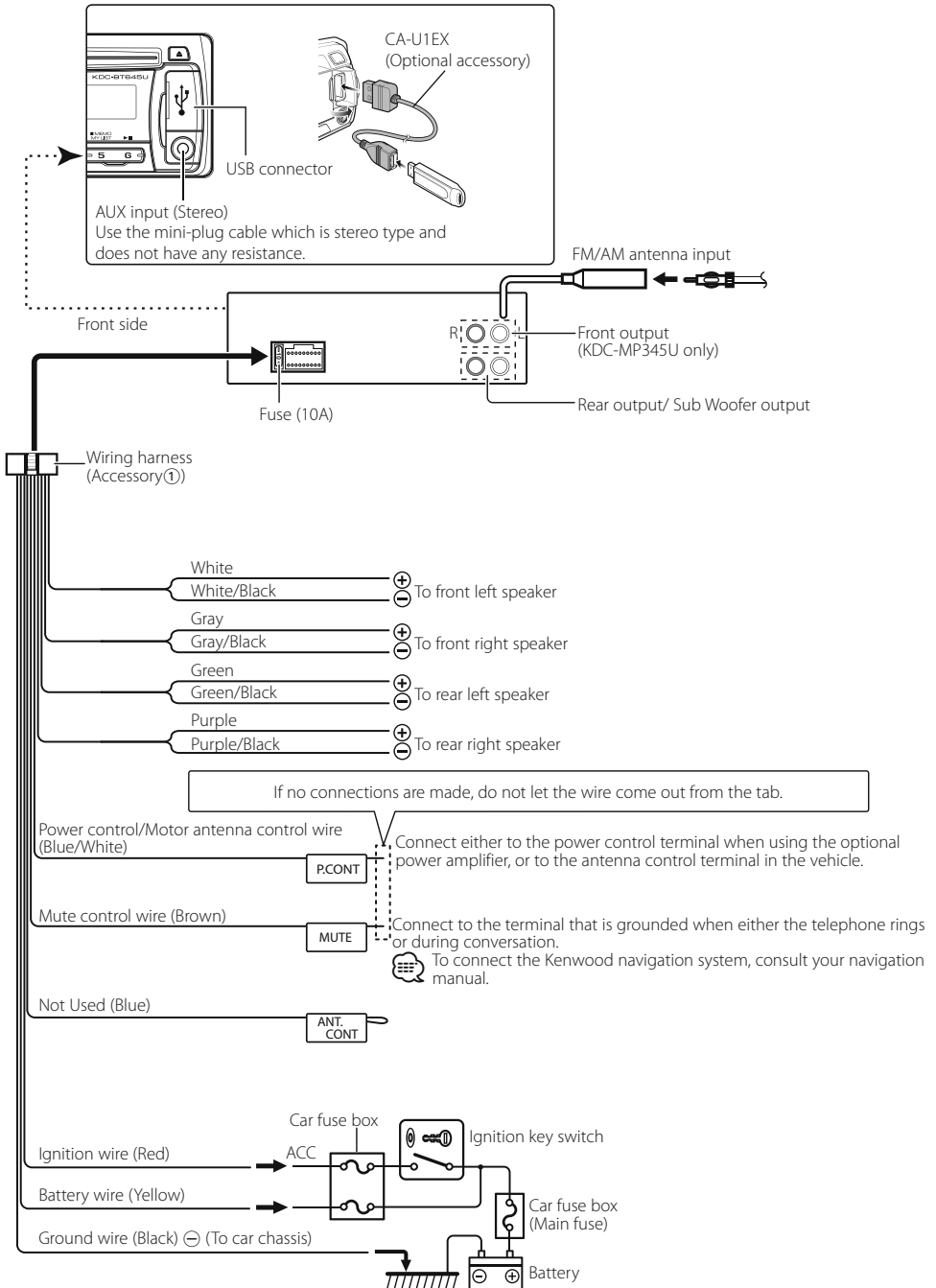

Installation/Removing the Unit

Non-Japanese Cars

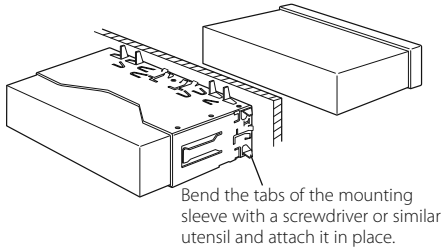

- Make sure that the unit is installed securely in place. If the unit is unstable, it may malfunction (for example, the sound may skip).

Japanese Cars

- 1 Refer to the section <Removing the Hard Rubber Frame> and then remove the hard rubber frame.
- 2 Align the holes in the unit (two locations on each side) with the vehicle mounting bracket and secure the unit with the accessory screws.

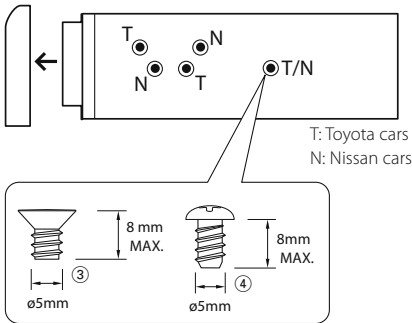

Accessory ③...for Nissan car
Accessory ④...for Toyota car

CAUTION

Install this unit in the console of your vehicle. Do not touch the metal part of this unit during and shortly after the use of the unit. Metal part such as the heat sink and enclosure become hot.

Removing the Hard Rubber Frame

- 1 Engage the catch pins on the removal tool and remove the two locks on the upper level. Upper the frame and pull it forward as shown in the figure.

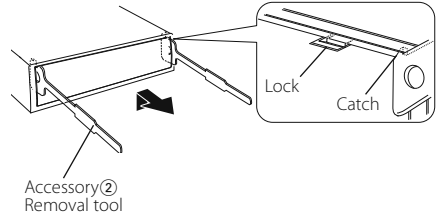

- 2 When the upper level is removed, remove the lower two locations.



- The frame can be removed from the bottom side in the same manner.

Removing the Unit

- 1 Refer to the section <Removing the Hard Rubber Frame> and then remove the hard rubber frame.
- 2 Detach the faceplate.
- 3 Insert the two removal tools deeply into the slots on each side, as shown.
- 4 Lower the removal tool toward the bottom, and pull out the unit halfway while pressing towards the inside.

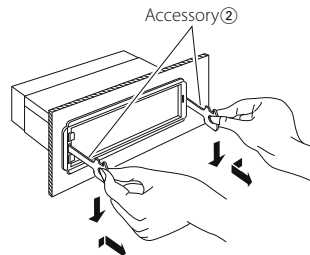

- Be careful to avoid injury from the catch pins on the removal tool.
- 5 Pull the unit all the way out with your hands, being careful not to drop it.

Troubleshooting Guide

Some functions of this unit may be disabled by some settings made on this unit.

- !** • **Cannot set up the subwoofer.**
- **Cannot set up the low pass filter.**
- **No output from the subwoofer.**
 - ▶ <Subwoofer output> of <Function Setting> (page 8) is not set to On.
 - Preout is not set to subwoofer. [Ⓢ] "SWITCH PRE"/ "SWITCH PREOUT" of <Function Setting> (page 8)

- !** **Cannot set up the subwoofer Phase.**
 - ▶ Subwoofer Low Pass Filter is set to "THROUGH".
[Ⓢ] "LPF SUB-W"/"LPF SUBWOOFER" of <Function Setting> (page 8)

- !** **The number of songs contained in "SONGS" category of this unit is different from that contained in "SONGS" category of iPod.**
 - ▶ Podcast files are not counted in this unit as this unit does not support the playback of podcast files.

- !** **Volume cannot be adjusted.**
 - ▶ The unit is set to Music Search mode. [Ⓢ] Cancel the Music Search mode. (page 12)
 - The unit is set to Function Setting mode. [Ⓢ] Cancel the Function Setting mode. (page 8)

What might seem to be a malfunction in your unit may just be the result of slight misoperation or miswiring. Before calling service, first check the following table for possible problems.

General

? The Touch Sensor Tone (beep sound) does not sound.

- ✓ The preout jack is being used.
 - [Ⓢ] The Touch Sensor Tone cannot be output from the preout jack.

Tuner source

? Radio reception is poor.

- ✓ The car antenna is not extended.
 - [Ⓢ] Pull the antenna out all the way.

Disc source

? The specified disc does not play, but another one plays instead.

- ✓ The specified CD is quite dirty.
 - [Ⓢ] Clean the CD, referring to the CD cleaning of the section on <Handling CDs> (page 3).
- ✓ The disc is severely scratched.
 - [Ⓢ] Try another disc instead.

Audio file source

? The sound skips when an Audio file is being played.

- ✓ The media is scratched or dirty.
 - [Ⓢ] Clean the media, referring to the CD cleaning of the section on <Handling CDs> (page 3).
- ✓ The recording condition is bad.
 - [Ⓢ] Record the media again or use another media.

Troubleshooting Guide

The messages shown below display your systems condition.

TOC ERROR:	The CD is quite dirty. The CD is upside-down. The CD is scratched a lot.	NA DEVICE:	<ul style="list-style-type: none">• An unsupported USB device is connected.• Connection to the iPod has failed.⇨ Check that the connected iPod is an iPod that is supported. See <About Audio file> (page 16) for information on supported iPods.
ERROR 05:	The disc is unreadable.	NO MUSIC/ERROR 15:	<ul style="list-style-type: none">• The connected USB device contains no playable audio file.• Media was played that does not have data recorded that the unit can play.
ERROR 99:	The unit is malfunctioning for some reason. ⇨ Press the reset button on the unit. If the "ERROR 99" code does not disappear, consult your nearest service center.	USB ERROR:	Some trouble may have occurred to the connected USB device. ⇨ Remove the USB device, then cycle the power switch to ON. If the same display is repeated, use another USB device.
IN (Blink):	The CD player section is not operating properly. ⇨ Reinsert the CD. If the CD cannot be ejected or the display continues to flash even when the CD has been properly reinserted, please switch off the power and consult your nearest service center.	iPod ERROR:	Connection to the iPod has failed. ⇨ Remove the USB device and then reconnect it. ⇨ Confirm that the software for the iPod is the latest version.
PROTECT:	The speaker wire has a short-circuit or touches the chassis of the vehicle, and then the protection function is activated. ⇨ Wire or insulate the speaker cable properly and press the reset button. If the "PROTECT" code does not disappear, consult your nearest service center.	USB REMOVE:	The Remove mode has been selected for the USB device/iPod. You can remove the USB device/iPod safely.
NA FILE:	An Audio file is played with a format that this unit can't support.		
COPY PRO:	A copy-protected file is played.		
READ ERROR:	The file system of the connected USB device is broken. ⇨ Copy the files and folders for the USB device again. If the error message is still displayed, initialize the USB device or use other USB devices.		
NO DEVICE:	The USB device is selected as a source although no USB device is connected. ⇨ Change the source to any source other than USB. Connect an USB device, and change the source to USB again.		

Specifications

FM tuner section

- Frequency range
 - 200 kHz space (KDC-MP345U)
 - : 87.9 MHz – 107.9 MHz
 - 50 kHz space (KDC-MP245U)
 - : 87.5 MHz – 108.0 MHz
- Usable sensitivity (S/N = 26dB)
 - : 11.2dBf (1 μ V/75 Ω)
- Quieting Sensitivity (DIN S/N = 46dB)
 - : 19.2dBf (2.5 μ V/75 Ω)
- Frequency response (\pm 3 dB)
 - : 30 Hz – 15 kHz
- Signal to Noise ratio (MONO)
 - : 63 dB
- Stereo separation (1 kHz)
 - : 40 dB

AM tuner section

- Frequency range (10 kHz space)
 - : 530 kHz – 1700 kHz
- Usable sensitivity (S/N = 20dB)
 - : 31 dB μ (36 μ V)

CD player section

- Laser diode
 - : GaAlAs
- Digital filter (D/A)
 - : 8 Times Over Sampling
- D/A Converter
 - : 24 Bit
- Spindle speed
 - : 500 – 200 rpm (CLV)
- Wow & Flutter
 - : Below Measurable Limit
- Frequency response (\pm 1 dB)
 - : 20 Hz – 20 kHz
- Total harmonic distortion (1 kHz)
 - : 0.01 %
- Signal to Noise ratio (1 kHz)
 - : 105 dB
- Dynamic range
 - : 93 dB
- MP3 decode
 - : Compliant with MPEG-1/2 Audio Layer-3
- WMA decode
 - : Compliant with Windows Media Audio

USB Interface

- USB Standard
 - : USB1.1/ 2.0 (Full speed)
- Maximum Supply current
 - : 500 mA
- File System
 - : FAT16/ 32
- MP3 decode
 - : Compliant with MPEG-1/2 Audio Layer-3
- WMA decode
 - : Compliant with Windows Media Audio

Audio section

- Maximum output power
 - : 50 W x 4
- Full Bandwidth Power (at less than 1% THD)
 - : 22 W x 4
- Speaker Impedance
 - : 4 – 8 Ω
- Tone action
 - Bass : 100 Hz \pm 8 dB
 - Middle : 1 kHz \pm 8 dB
 - Treble : 10 kHz \pm 8 dB
- Preout level / Load (CD)
 - : 2000 mV/10 k Ω
- Preout impedance
 - : \leq 600 Ω

Auxiliary input

- Frequency response (\pm 3 dB)
 - : 20 Hz – 20 kHz
- Input Maximum Voltage
 - : 1200 mV
- Input Impedance
 - : 10 k Ω

General

- Operating voltage (11 – 16V allowable)
 - : 14.4 V
- Maximum Current consumption
 - : 10 A
- Installation Size (W x H x D)
 - : 182 x 53 x 155 mm
 - 7-3/16 x 2-1/16 x 6-1/8 inch
- Weight
 - : 2.9 lbs (1.3 kg)

Specifications subject to change without notice.

Table des matières

Avant l'utilisation	25	Appendice	38
Fonctionnement basique	26	Accessoires/ Procédure d'installation	40
Avant utilisation		Connexion des câbles aux bornes	41
Opérations courantes		Installation/Retrait de l'appareil	42
Reproduire de la musique (CD/USB/iPod)		Guide de dépannage	43
Écouter la radio		Caractéristiques techniques	45
Généralités	28		
Retrait de la façade			
Mise en sourdine du volume lors de la réception d'un appel téléphonique			
Indicateurs de l'affichage			
Sélection de texte pour l'affichage			
Réglage des fonctions	30		
<SETTINGS> (Réglages)			
<INITIAL SET> (Configuration initiale)			
<DEMO MODE> (Mode de démonstration)			
<AUDIO CONTROL> (Contrôle audio)			
Fonctionnement des disques audio/ fichiers audio	34		
Fonction de lecture			
Lecture aléatoire			
Rechercher un morceau			
Recherche de morceau sur iPod			
Recherche alphabétique			
Liste de lecture personnalisée pour iPod			
Mode de contrôle manuel de l'iPod			
Recherche directe d'un morceau			
Opérations de base de la télécommande	37		

- iPod is a trademark of Apple Inc., registered in the U.S. and other countries.
- iPhone is a trademark of Apple Inc.
- "Made for iPod" means that an electronic accessory has been designed to connect specifically to iPod and has been certified by the developer to meet Apple performance standards.
- "Works with iPhone" means that an electronic accessory has been designed to connect specifically to iPhone and has been certified by the developer to meet Apple performance standards.
- Apple is not responsible for the operation of this device or its compliance with safety and regulatory standards.

Avant l'utilisation

▲AVERTISSEMENT

Pour éviter toute blessure et/ou incendie, veuillez prendre les précautions suivantes:

- Pour éviter les courts-circuits, ne jamais mettre ou laisser d'objets métalliques (comme une pièce de monnaie ou un outil en métal) à l'intérieur de l'appareil.

Avant d'utiliser l'appareil pour la première fois

Cet appareil est réglé au préalable sur le mode de démonstration.

Lors de votre première utilisation de l'appareil, veuillez annuler le mode de démonstration. Reportez-vous à <Quitter le mode de démonstration> (page 26).

Comment réinitialiser votre appareil

- Si l'appareil ne fonctionne pas correctement, appuyez sur la touche de réinitialisation. L'appareil retourne aux réglages d'usine une fois la touche de réinitialisation enfoncée.
 1. Libère le verrou de la façade afin de retirer cette dernière. Reportez-vous à <Retrait de la façade> (page 28).
 2. Appuyer sur la touche de réinitialisation et remettre la façade en place.

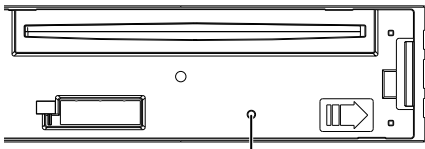

Touche de réinitialisation

Nettoyage de l'appareil

Si le panneau avant de cet appareil est tâché, essuyez-le avec un chiffon sec et doux, par exemple un chiffon au silicone.

Si le panneau avant est très tâché, essuyez-le avec un chiffon imbibé d'un produit de nettoyage neutre et essuyez ensuite toute trace de ce produit.



- La pulvérisation directe d'un produit de nettoyage sur l'appareil risque d'affecter les pièces mécaniques. L'utilisation d'un chiffon rugueux ou d'un liquide volatil tel qu'un solvant ou de l'alcool pour essuyer le panneau avant risque de rayer la surface ou même d'effacer des caractères.

À propos des contacts de l'appareil et de la façade

- Afin d'éviter d'endommager les contacts de l'appareil et de la façade, ne les touchez pas avec les doigts.
- Si les contacts de l'appareil ou de la façade deviennent sales, essuyez-les avec un chiffon sec et doux.

Condensation sur la lentille

Juste après avoir mis en marche le chauffage d'une voiture, de l'humidité risque de se former par temps

froid, notamment sur la lentille à l'intérieur du lecteur CD. Cette condensation peut rendre la lecture de CD impossible. Dans ce cas, retirez le disque et attendez que l'humidité s'évapore. Si l'appareil ne fonctionne toujours pas normalement après quelques temps, consultez votre revendeur Kenwood.

Remarques

- Si vous rencontrez des problèmes pendant l'installation, consultez votre revendeur Kenwood.
- Lorsque vous achetez des accessoires en option, vérifiez auprès de votre revendeur Kenwood que ces accessoires fonctionnent avec votre modèle dans votre région.
- Les caractères pouvant être affichés par cet appareil sont les suivants : A-Z 0-9 @ " ' ` % * + - = , . / \ < > [] () ; : ^ - { } | ~ .
- Les illustrations de l'affichage et du panneau apparaissant dans ce manuel sont des exemples utilisés pour expliquer avec plus de clarté comment les commandes sont utilisées. Il est donc possible que les illustrations d'affichage puissent être différentes de ce qui est réellement affiché sur l'appareil et aussi que certaines illustrations représentent des choses impossibles à réaliser en cours de fonctionnement.

Manipulation des CD

- Ne pas toucher la surface d'enregistrement d'un CD.
- Ne pas coller de ruban adhésif, etc. sur les CD et ne pas utiliser de CD avec du ruban adhésif collé dessus.
- Ne pas utiliser d'accessoires type disque.
- Nettoyer le disque en partant du centre vers l'extérieur.
- Pour retirer des CD de cet appareil, les tirer horizontalement.
- Si le trou central ou la bordure externe du CD comportent des ébarbures, n'utiliser le CD qu'après avoir enlevé les ébarbures à l'aide d'un stylo à bille etc.

CD qui ne peuvent être utilisés

- Les CD non circulaires ne peuvent être utilisés.
- Les CD comportant des colorations sur la surface d'enregistrement ou qui sont sales ne peuvent être utilisés.
- Cet appareil ne peut lire que les CD comportant



Il ne peut lire les disques qui ne comportent pas cette marque.

- Un CD-R ou CD-RW qui n'a pas été finalisé ne peut être lu. (Pour plus de détails sur le procédé de finalisation, veuillez consulter votre programme de gravure de CD-R/CD-RW et les instructions du manuel d'utilisation de votre graveur de CD-R/CD-RW.)
- Les CD de 3 pouces ne sont pas supportés. Essayer d'insérer un disque à l'aide d'un adaptateur peut entraîner un dysfonctionnement de l'appareil.

Fonctionnement basique

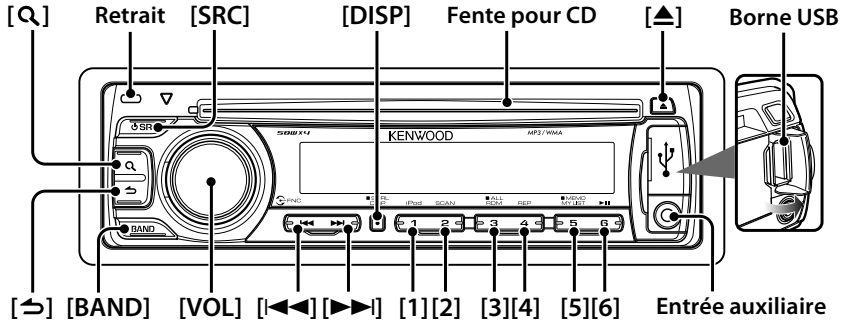

Avant utilisation

Quitter le mode de démonstration

La première fois que vous utilisez l'appareil après l'avoir installé, vous devez désactiver le mode de démonstration.

- 1 Appuyez sur la molette [VOL] pour quitter le mode de démonstration lorsque les indications "CANCEL DEMO", "PRESS", "VOLUME KNOB" s'affichent (environ 15 secondes).
- 2 Sélectionnez "YES" and appuyez sur la molette [VOL].
Si l'indication "NO" est affichée, tournez la molette [VOL].

- Le mode de démonstration peut également être annulé dans "DEMO MODE" de <Paramétrage des fonctions> (page 30).

Réglage de l'horloge

- 1 Appuyez plusieurs fois sur la touche [DISP] jusqu'à ce que l'affichage de l'horloge ("CLOCK") apparaisse.
- 2 Continuez d'appuyer sur la touche [DISP] jusqu'à ce que l'affichage des heures clignote.
- 3 Tournez la molette [VOL] pour régler les heures.
- 4 Appuyez sur la molette [VOL] pour confirmer le réglage des heures. L'affichage des minutes clignote.
- 5 Tournez la molette [VOL] pour régler les minutes.
- 6 Appuyez sur la molette [VOL] pour confirmer le réglage des minutes.

Opérations courantes

Mise en marche et sélection de la source

L'appareil s'allume en appuyant sur la touche [SRC].

Une fois l'appareil allumé, appuyez sur la touche [SRC] pour alterner les sources de lecture dans l'ordre suivant:

Tuner ("TUNER") → USB ("USB") ou iPod ("iPod")
→ CD ("CD") → Entrée auxiliaire ("AUX") → Veille ("STANDBY") → Tuner ("TUNER")

L'appareil s'éteint en appuyant sur la touche [SRC] pendant au moins 1 seconde.



- Les sources "iPod" et "CD" peuvent être sélectionnées lorsque chaque source est prête à être lue.

Volume

Tournez la molette [VOL] pour régler le volume.

Affichage de l'horloge et types d'affichage

Appuyez sur la touche [DISP] pour sélectionner le mode d'affichage.

Reportez-vous à <Sélection de texte pour l'affichage> (page 29).

Maintenez la touche [DISP] enfoncée pour parcourir les types d'affichage.

Entrée auxiliaire

Un dispositif audio portable peut être branché au mini-jack stéréo (ø 3,5 mm).

Reproduire de la musique (CD/USB/iPod)

Lire un CD

Insérez un CD dans la fente pour CD.
Une fois le CD en place, la source CD est détectée et la lecture démarre automatiquement.

Lire un périphérique USB

Connectez un périphérique USB ou un iPod à la borne USB.
Une fois connecté, il est immédiatement détecté et la lecture démarre automatiquement.

Sélection de dossier

Appuyez sur la touche [BAND] pour passer d'un dossier à un autre.
L'iPod ne peut être utilisé que si une catégorie a été définie en mode recherche.

Sélection de morceau

Appuyez sur la touche [◀◀] ou [▶▶] pour sélectionner un morceau (piste ou fichier).
Maintenez la touche [◀◀] ou [▶▶] enfoncée pour faire une avance ou un retour rapide.
(Aucun son n'est émis pendant la lecture du fichier audio.)

Pause et lecture

Appuyez sur la touche [6] pour mettre un morceau (piste ou fichier) en pause ou pour en reprendre la lecture.

Retrait du CD et du périphérique USB

Appuyez sur la touche [▲] pour éjecter le CD.
Appuyez sur cette touche pendant au moins 2 secondes pour activer le mode Retrait USB (l'indication "USB REMOVE" s'affiche) et le périphérique USB peut être retiré en toute sécurité.



- Pour pouvoir connecter un périphérique USB, il est nécessaire de disposer d'un câble CA-U1EX (accessoire en option).

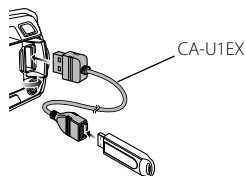

- Pour pouvoir connecter un iPod, il est nécessaire de disposer d'un câble KCA-iP101 (accessoire en option).
- Pour savoir quels sont les types de fichiers audio, de périphériques et d'iPod pris en charge, consultez l'<À propos des fichiers audio> (page 38).

Écouter la radio

Sélection de la source Tuner

Appuyez plusieurs fois sur la touche [SRC] pour sélectionner la source "TUNER".

Sélection de la bande

Appuyez sur la touche [BAND] pour sélectionner la bande de réception (FM1, FM2, FM3, AM).

Sélection d'une station

Appuyez sur la touche [◀◀] ou [▶▶] pour sélectionner la station.

Station en mémoire

Appuyez sur l'une des touches [1] à [6] pour rappeler une station mise en mémoire.
Appuyez pendant au moins 2 secondes sur l'une des touches [1] à [6] pour mettre en mémoire la station en cours d'écoute.



- Pour savoir comment effectuer la sélection de la station, utilisez le "SEEK MODE" du <Réglage des fonctions> (page 30).
- Les stations dont la réception est bonne peuvent être mises en mémoire automatiquement. Consultez la section "AUTO MEMORY" dans <Réglage des fonctions> (page 30).
- Vous pouvez mettre en mémoire aux numéros [1] à [6] jusqu'à 6 stations dans chaque bande (FM1, FM2, FM3, AM).
- Vous pouvez mettre en mémoire jusqu'à 6 stations d'une bande distincte (FM/AM) aux numéros [1] à [6] suivant le réglage du "PRESET TYPE" dans le <Réglage des fonctions> (page 30).

Généralités

Retrait de la façade

Vous pouvez retirer et emporter la façade de l'appareil avec vous, afin de dissuader les voleurs.

Retirez la façade

Appuyez sur le bouton d'éjection.

Remettre la façade en place

Reportez-vous au schéma suivant lorsque vous remettez la façade en place.

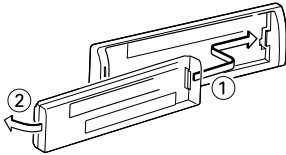

- Retirez la façade immédiatement après avoir appuyé sur le bouton d'éjection. Si la façade n'est pas retirée, elle peut tomber à cause des vibrations, etc.
- La façade est une pièce de précision de l'équipement et elle peut être endommagée en cas de chocs ou de secousses.
- Conserver la façade dans son étui lorsqu'elle est détachée.
- Ne pas exposer la façade (et l'étui de la façade) à la lumière directe du soleil ou à une chaleur ou humidité excessive. Évitez également les endroits trop poussiéreux ou exposés aux éclaboussures.

Mise en sourdine du volume lors de la réception d'un appel téléphonique

Le système audio se met automatiquement en sourdine lorsqu'un appel est reçu.

Lors de la réception d'un appel

L'indication "CALL" s'affiche.

Le système audio est mis en pause.

Comment écouter la musique pendant un appel

Appuyez sur la touche [SRC].

L'indication "CALL" disparaît et le système audio est réactivé.

Au terme de l'appel

Raccrocher le téléphone.

L'indication "CALL" disparaît et le système audio est réactivé.



- Pour utiliser la fonction de sourdine TEL, vous devez connecter le fil MUTE à votre téléphone à l'aide d'un accessoire de téléphone commercial. Reportez-vous à <Connexion des câbles aux bornes> (page 41).

Indicateurs de l'affichage

KDC-MP245U

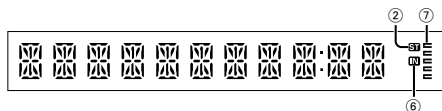

KDC-MP345U

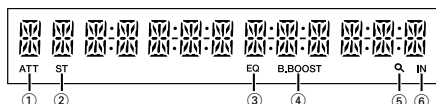

- ① Indicateur "ATT" : clignote lorsque la fonction d'atténuation est activée. Utilisez la télécommande pour activer/désactiver la fonction d'atténuation (page 37).
- ② Indicateur "ST" : s'allume lorsque qu'une émission stéréo est reçue.
- ③ Indicateur "EQ" : s'allume lorsque System Q (page 31) est réglé sur un mode EQ autre que "NATURAL".
- ④ Indicateur "B.BOOST" : s'allume lorsque l'amplificateur de basses (page 31) est réglé sur "1" ou "2".
- ⑤ Indicateur "Q" : s'allume en mode de recherche ou lorsqu'une liste de lecture est affichée.
- ⑥ Indicateur "IN" : s'allume lorsqu'un CD est en place.
- ⑦ Indicateur "≡" : montre le symbole qui indique l'état de fonctionnement de chaque source ou le réglage du contrôle audio.

Sélection de texte pour l'affichage

Les informations affichées changent en fonction de chaque source;

En source tuner

Information	Affichage
Fréquence	"FREQUENCY"
Horloge	"CLOCK"

En source CD

Information	Affichage
Titre du disque	"DISC TITLE"
Titre de la piste	"TRACK TITLE"
Temps de lecture & Numéro de piste	"P-TIME"
Horloge	"CLOCK"

En source fichier audio/ iPod

Information	Affichage
Titre du morceau & Nom d'artiste	"TITLE" / "TITLE/ARTIST"
Nom d'album & Nom d'artiste	"ALBUM" / "ALBUM/ARTIST"
Nom du dossier	"FOLDER NAME"
Nom du fichier	"FILE NAME"
Temps de lecture & Numéro du morceau	"P-TIME"
Horloge	"CLOCK"

En veille/ source d'entrée auxiliaire

Information	Affichage
Nom de source	"SOURCE NAME"
Horloge	"CLOCK"

Sélectionner le texte

Appuyez sur la touche [DISP].



- Lorsque l'affichage d'horloge est sélectionné, le réglage d'affichage de chaque source sera commuté sur l'affichage d'horloge.
- Si l'élément affiché sélectionné ne possède aucune information, une information alternative s'affiche.
- Si vous sélectionnez "FOLDER NAME" pendant la lecture sur iPod, les noms qui s'affichent varient en fonction des éléments sélectionnés pour la recherche en cours.
- Lorsque le contrôle iPod en mode manuel est utilisé pendant la lecture sur iPod, l'indication "iPod MODE" est affiché.
- Lorsqu'il est impossible d'afficher tous les caractères pendant une lecture avec iPod, seul le numéro du fichier dans la liste sera affiché.

Information	Affichage
Titre du morceau	"TITLE****"
Nom du dossier	"FOLDER****"
Nom du fichier	"FILE****"

Réglage des fonctions

Cette section explique comment configurer l'appareil. Vous pouvez régler les fonctions suivantes.

1 Sélectionner la source

Appuyez sur la touche [SRC].

Les éléments affichés varient en fonction de la source sélectionnée. Consultez la liste des fonctions présentée plus loin.

2 Entrer en mode de réglage des fonctions

Appuyez sur la molette [VOL].

L'indication "FUNCTION" s'affiche.

3 Sélectionner la fonction

Tournez la molette [VOL] pour afficher l'élément choisi, puis appuyez sur la molette [VOL].

Répétez cette opération pour sélectionner la fonction à régler.

Appuyez sur la touche [↩] pour revenir à l'élément précédent.

4 Régler la fonction

Tournez la molette [VOL] pour sélectionner le réglage choisi, puis appuyez sur la molette [VOL].

5 Quitter le mode de réglage des fonctions

Appuyez sur la touche [↩] pendant au moins 1 seconde.

Fonctions

Légende :

No Nom de la fonction: "Function name displayed on this unit" ► "Réglage 1"* , "Réglage 2"...

La fonction sélectionnée est décrite. Le cas échéant, reportez-vous au numéro **No** indiqué dans la liste des fonctions.



- Les réglages suivis d'un * sont des réglages d'usine.
- Les fonctions suivies de *1 ne sont disponibles que sur le modèle KDC-MP345U.

<SETTINGS> (Réglages)

1 Réglage de l'horloge: "CLOCK ADJ"/"CLOCK ADJUST"

Pour régler l'horloge

1. Tournez la molette [VOL] pour régler les heures.
2. Appuyez sur la molette [VOL] pour confirmer le réglage des heures. L'affichage des minutes clignote.
3. Tournez la molette [VOL] pour régler les minutes.
4. Appuyez sur la molette [VOL] pour confirmer le réglage des minutes.

2 Atténuation de la luminosité de l'affichage: "DIMMER SET" ► "ON", "OFF"*

Ajuste la luminosité de l'affichage en fonction de l'éclairage ambiant.

3 Défilement du texte: "TEXT SCROLL" ► "AUTO"* , "MANUAL"

Vous pouvez faire défiler le texte affiché pour les CD ou les fichiers audio.

Sélectionnez AUTO pour le faire défiler automatiquement.

4 Mode de recherche: "SEEK MODE" ► "AUTO1"* , "AUTO2" , "MANUAL"

Sélectionne le mode de syntonisation de la radio.

Mode de syntonisation	Affichage	Opération
Recherche automatique	"AUTO1"	Recherche automatique d'une station.
Recherche de station pré-réglée	"AUTO2"	Recherche dans l'ordre des stations présentes dans la mémoire de pré-réglage.
Manuel	"MANUAL"	Commande normale manuelle de la syntonisation.

5 Mise en mémoire automatique: "AUTO MEMORY"

Mémorise automatiquement six stations offrant une bonne réception.

Sélectionnez "YES" puis appuyez sur la molette [VOL] pour lancer l'opération de mise en mémoire automatique.



- Ce réglage peut être effectué lorsque "TYPE NORM"/"TYPE NORMAL" est sélectionné pour l'élément <Commutation de la mémoire mixte pré-réglée>.

6 Réception mono: "MONO SET" ► "ON", "OFF"*

Vous pouvez réduire les parasites lorsqu'une émission stéréo est captée en mode monaural. FM uniquement)

7 Recherche par sauts*1: "SKIP SEARCH" ► "0.5%*" , "1%" , "5%" , "10%"

Permet de régler l'ampleur des sauts réalisés avec la fonction <Recherche de morceau sur iPod> (page 35) et <Rechercher un morceau> (page 34).

8 Suppression de la liste de lecture personnalisée *1: "MPLIST DEL"/"MPLIST DELETE"

Supprime la liste de lecture personnalisée (My Playlist) sauvegardée.

Sélectionnez "YES" puis appuyez sur la molette [VOL] pour supprimer la liste de lecture personnalisée.

- 9 Réglage du nom: "AUX NAME"/"AUX NAME SET"** ► "AUX"*, "DVD", "PORTABLE", "GAME", "VIDEO", "TV"
Règle l'affichage lorsqu'une source AUX est activée.

<INITIAL SET> (Configuration initiale)

- 10 Commutation de la mémoire mixte pré-réglée: "PRESET TYPE"** ► "TYPE NORM"/"TYPE NORMAL"*, "TYPE MIX"
"TYPE NORM"/"TYPE NORMAL":

1 station peut être associée à 1 touche de pré-réglage dans chacune des 4 bandes (FM1, FM2, FM3, and AM). Ainsi, il est possible de pré-régler jusqu'à 24 stations au total (6 stations x 4 bandes).

"TYPE MIX":

Il est possible d'associer 6 stations aux 6 touches de pré-réglage indépendamment de la bande (FM1, FM2, FM3 et AM). Vous pouvez ainsi rappeler une station pré-réglée sans avoir à changer de bande.

- 11 Bip: "KEY BEEP"** ► "ON"*, "OFF"

Active/Désactive l'émission du bip de confirmation des opérations.

- 12 AUX intégré: "BUILT-IN AUX"/"BUILT-IN AUX"** ► "ON1"*, "ON2", "OFF"

Lorsqu'il est activé, la source AUX peut être sélectionnée.

ON1: Reproduit le son de l'appareil externe connecté à la borne AUX lorsque la source AUX est sélectionnée.

ON2: Active la fonction d'atténuation lorsque l'appareil est mis en marche et que la source AUX est sélectionnée.

Désactivez la fonction d'atténuateur lorsque vous écoutez une source extérieure. Cela évite l'apparition de bruit lorsqu'aucun appareil extérieur n'est connecté à la borne AUX.

OFF: Désactive la sélection de la source AUX.
Réglez sur OFF lorsque vous n'utilisez pas la borne AUX.

- 13 Lecture CD: "CD READ"** ► "1"*, "2"

Définit le mode de lecture du CD.

Lorsque la lecture d'un CD de format spécial est impossible, réglez cette fonction sur "2" pour forcer la lecture. Certains CD audio risquent d'être illisibles, même réglés sur "2".

En outre, les fichiers audio ne peuvent pas être lus lorsque la fonction est réglée sur "2". Conservez généralement le réglage sur "1".

1 : Distingue automatiquement les disques de fichiers audio et les disques audio pendant la lecture des disques.

2 : Force la lecture sous forme de CD audio.

- 14 Changement de préamplificateur: "SWITCH PRE"/"SWITCH PREOUT"** ► "REAR"*, "SUB-W"

Permet de faire passer la préamplification de la sortie arrière ("REAR") à la sortie subwoofer ("SUB-W") et vice-versa.

- 15 Sélection de l'enceinte: "SP SELECT"** ► "OFF"*, "5/4", "6*9/6", "OEM"

Permet d'effectuer un réglage précis pour optimiser la valeur du System Q lorsque le type d'enceinte est réglé comme suit;

Type d'enceinte	Affichage
Désactivée	"SP OFF"
Pour enceinte 5 & 4 pouces	"SP 5/4"
Pour enceinte 6 & 6x9 pouces	"SP 6*9/6"
Pour enceinte OEM	"SP OEM"

- 16 Mise à niveau du micrologiciel: "F/W UP xx.xx"** ► "MEDIA USB"*, "MEDIA CD"

Permet de mettre le micrologiciel à niveau.

Sélectionnez "YES" et appuyez sur la touche [VOL] pour démarrer la mise à niveau.



- Pour savoir comment mettre à jour le micrologiciel, visitez notre site Web.
<http://www.kenwood.com/cs/ce/>

<DEMO MODE> (Mode de démonstration)

- 17 Mode de démonstration: "DEMO MODE"** ► "ON"*, "OFF"

Spécifie si la démonstration doit être activée.

<AUDIO CONTROL> (Contrôle audio)

- 18 Sortie Subwoofer: "SUB-W SET"/"SUBWOOFER SET"** ► "ON"*, "OFF"



- Ce réglage peut être effectué lorsque "SUB-W" est sélectionné dans la fonction <Changement de préamplificateur>.

- 19 Amplificateur de basses: "BASS BOOST"** ► "LV1"*, "LV2", "OFF"

- 20 System Q: "SYSTEM Q"** ► "NATURAL"*, "ROCK", "POPS", "EASY", "TOP 40", "JAZZ", "GAME", "USER"

Permet d'alterner les courbes d'égaliseur pré-réglées suivantes;

"Natural", "Rock", "Pops", "Easy", "Top 40", "Jazz", "Game", "User setting"

Page suivante ►

Réglage des fonctions



- "USER": Apparaît lorsque vous ajustez les réglages des graves, des fréquences moyennes et des aigus. En cas de modification du réglage du System Q, les valeurs des fréquences graves, moyennes et aiguës remplacent les valeurs du System Q.

21 Réglage du niveau des graves: "BASS LEVEL"

➤ "- 8" – "+ 8"

22 Réglage du niveau des fréquences moyennes:

"MID LEVEL" ➤ "- 8" – "+ 8"

23 Réglage du niveau des aigus: "TRE LEVEL" ➤

"- 8" – "+ 8"



- 21 - 23: Mémoire de tonalité de source: La valeur configurée est mise en mémoire par source.

24 Équilibrage: "BALANCE" ➤ "L 15" – "R 15"

25 Équilibreur avant-arrière: "FADER" ➤ "R 15" – "F 15"

26 Réglage du niveau du subwoofer: "SUB-W LEVEL" ➤ "- 15" – "+ 15"

27 Filtre passe-bas du subwoofer: "LPF SUB-W"/ "LPF SUBWOOFER" ➤ "85", "120", "160", "THROUGH"(OFF)*

28 Phase du subwoofer: "SUB-W PHASE" ➤ "REV"/ "REVERSE"(180°), "NORM"/ "NORMAL"(0°)*



- 26 - 28: Ces réglages peuvent être effectués lorsque "ON" est sélectionné pour l'élément <Sortie Subwoofer>.
- 28: Ce réglage peut être effectué lorsqu'un réglage autre que "THROUGH" est sélectionné pour l'élément <Filtre passe-bas du subwoofer>.

29 Supreme: "SUPREME SET" ➤ "ON"*, "OFF"

Technologie d'extrapolation et supplément avec algorithme propriétaire, la gamme haute-fréquence qui est coupée lors de l'encodage à débit binaire faible (moins de 128Kbps, la fréquence d'échantillonnage est de 44,1 kHz). La compensation est optimisée pour chaque format de compression (MP3 ou WMA) et traitée en fonction du débit.

L'effet est négligeable pour la musique codée avec un taux de transfert élevé ou variable ou dont la gamme de hautes fréquences est réduite. Peut être réglé avec une source de fichier audio du CD/USB (sauf iPod).

30 Compensation du volume: "VOL OFFSET"/ "VOLUME OFFSET" ➤ "- 8" – "±0" (Lorsque la source AUX est sélectionnée: "-8" – "+8")

Le volume de chaque source peut être réglé différemment du volume de base.

Liste des fonctions

Fonctions apparaissant en mode veille

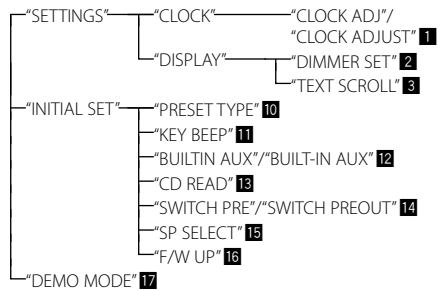

Fonctions apparaissant lorsque la source tuner est sélectionnée

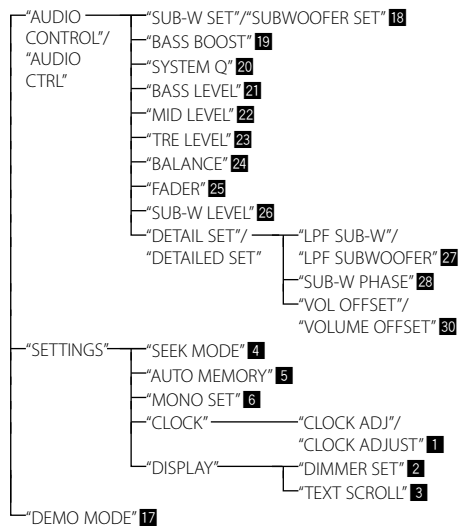

Fonctions apparaissant lorsque la source CD et fichier audio est sélectionnée

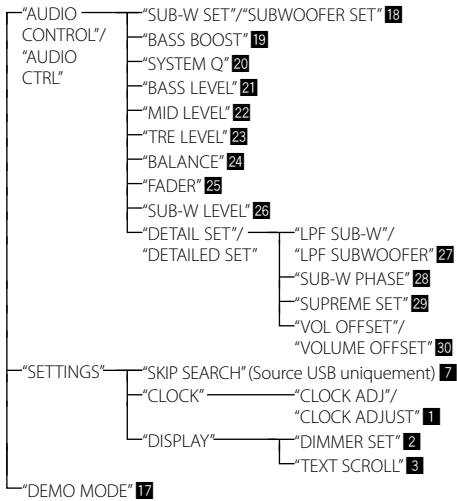

Fonctions apparaissant lorsque la source AUX est sélectionnée

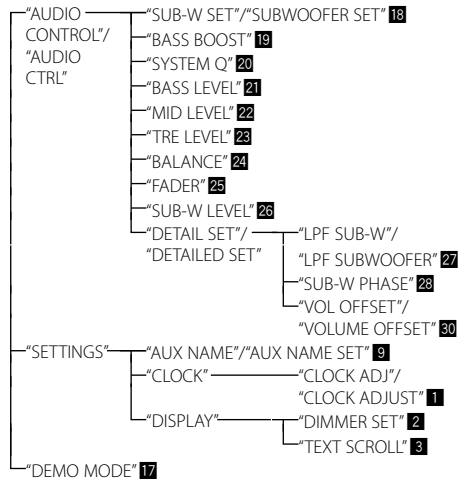

Fonctions apparaissant lorsque la source iPod est sélectionnée

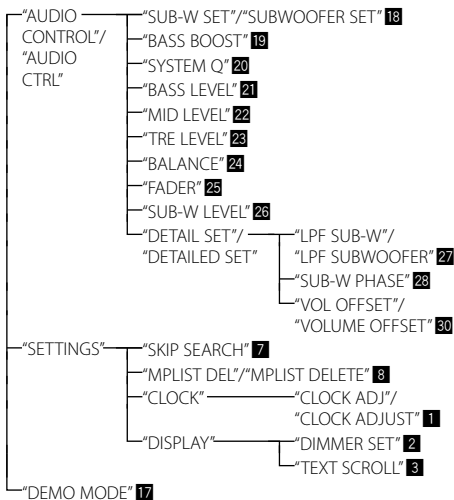

Fonctionnement des disques audio/fichiers audio

Fonction de lecture

Répéter la lecture

Appuyez sur la touche [4].

En appuyant sur cette touche alors qu'un CD est en cours de lecture, vous passez du mode Répétition de piste ("TRAC REPEAT"/"TRACK REPEAT") à Répétition désactivée ("REPEAT OFF") et vice-versa.

En appuyant sur cette touche alors qu'un fichier audio est en cours de lecture, vous passez tour à tour du mode Répétition de fichier ("FILE REPEAT") au mode Répétition de dossier ("FOLD REPEAT"/"FOLDER REPEAT") et à Répétition désactivée ("REPEAT OFF").

Lecture aléatoire

Appuyez sur la touche [3].

Lance la lecture aléatoire de la musique sur le disque ou du dossier.

Lorsque la fonction de lecture aléatoire est activée, l'indication "DISC RANDOM"/"FOLD RANDOM"/"FOLDER RANDOM" est affichée.

Appuyez de nouveau sur cette touche pour annuler la lecture aléatoire.

Lecture par balayage

Appuyez sur la touche [2].

Lit successivement le début des pistes du disque ou du dossier.

Lorsque la fonction de lecture par balayage est activée, l'indication "TRAC SCAN"/"TRACK SCAN"/"FILE SCAN" est affichée.

Si vous appuyez de nouveau sur cette touche, les morceaux sont lus en mode normal, à commencer par le morceau en cours d'écoute.

Fonctions du modèle KDC-MP345U associées à l'iPod

Lecture aléatoire

Tous les morceaux de l'iPod sont lus au hasard.

Appuyez sur la touche [3] pendant au moins 1 seconde.

Cette touche permet d'activer la lecture aléatoire ("ALL RANDOM") et de la désactiver ("RANDOM OFF").



- La durée d'activation de la fonction de lecture aléatoire peut varier en fonction du nombre de morceaux présents dans l'iPod.
- Lorsque la fonction de lecture aléatoire est activée, l'iPod passe en mode de recherche par "songs". Ce paramètre ne sera pas modifié par la suite, même si la fonction de lecture aléatoire est désactivée par la suite.
- Si le paramètre de recherche est modifié alors que la fonction de lecture aléatoire est activée, cette fonction

est désactivée et les morceaux correspondant au paramètre recherché sont lus au hasard.

Fonctions associées à la source Fichier audio/ CD

Rechercher un morceau

Pour sélectionner les morceaux que vous souhaitez écouter et qui se trouvent sur le périphérique ou sur le support en cours d'utilisation.

1 Entrer en mode de recherche de morceau

Appuyez sur la touche [Q].

"SEARCH" apparaît.

Le nom du fichier audio en cours de lecture apparaît.

2 Rechercher un morceau

Fichier audio

Type d'opération	Opération
Déplacement entre les dossiers/fichiers	Tournez la molette [VOL].
Recherche par sauts*	Appuyez sur la touche [◀◀] ou [▶▶].
Sélection de dossier/fichier	Appuyez sur la molette [VOL].
Retour au dossier précédent	Appuyez sur la touche [↶].
Retour au dossier racine	Appuyez sur la touche [BAND].

Si "<" ou ">" est affiché à côté du nom de dossier affiché, cela signifie que ce dossier est précédé ou suivi d'un autre dossier.

Source CD

Type d'opération	Opération
Déplacement entre les pistes	Tournez la molette [VOL].
Sélection de piste	Appuyez sur la molette [VOL].
Retour à la première piste	Appuyez sur la touche [BAND] avant de sélectionner une piste.

Annulation du mode de recherche de morceau

Appuyez sur la touche [↶] pendant au moins 1 seconde.



- Recherche par sauts: le nombre de morceaux qui seront sautés est défini par un pourcentage du nombre total de morceaux dans la liste sélectionnée. Définissez ce pourcentage à l'aide de la fonction "SKIP SEARCH" dans le <Réglage des fonctions> (page 30). Appuyez sur la touche [◀◀] ou [▶▶] pendant au moins 3 secondes pour passer 10% des morceaux indépendamment du réglage effectué.
- * Cette opération ne peut être réalisée qu'avec les fichiers enregistrés dans la base de données créée à l'aide du programme Music Editor de KENWOOD.

Fonctions du modèle KDC-MP345U associées à l'iPod

Recherche de morceau sur iPod

Rechercher la chanson que vous désirez écouter (sur un iPod).

1 Entrer en mode de recherche de morceau

Appuyez sur la touche [Q].

"SEARCH" apparaît.

2 Rechercher un morceau

Type d'opération	Opération
Mouvement entre les éléments	Tournez la molette [VOL].
Recherche par sauts	Appuyez sur la touche [◀◀] ou [▶▶].
Sélection de l'élément	Appuyez sur la molette [VOL].
Retour à l'élément précédent	Appuyez sur la touche [↶].
Revenir au menu supérieur	Appuyez sur la touche [BAND].
Recherche alphabétique	Appuyez sur la touche [Q]. Consultez la section suivante, <Recherche alphabétique>.

Annulation du mode de recherche de morceau

Appuyez sur la touche [↶] pendant au moins 1 seconde.



- Recherche par sauts: le nombre de morceaux qui seront sautés est défini par un pourcentage du nombre total de morceaux dans la liste sélectionnée. Définissez ce pourcentage à l'aide de la fonction "SKIP SEARCH" dans le <Réglage des fonctions> (page 30). Appuyez sur la touche [◀◀] ou [▶▶] pendant au moins 3 secondes pour passer 10% des morceaux indépendamment du réglage effectué.
- Si aucun des caractères qui forment le nom de la chanson ne peut être affiché, le nom du paramètre de recherche et le numéro du morceau sont affichés.

Éléments	Affichage	Éléments	Affichage
Listes de lecture	"PLIST****"	Podcasts	"PDC****"
Artistes	"ART****"	Genres	"GEN****"
Albums	"ALB****"	Compositeurs	"COM****"
Morceaux	"PRGM****"		

Fonctions du modèle KDC-MP345U associées à l'iPod

Recherche alphabétique

Vous pouvez sélectionner un morceau par ordre alphabétique. Cette fonction permet de rechercher des morceaux dont le titre contient le(s) caractère(s) spécifié(s) dans la liste de recherche sélectionnée (par artiste, album, etc.).

1 Entrer en mode de recherche de morceau

Appuyez sur la touche [Q].

"SEARCH" apparaît.

2 Entrer en mode de recherche alphabétique

Appuyez sur la touche [Q].

L'indication "SEARCH <_ _ _>" s'affiche.

3 Sélectionner le caractère à chercher

Type d'opération	Opération
Sélectionner les caractères	Tournez la molette [VOL].
Déplacer le curseur pour positionner le caractère	Appuyez sur la touche [◀◀] ou [▶▶].

Vous pouvez saisir jusqu'à 3 caractères.

4 Confirmer le caractère sélectionné

Appuyez sur la molette [VOL].

Lancez la recherche. Une fois la recherche terminée, le mode de recherche de morceau est activé à nouveau, à partir du dernier caractère sélectionné.

Annulation du mode de recherche par lettre de l'alphabet

Appuyez sur la touche [↶] pendant au moins 1 seconde.



- La durée de la recherche par lettre de l'alphabet peut varier en fonction du nombre de morceaux ou de listes de lecture présent(e)s dans l'iPod.
- Pour chercher un caractère autre qu'une lettre de A à Z et un chiffre de 0 à 9, saisissez "" à l'emplacement du premier caractère. Dans ce cas, vous ne pouvez saisir aucun caractère à l'emplacement du deuxième et du troisième caractères.
- Si le premier caractère commence par un article, comme "a", "an", ou "the" il sera considéré en mode de recherche alphabétique, la recherche ne prendra pas en compte cet article.

Fonctions du modèle KDC-MP345U associées à l'iPod

Liste de lecture personnalisée pour iPod

Vous permet d'enregistrer vos morceaux favoris dans la liste de lecture de cet appareil. Vous pouvez enregistrer jusqu'à 10 morceaux dans la liste de lecture.

Enregistrer des morceaux dans la liste de lecture

1 Jouer le morceau que vous souhaitez enregistrer

Appuyez sur les touches [BAND], [◀◀] et [▶▶].

Pour sélectionner le morceau que vous souhaitez écouter, reportez-vous à <Recherche de morceau sur iPod>.

Page suivante ►

Fonctionnement des disques audio/fichiers audio

2 Enregistrer le morceau

Appuyez sur la touche [5] pendant au moins 2 secondes.

L'indication "## STORED (numéro d'enregistrement)" s'affiche. Vous pouvez enregistrer jusqu'à 10 morceaux.



- Créez cette liste de lecture à partir des morceaux emmagasinés dans un seul iPod. Si vous essayez d'enregistrer un morceau inclus dans un autre iPod, l'indication "NO INFO", s'affiche suivie de "MPLIST DELETE". Si vous souhaitez supprimer la liste de lecture, tournez la molette [VOL] pour sélectionner "YES" puis appuyez sur la molette [VOL].
- Les morceaux affichés en mode de recherche de morceau peuvent être enregistrés de la même façon. Pour apprendre à utiliser la fonction de recherche de morceau, reportez-vous à <Recherche de morceau sur iPod> (page 35).
- Si vous essayez d'enregistrer un onzième morceau, l'indication "MEMORY FULL" s'affiche. Pour enregistrer ce morceau, vous devez en supprimer un autre de la liste.
- N'enregistrez pas les Podcasts. Il se peut que des morceaux que vous ne vouliez pas enregistrer soient enregistrés ou que la lecture ne fonctionne pas correctement.

Reproduction des morceaux de la liste de lecture

1 Afficher la liste de lecture

Appuyez sur la touche [5].

L'indication "MY PLAYLIST" s'affiche.

2 Lire les morceaux de la liste de lecture

Tournez la molette [VOL] pour sélectionner le morceau que vous souhaitez écouter, puis appuyez sur la molette [VOL].



- Si vous éteignez l'appareil, la lecture des morceaux de la liste de lecture cesse.
- Si la fin d'une chanson ne comporte pas un intervalle de silence d'au moins une seconde, elle ne sera pas lue.
- La lecture aléatoire ne peut pas être lancée si un morceau de la liste est en cours de lecture.

Supprimer un morceau de la liste de lecture

1 Tournez la molette [VOL] pour afficher le morceau que vous souhaitez supprimer, puis appuyez sur la molette [VOL] pendant au moins 2 secondes.

2 Tournez la molette [VOL] pour sélectionner "ONE" (Un) ou "ALL" (Tous), puis appuyez sur la molette [VOL].

Sélectionner "DELETE ALL" vous permet de supprimer l'ensemble des morceaux.

3 Tournez la molette [VOL] pour sélectionner "YES", puis appuyez sur la molette [VOL].

L'indication "COMPLETED" s'affiche.



- Vous pouvez aussi supprimer l'ensemble des morceaux de la liste de lecture en sélectionnant "MPLIST DEL"/"MPLIST DELETE", tel qu'indiqué à la section <Réglage des fonctions> (page 30).

Fonctions du modèle KDC-MP345U associées à l'iPod

Mode de contrôle manuel de l'iPod

Ce mode vous permet de contrôler un iPod à partir de l'iPod.

Appuyez sur la touche [1].

Appuyer sur cette touche permet d'activer ("HANDS ON") ou de désactiver ("HANDS OFF") le mode de contrôle manuel de l'iPod.



- En mode de contrôle manuel iPod, ce dernier ne peut pas être commandé à partir de cet appareil.
- Ce mode n'est pas compatible avec l'affichage de données sur le morceau. L'affichage indiquera "iPod MODE".
- Ce mode peut être utilisé avec n'importe quel iPod conforme à la fonction de contrôle iPod.

Fonction de la télécommande

Recherche directe d'un morceau

Recherche la musique en saisissant le numéro de piste.

1 Entrer en mode de recherche directe d'un morceau

Appuyez sur la touche [DIRECT] de la télécommande.

"-- --" s'affiche.

2 Entrer le numéro du morceau

Appuyez sur les touches numérotées de la télécommande.

3 Chercher un morceau

Appuyez sur la touche [◀◀] ou [▶▶].

Annulation de la recherche directe d'un morceau

Appuyez sur la touche [↶] de la télécommande.



- La fonction de recherche directe de la musique ne peut être exécutée lors d'une lecture avec un iPod, en lecture aléatoire, ou Scan Play.

Opérations de base de la télécommande

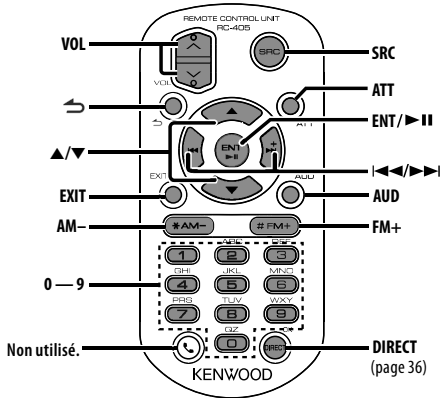

En source iPod/CD/fichier audio

Sélection d'un morceau: [◀◀]/[▶▶]

Sélection d'un dossier: [FM+]/[AM-]

Pause/Lecture: [▶▶]

Déplacement entre les dossiers/fichiers: [▲]/[▼]

Retour au dossier précédent: [↶]

Préparation de la télécommande

Retirez le film protecteur de la pile en tirant dans le sens de la flèche.



Commande générale

Commande du volume: [VOL]

Sélection de la source: [SRC]

Réduction du volume: [ATT]

Lorsque l'on appuie de nouveau sur la touche, le volume revient à son niveau précédent.

Retour à l'élément précédent: [↶]

Quitter le mode PTY: [EXIT]

Sélection de l'élément: [▲]/[▼]

Confirmation: [ENT]

Entrer en mode de contrôle audio: [AUD]

En source tuner

Sélection de la bande: [FM+]/[AM-]

Sélection d'une station: [◀◀]/[▶▶]

Rappel des stations pré-réglées: [1] - [6]

Changer la pile de la télécommande

Utilisez une pile bouton, disponible dans le commerce (CR2025).

Insérez un objet étroit (un trombone, par exemple) dans le trou 1 et tirez pour extraire le boîtier de la pile. Introduire les piles en prenant soin de bien aligner les pôles + et -, en suivant l'illustration située à l'intérieur du boîtier.

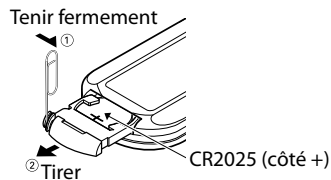

⚠ AVERTISSEMENT

- Ne pas placer la télécommande dans des endroits exposés à la chaleur, comme sur le tableau de bord par exemple.
- Pile au lithium.
Danger d'explosion en cas de remplacement incorrect de la pile.
Ne remplacer uniquement qu'avec le même type de pile ou son équivalent.
- Le boîtier de la pile ou les piles ne doivent pas être exposés à des chaleurs excessives telles que les rayons du soleil, du feu, etc.
- Conservez les piles hors de portée des enfants dans leur conditionnement original jusqu'à leur utilisation. Débarrassez-vous des piles usagées rapidement. En cas d'ingestion, contactez un médecin immédiatement.

Appendice

À propos des fichiers audio

- **Fichier audio reproductible**
MP3 (.mp3), WMA (.wma)
- **Supports de disque compatibles**
CD-R/RW/ROM
- **Formats de fichiers de disques compatibles**
ISO 9660 Level 1/2, Joliet, Romeo, Nom de fichier étendu.
- **Périphériques USB compatibles**
Classe de stockage de masse USB
- **Systèmes de fichier de périphérique USB compatibles**
FAT16, FAT32
- **Modèle d'iPod reproductible**
KDC-MP345U

Bien que les fichiers audio soient conformes aux normes établies ci-dessus, il est possible que la reproduction ne soit pas possible suivant le type ou les conditions du support ou périphérique.

Ordre de lecture des fichiers audio

Dans l'exemple de l'arborescence de dossiers et de fichiers ci-dessous, les fichiers sont reproduits dans l'ordre de ① à ⑩.

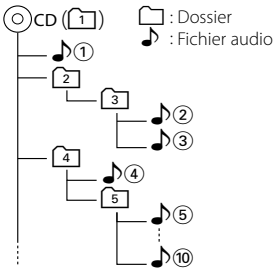

Vous pouvez consulter le manuel relatif aux fichiers audio qui se trouve sur le site www.kenwood.com/cs/ce/audiophile/. Dans ce manuel en ligne, vous trouverez des informations et des remarques détaillées qui ne sont pas fournies dans le présent manuel. Veuillez à consulter aussi le manuel en ligne.

iPod/iPhone pouvant être connectés à cet appareil

Made for

- iPod nano (1st generation) • iPod nano (2nd generation)
- iPod nano (3rd generation) • iPod nano (4th generation)
- iPod with video • iPod classic
- iPod touch (1st generation) • iPod touch (2nd generation)

Works with

- iPhone • iPhone 3G
- iPhone 3GS



iPhone
4GB 8GB 16GB



iPhone 3G
8GB 16GB



iPhone 3GS
16GB 32GB

- Mettre le logiciel iPod/iPhone à jour avec la dernière version disponible.
- Tout au long de ce mode d'emploi, le mot "iPod" désigne un iPod ou iPhone connecté par câble iPod* (accessoire en option).

* Non supporté par le modèle KCA-iP500.

Une liste des câbles de connexion compatibles iPod et iPhone se trouve sur notre site internet.

www.kenwood.com/cs/ce/ipod/



- Si vous démarrez la lecture après avoir connecté l'iPod, le morceau qui a été reproduit par l'iPod est lu en premier.
Dans ce cas, "RESUMING" s'affiche sans afficher de nom de dossier, etc. En changeant l'élément de recherche, le titre correct etc. s'affichera.
- Il n'est pas possible d'utiliser iPod lorsque "KENWOOD" ou "✓" est affiché sur l'iPod.

À propos du périphérique USB

- Dans le présent manuel, l'expression "périphérique USB" s'utilise aussi pour les mémoires flash et les lecteurs audio numériques avec connecteur USB.
- Quand le périphérique USB est connecté à cet appareil, celui-ci peut être rechargé, pourvu que cet appareil soit mis sous tension.
- Placer le périphérique USB de façon à ce qu'il ne gêne pas la conduite du véhicule.
- Vous ne pouvez pas connecter un périphérique USB via un hub USB et un lecteur multcartes.
- Effectuer des sauvegardes des fichiers audio utilisés avec cet appareil. Les fichiers risquent d'être effacés selon les conditions de fonctionnement du dispositif USB.
Aucune compensation ne sera accordée pour les torts consécutifs à l'effacement de données enregistrées.
- Aucun périphérique USB n'est fourni avec cet appareil. Vous devez acheter un périphérique USB disponible dans le commerce.
- Pour la connexion du périphérique USB, l'utilisation du CA-U1EX (option) est recommandée.
Le bon fonctionnement de la lecture n'est pas garanti lorsqu'un autre câble que le câble compatible USB est utilisé. La connexion d'un câble dont la longueur totale dépasse 5 m peut avoir pour conséquence un fonctionnement anormal de la lecture.

À propos de "KENWOOD Music Editor"

- Cet appareil prend en charge le programme informatique Music Editor version 3.0 ou supérieure de KENWOOD.
- Lorsque vous utilisez les fichiers audio associés aux informations de la base de données du programme "KENWOOD Music Editor ver3.0", vous pouvez chercher un fichier par titre, par album ou par nom d'artiste à l'aide de la <Rechercher un morceau> (page 34).
- Dans ce manuel, l'expression "Music Editor media" désigne un dispositif qui contient des fichiers audio associés aux informations de la base de données ajoutées par le programme Music Editor de KENWOOD.
- "KENWOOD Music Editor Lite ver1.0" est disponible sur le site Web suivant:
www.kenwood.com/cs/ce/
- Pour en savoir plus sur le programme "KENWOOD Music Editor Lite ver1.0", veuillez consulter le site Web ci-dessus ou bien l'aide du programme.

Accessoires/Procédure d'installation

Accessoires

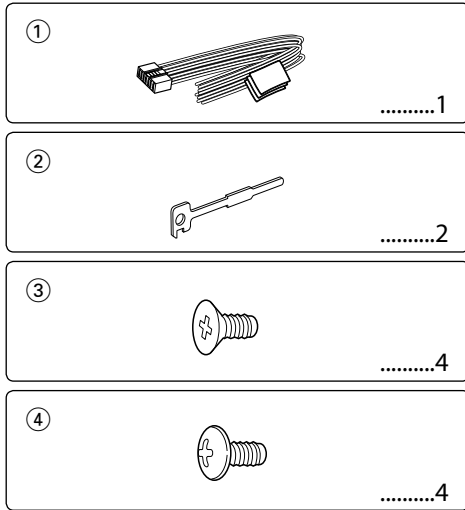

Procédure d'installation

1. Pour éviter les courts-circuits, retirez la clef de contact et déconnectez la borne ⊖ de la batterie.
2. Effectuez correctement la connexion des câbles de sortie et d'entrée de chaque appareil.
3. Connectez les câbles de haut-parleur du faisceau de câbles.
4. Connectez les câbles du faisceau dans l'ordre suivant : masse, batterie, allumage.
5. Connectez le connecteur du câblage électrique à l'appareil.
6. Installez l'appareil dans votre voiture.
7. Reconnectez la borne ⊖ de la batterie.
8. Appuyez sur la touche de réinitialisation.

▲ AVERTISSEMENT

Si vous connectez le câble d'allumage (rouge) et le câble de batterie (jaune) au châssis de la voiture (masse), vous risquez de causer un court-circuit qui peut provoquer un incendie. Connectez toujours ces câbles à la source d'alimentation passant par le boîtier de fusibles.



- Le montage et le câblage de ce produit nécessite des compétences et de l'expérience. Pour des raisons de sécurité, laissez un professionnel effectuer le travail de montage et de câblage.
- Assurez-vous de mettre l'appareil à la masse sur une alimentation négative de 12V CC.

- N'installez pas l'appareil dans un endroit exposé directement à la lumière du soleil, à une chaleur excessive ou à l'humidité. Évitez également les endroits trop poussiéreux ou exposés aux éclaboussures.
- N'utilisez pas vos propres vis. N'utilisez que les vis fournies. L'utilisation de vis incorrectes pourrait endommager l'appareil.
- Si l'appareil ne parvient pas à se mettre sous tension (le message "PROTECT" s'affiche), cela est peut être dû à un court-circuit au niveau du cordon d'enceinte ou à un contact entre ce dernier et le châssis du véhicule, ce qui a pu activer la fonction de protection. Le câble des enceintes doit donc être vérifié.
- Si l'allumage de votre voiture n'a pas de position ACC, connectez le câble d'allumage à une source d'alimentation qui peut être mise sous et hors tension avec la clef de contact. Si vous connectez le câble d'allumage à une source d'alimentation constante, comme un câble de batterie, la batterie risque de se décharger.
- Si la console est équipée d'un couvercle, assurez-vous d'installer l'appareil de façon à ce que la façade ne touche pas le couvercle lors de la fermeture ou de l'ouverture.
- Si un fusible saute, assurez-vous d'abord que les câbles n'ont pas causé de court-circuit puis remplacez le vieux fusible par un nouveau de même valeur.
- Isolez les câbles non-connectés avec un ruban de vinyle ou d'un autre matériel similaire. Pour éviter les courts-circuits, ne retirez pas non plus les capuchons à l'extrémité des câbles non-connectés ou des prises.
- Connectez séparément chaque câble d'enceinte à la borne correspondante. L'appareil peut être endommagé si le câble négatif ⊖ pour une des enceintes ou le câble de masse entre en contact avec une partie métallique du véhicule.
- Quand deux haut-parleurs seulement sont connectés au système, connectez les câbles soit aux prises de sortie avant, soit aux prises de sortie arrière (c.a.d. ne mélangez pas l'avant et l'arrière). Par exemple, si vous connectez le câble ⊕ du haut parleur de gauche à une prise de sortie avant, ne connectez pas le câble ⊖ du haut-parleur droit à la prise de sortie arrière.
- Après avoir installé l'appareil, vérifiez si les lampes de frein, les indicateurs, les clignotants, etc. de la voiture fonctionnent correctement.
- Monter l'unité de façon à ce que l'angle de montage soit de 30° ou moins.

Connexion des câbles aux bornes

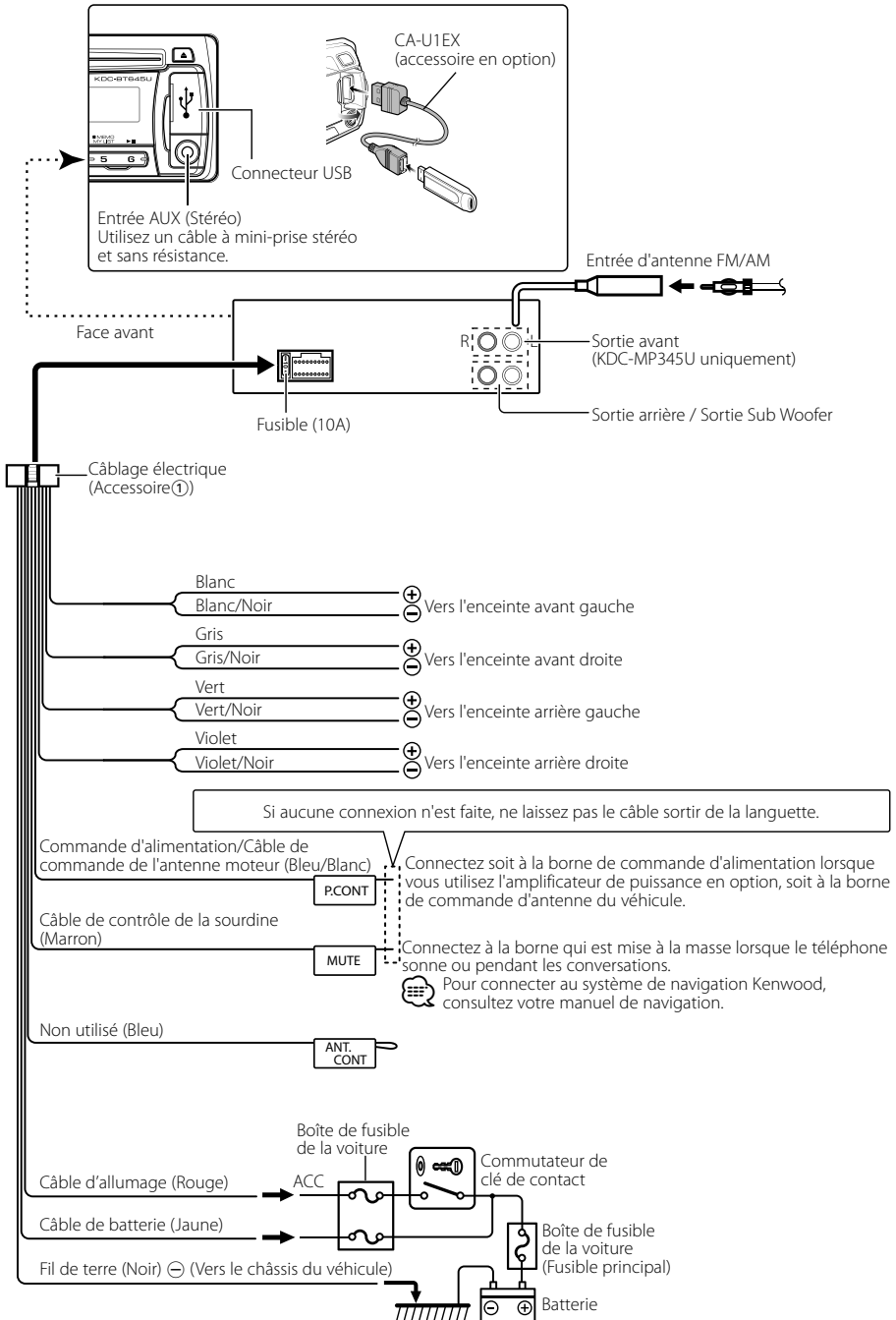

Installation/Retrait de l'appareil

Voitures non japonaises

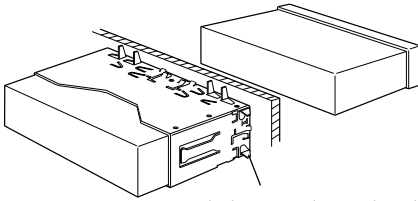

Tordre les pattes du manchon de montage avec un tournevis ou un outil similaire et fixer.



- Assurez-vous que l'appareil est solidement installé. Si l'appareil est instable, il risque de mal fonctionner (par ex. le son risque de sauter).

Voitures japonaises

- Référez vous à la section <Retrait du cadre en caoutchouc dur> puis retirez le cadre en caoutchouc dur.
- Alignez les entailles de l'appareil (deux de chaque côté) avec le support de montage du véhicule et fixez l'appareil avec les vis accessoires.

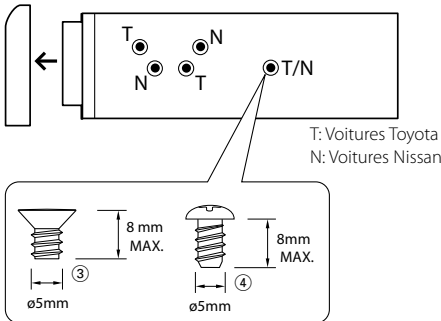

Accessoire③...pour les voitures Nissan
Accessoire④...pour les voitures Toyota



AVERTISSEMENT

Installez cet appareil dans la console de votre véhicule. Ne touchez pas la partie métallique de cet appareil pendant ou juste après son utilisation. Les parties métalliques, comme le dissipateur de chaleur et le boîtier, deviennent chaudes.

Retrait du cadre en caoutchouc dur

- Engagez les broches de saisie sur l'outil de retrait et retirez les deux verrous du niveau supérieur. Soulevez le cadre et tirez-le vers l'avant comme indiqué sur la figure.

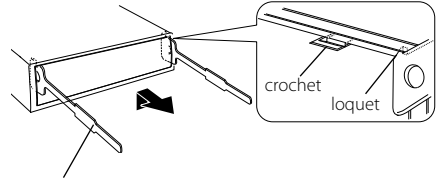

Accessoire②
Outil de démontage

- Lorsque le niveau supérieur est retiré, retirez les deux emplacements inférieurs.



- Le châssis peut être également retiré à partir du côté arrière de la même façon.

Retrait de l'appareil

- Référez vous à la section <Retrait du cadre en caoutchouc dur> puis retirez le cadre en caoutchouc dur.
- Retirez la façade.
- Insérez les deux outils de retrait profondément dans les fentes de chaque côté, comme indiqué.
- Poussez l'outil de retrait vers le bas tout en appuyant, et retirez à moitié l'appareil.

Accessoire②

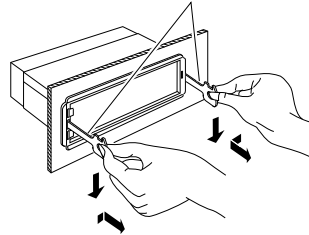

- Faites attention de ne pas vous blesser avec les loquets de l'outil de démontage.

- Sortez l'appareil entièrement avec les mains, en faisant attention de ne pas le faire tomber.

Guide de dépannage

Certaines fonctions de cet appareil peuvent être désactivées lorsque certains réglages sont effectués sur l'appareil.

- ! Impossible de régler le subwoofer.**
- ! Impossible de configurer le filtre passe-bas.**
- ! Aucune sortie émise par le subwoofer.**
 - ▶ La fonction <Sortie Subwoofer> du <Réglage des fonctions> (page 30) n'est pas activée.
 - ▶ La pré-sortie n'est pas réglée sur subwoofer.
 - ☞ "SWITCH PRE"/"SWITCH PREOUT" dans le <Réglage des fonctions> (page 30)

- ! Impossible de régler la phase du subwoofer.**
 - ▶ Le filtre passe-bas du subwoofer est réglé sur "THROUGH". ☞ "LPF SUB-W"/"LPF SUBWOOFER" dans le <Réglage des fonctions> (page 30)

- ! Le nombre de morceaux contenus dans la catégorie "SONGS" de cet appareil diffère du nombre de morceaux contenus dans la catégorie "SONGS" de l'iPod.**
 - ▶ Les fichiers podcasts ne comptent pas dans cet appareil étant donné que leur lecture n'est pas prise en charge.

- ! Impossible de régler le volume.**
 - ▶ L'appareil est réglé sur le mode de recherche de morceau. ☞ Annulez le mode de recherche de morceau. (page 34)
 - ▶ Cet appareil est réglé sur le mode de réglage des fonctions. ☞ Annuler le mode de réglage des fonctions. (page 8)

Ce qui peut apparaître comme un mauvais fonctionnement de votre appareil n'est peut être que le résultat d'une mauvaise opération ou d'une mauvaise connexion. Avant d'appeler un centre de service, vérifiez d'abord dans le tableau suivant les problèmes possibles.

Généralités

- ? Le signal sonore de contrôle d'opération (bip) ne retentit pas.**
 - ✓ La sortie de préampli est en cours d'utilisation.
 - ☞ La tonalité de touche ne peut être émise par le jack de préampli.

Source tuner

- ? La réception radio est mauvaise.**
 - ✓ L'antenne de la voiture n'est pas sortie.
 - ☞ Sortez l'antenne complètement.

En source disque

- ? Le disque spécifié n'est pas reproduit mais un autre est reproduit à sa place.**
 - ✓ Le disque spécifié est très sale.
 - ☞ Nettoyez le CD en vous reportant au paragraphe relatif au nettoyage des CD de la section <Manipulation des CD> (page 25).
 - ✓ Le disque est très rayé.
 - ☞ Essayez un autre disque.

En source de fichier audio

- ? Le son saute quand un fichier audio est reproduit.**
 - ✓ Le support est égratigné ou sale.
 - ☞ Nettoyez le support en vous reportant au paragraphe relatif au nettoyage des CD de la section <Manipulation des CD> (page 25).
 - ✓ Les conditions d'enregistrement sont mauvaises.
 - ☞ Réenregistrez le support ou utilisez un autre support.

Guide de dépannage

Les messages ci-dessous indiquent l'état de votre système.

TOC ERROR:	Le CD est très sale. Le CD est à l'envers. Le CD est très rayé.
ERROR 05:	Le disque est illisible.
ERROR 99:	L'appareil fonctionne mal pour certaines raisons. ➔ Appuyez sur la touche de réinitialisation sur l'appareil. Si le code d'erreur "ERROR 99" ne disparaît pas, consultez votre centre de service après-vente le plus proche.
IN (clignote):	Le lecteur CD ne marche pas correctement. ➔ Réinsérez le CD. Si le CD ne peut pas être éjecté ou si l'affichage continue à clignoter même si le CD a été correctement remis en place, veuillez couper le courant et consulter votre centre de service après-vente le plus proche.
PROTECT:	Le fil d'enceinte a un court-circuit ou touche le châssis du véhicule, et par conséquent la fonction de protection est activée. ➔ Disposez ou isolez le câble d'enceinte correctement et appuyez sur la touche de réinitialisation. Si le code "PROTECT" ne disparaît pas, consultez le centre de réparation le plus proche.
NA FILE:	Le format du fichier audio lu n'est pas supporté par cette unité.
COPY PRO:	Un fichier interdit de copie a été lu.
READ ERROR :	Le système de fichier du dispositif USB connecté est cassé. ➔ Copier les fichiers et les dossiers pour le périphérique USB de nouveau. Si le message d'erreur est toujours affiché, initialiser le dispositif USB ou utiliser un autre dispositif USB.
NO DEVICE:	Le dispositif USB est sélectionné en tant que source bien qu'aucun dispositif USB ne soit connecté. ➔ Changez de source en utilisant n'importe quelle source autre qu'USB. Connectez un périphérique USB puis repassez à la source USB.

NA DEVICE:	<ul style="list-style-type: none">• Un dispositif USB incompatible est connecté.• La connexion à l'iPod a échoué.➔ Vérifier que l'iPod connecté est un iPod supporté. Voir <À propos des fichiers audio> (page 38) pour obtenir des informations sur les iPod supportés.
NO MUSIC/ERROR 15:	<ul style="list-style-type: none">• Le dispositif USB connecté contient des fichiers audio illisibles.• Le support utilisé ne dispose pas de données enregistrées que l'appareil peut lire.
USB ERROR :	Un problème peut être survenu sur le périphérique USB connecté. ➔ Retirer le périphérique USB, puis mettre l'interrupteur d'alimentation sur ON. Si le même affichage se répète, utiliser un autre périphérique USB.
iPod ERROR:	La connexion à l'iPod a échoué. ➔ Enlevez le périphérique USB, puis reconnectez-le. ➔ Vérifiez que le logiciel de l'iPod soit de la version la plus récente.
USB REMOVE:	Le mode Enlever a été sélectionné pour le périphérique USB/iPod. Vous pouvez enlever le périphérique USB/iPod en toute sécurité.

Caractéristiques techniques

Section tuner FM

- Bande de fréquences
 - Plage de 200 kHz (KDC-MP345U)
 - : 87,9 MHz – 107,9 MHz
 - Plage de 50 kHz (KDC-MP245U)
 - : 87,5 MHz – 108,0 MHz
- Sensibilité utilisable (S/B = 26dB)
 - : 11,2dBf (1 μ V/75 Ω)
- Seuil de sensibilité (DIN S/N = 46dB)
 - : 19,2dBf (2,5 μ V/75 Ω)
- Réponse en fréquence (± 3 dB)
 - : 30 Hz – 15 kHz
- Taux de Signal/Bruit (MONO)
 - : 63 dB
- Séparation stéréo (1 kHz)
 - : 40 dB

Section tuner AM

- Bandes de fréquences (espacement de 10 kHz)
 - : 530 kHz – 1700 kHz
- Sensibilité utile (S/B = 20dB)
 - : 31 dB μ (36 μ V)

Section Disque Compact

- Diode laser
 - : GaAlAs
- Filtre numérique (D/A)
 - : 8 fois suréchantillonnage
- Convertisseur D/A
 - : 24 Bit
- Vitesse de rotation
 - : 500 – 200 t/min. (CLV)
- Pleurage et scintillement
 - : Non mesurables
- Réponse en fréquence (± 1 dB)
 - : 20 Hz – 20 kHz
- Distorsion harmonique totale (1 kHz)
 - : 0,01 %
- Taux de Signal/Bruit (1 kHz)
 - : 105 dB
- Gamme dynamique
 - : 93 dB
- Décodage MP3
 - : Compatible avec le format MP3 1/2
- Décodeur WMA
 - : Compatible Windows Media Audio

Interface USB

- Standard USB
 - : USB1.1/ 2.0 (Full speed)
- Courant d'alimentation maximum
 - : 500 mA
- Système de fichiers
 - : FAT16/ 32
- Décodage MP3
 - : Compatible avec le format MP3 1/2
- Décodeur WMA
 - : Compatible Windows Media Audio

Section audio

- Puissance de sortie maximum
 - : 50 W x 4
- Pleine Puissance de Largeur de Bande (avec une DHT inférieure à 1%)
 - : 22 W x 4
- Impédance d'enceinte
 - : 4 – 8 Ω
- Action en tonalité
 - Graves : 100 Hz ± 8 dB
 - Moyennes : 1 kHz ± 8 dB
 - Aiguës : 10 kHz ± 8 dB
- Niveau de préamplification/charge (CD)
 - : 2000 mV/10 k Ω
- Impédance du préamplificateur
 - : $\leq 600 \Omega$

Entrée auxiliaire

- Réponse en fréquence (± 3 dB)
 - : 20 Hz – 20 kHz
- Tension maximum d'entrée
 - : 1200 mV
- Impédance d'entrée
 - : 10 k Ω

Généralités

- Tension de fonctionnement (entre 11 et 16V)
 - : 14,4 V
- Consommation de courant maximale
 - : 10 A
- Dimensions d'installation (L x H x P)
 - : 182 x 53 x 155 mm
 - 7-3/16 x 2-1/16 x 6-1/8 pouces
- Poids
 - : 2,9 lbs (1,3 kg)

Les spécifications sont sujettes à changements sans notification.

Índice

Antes de usar	47	Apéndice	60
Funciones básicas	48	Accesorios/ Procedimiento de instalación	62
Antes de su utilización		Conexión de cables a los terminales	63
Operaciones generales		Instalación/ Desmontaje de la unidad	64
Reproducción de música (CD/USB/iPod)		Guía Sobre Localización De Averías	65
Escuchar la radio		Especificaciones	67
General	50		
Extracción de la placa frontal			
Desactivación del volumen al recibir una llamada telefónica			
Indicador de visualización			
Selección de pantalla de texto			
Ajuste de la función	52		
<SETTINGS> (Ajustes)			
<INITIAL SET> (Ajuste inicial)			
<DEMO MODE> (Modo de demostración)			
<AUDIO CONTROL> (Control del audio)			
Funcionamiento de disco de música/ archivo de audio	56		
Función de reproducción			
Todo aleatorio			
Búsqueda de música			
Búsqueda de música para iPod			
Búsqueda alfabética			
Mi lista de reproducción para iPod			
Control del iPod en modo manual			
Búsqueda directa de música			
Funciones básicas del mando a distancia	59		

- iPod is a trademark of Apple Inc., registered in the U.S. and other countries.
- iPhone is a trademark of Apple Inc.
- “Made for iPod” means that an electronic accessory has been designed to connect specifically to iPod and has been certified by the developer to meet Apple performance standards.
- “Works with iPhone” means that an electronic accessory has been designed to connect specifically to iPhone and has been certified by the developer to meet Apple performance standards.
- Apple is not responsible for the operation of this device or its compliance with safety and regulatory standards.

Antes de usar

▲ADVERTENCIA

Para evitar el riesgo de lesiones y/o fuego, observe las siguientes precauciones:

- Para evitar cortocircuitos, nunca coloque ni deje objetos metálicos (por ejemplo, monedas o herramientas metálicas) dentro de la unidad.

Antes de utilizar esta unidad por primera vez

Esta unidad se ajusta inicialmente al modo de demostración.

Al utilizar esta unidad por primera vez, cancele el modo de demostración. Consulte <Salir del modo de demostración> (página 48).

Cómo reposicionar su unidad

- Si la unidad no funciona correctamente, pulse el botón de Reinicio. La unidad se restaura a los ajustes de fábrica al pulsar el botón de restauración.
 1. Suelta el fijador de la placa frontal para que pueda extraerse. Consulte <Extracción de la placa frontal> (página 50).
 2. Pulse el botón de Reinicio y vuelva a colocar la placa frontal.

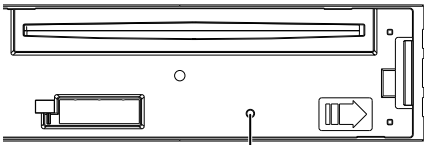

Botón de reposición

Limpieza de la unidad

Si la placa frontal de esta unidad está manchada, límpiela con un paño seco tal como un paño de silicona.

Si la placa frontal está muy sucia, límpiela con un paño humedecido en jabón neutro, y luego vuelva a limpiarla con un trapo suave limpio y seco.



- Si se aplica algún spray para limpiar directamente a la unidad puede que afecte a sus partes mecánicas. Si se limpia la placa frontal con un paño duro o utilizando líquido volátil tal como disolvente o alcohol puede que se raye la superficie o que se borren algunos caracteres.

Acercas de los terminales de la unidad y la placa frontal

- Para evitar el deterioro, no toque los terminales de la unidad y la placa frontal con los dedos.
- Si se ensucian los terminales de la unidad o de la placa frontal, límpielos con un paño suave y seco.

Empañamiento de la lente

Inmediatamente después de encender el calefactor del automóvil en épocas de frío, se podría formar condensación o vaho sobre la lente del reproductor de CD. Este empañamiento de la lente podría hacer

imposible la reproducción de CDs. En tal caso, retire el disco y espere hasta que se evapore la condensación. Si la unidad no opera de la manera normal después de un tiempo, consulte con su distribuidor Kenwood.

Notas

- Si tiene problemas durante la instalación, consulte con su distribuidor Kenwood.
- Cuando compre accesorios opcionales, verifique antes con su distribuidor Kenwood que dichos accesorios funcionan con su modelo en su área.
- Los caracteres que se pueden visualizar en esta unidad son A-Z 0-9 @ " ' ` % & * + - = , . / \ < > [] () ; ^ - { } | ~ .
- Las ilustraciones de la pantalla de visualización y del panel que aparecen en este manual son solo ejemplos que se utilizan para explicar claramente la forma en la cual se utilizan los controles. Por lo tanto, las ilustraciones de la pantalla que aparecen pueden ser distintas a las que aparecen realmente en la pantalla del equipo, y algunas de las ilustraciones de la pantalla puede que representen algo imposible durante el funcionamiento actual.

Manipulación de CDs

- No toque la superficie de grabación del CD.
- No pegue cinta etc. sobre el CD. Ni tampoco utilice un CD con cinta pegada sobre el.
- No utilice accesorios de tipo disco.
- Limpie desde el centro del disco hacia el exterior.
- Cuando extraiga los CD de esta unidad, tire de estos en sentido horizontal.
- Si el agujero central del CD o el margen exterior tiene rebaba, utilícelo después de haberla quitado con un bolígrafo.

CDs que no se pueden utilizar

- No se pueden utilizar CDs que no sean redondos.
- No se pueden utilizar CDs coloreados en la superficie de grabación o que estén sucios.
- Esta unidad sólo puede reproducir los CD con



Puede que no reproduzca correctamente los discos que no tienen la marca.

- No se puede reproducir un CD-R o CD-RW que no ha sido finalizado. (Para el proceso de finalización remítase a su software escrito CD-R/CD-RW, y a su manual de instrucciones de grabador de CD-R/CD-RW.
- No pueden utilizarse CDs de 3 pulgadas. Intentar insertar uno con un adaptador puede resultar en una avería.

Funciones básicas

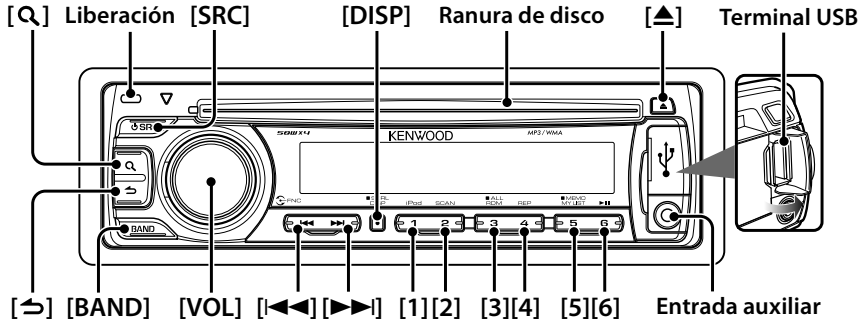

Antes de su utilización

Salir del modo de demostración

Desconecte el modo de demostración cuando utilice la unidad por primera vez después de la instalación.

- 1 Pulse la rueda [VOL] para salir del modo de demostración cuando aparezcan los mensajes "CANCEL DEMO", "PRESS", "VOLUME KNOB" (cerca de 15 segundos).
- 2 Seleccione "YES" y pulse la rueda [VOL]. Si selecciona "NO", gire la rueda [VOL].



- El modo de demostración puede cancelarse también en "DEMO MODE" dentro de <Ajuste de la función> (página 52).

Ajuste del reloj

- 1 Pulse el botón [DISP] varias veces hasta que aparezca el reloj ("CLOCK").
- 2 Mantenga presionado el botón [DISP] hasta que la visualización de la hora parpadee.
- 3 Gire la rueda [VOL] para ajustar la hora.
- 4 Pulse la rueda [VOL] para finalizar el ajuste de la hora. La visualización de los minutos parpadea.
- 5 Gire la rueda [VOL] para ajustar los minutos.
- 6 Pulse la rueda [VOL] para finalizar el ajuste de los minutos.

Operaciones generales

Selección de fuente y encendido

Encienda la unidad presionando el botón [SRC]. Cuando la unidad esté encendida, si pulsa el botón [SRC] la unidad cambiará entre las fuentes reproducibles en el orden siguiente: Radio ("TUNER") → USB ("USB") o iPod ("iPod") → CD ("CD") → Entrada auxiliar ("AUX") → Modo en espera ("STANDBY") → Radio ("TUNER"). Mantenga pulsado el botón [SRC] durante al menos 1 segundo para apagar la unidad.



- Las fuentes "iPod" y "CD" pueden seleccionarse cuando todas las fuentes estén listas para reproducirse.

Volumen

Al girar la rueda [VOL] es posible ajustar el volumen del audio.

Visualización del reloj y cambio del modo de visualización

Si pulsa el botón [DISP] podrá seleccionar el modo de visualización. Consulte <Selección de pantalla de texto> (página 51). Mantenga pulsado el botón [DISP] para cambiar la visualización.

Entrada auxiliar

Es posible conectar un dispositivo de audio portátil con un conector mini estéreo (3,5 mm ø).

Reproducción de música (CD/USB/iPod)

Reproducción de un disco

Introduzca un disco en la ranura para discos. Una vez introducido, la fuente cambia automáticamente y empieza a reproducirse una canción.

Reproducción de un dispositivo USB

Conecte un dispositivo USB o iPod en el terminal USB. Una vez conectado, la fuente cambia automáticamente y empieza a reproducirse una canción.

Selección de carpeta

Pulse el botón [BAND] para cambiar la carpeta. Solo es posible reproducir un dispositivo iPod cuando se ha seleccionado una categoría en el modo de búsqueda.

Selección de canción

Pulse el botón [◀◀] o [▶▶] para seleccionar una canción (pista o archivo). Si pulsa el botón [◀◀] o [▶▶] se realizará un avance o retroceso rápido de la música. (No se emite ningún sonido mientras se reproduce un archivo de audio).

Pausa y reproducción

Si pulsa el botón [6] se realizará una pausa o se reanudará la reproducción de una canción (pista o archivo).

Extracción del disco y dispositivo USB

Pulse el botón [▲] para expulsar un disco. Mantenga pulsado el botón durante al menos 2 segundos para cambiar al modo de extracción de USB (aparece el mensaje "USB REMOVE") y poder extraer el dispositivo USB de forma segura.



- Se requiere el accesorio CA-U1EX (opcional) para conectar un dispositivo USB.

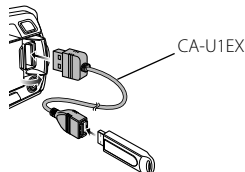

- Se requiere el accesorio KCA-iP101 (opcional) para conectar un dispositivo iPod.
- Para obtener información acerca de los archivos de audio, dispositivos y iPods, consulte el <Acerca del archivo de audio> (página 60).

Escuchar la radio

Selección de la fuente de radio

Pulse el botón [SRC] repetidamente para cambiar la fuente a "TUNER".

Selección de canal

Pulse el botón [BAND] para cambiar el canal de recepción (FM1, FM2, FM3, AM).

Selección de emisora

Pulse el botón [◀◀] o [▶▶] para seleccionar la emisora.

Memorias de emisora

Pulse el botón [1] – [6] para recuperar la emisora memorizada. Mantenga pulsado el botón [1] – [6] durante al menos 2 segundos para memorizar la emisora seleccionada actualmente.



- Puede obtener más información acerca de la selección de emisora en funcionamiento en el apartado "SEEK MODE" de <Ajuste de la función> (página 52).
- Las emisoras que pueden recibirse pueden memorizarse de forma automática. Consulte la sección "AUTO MEMORY" de <Ajuste de la función> (página 52).
- Pueden memorizarse hasta 6 emisoras con los botones [1] – [6] en cada canal (FM1, FM2, FM3, AM).
- Pueden memorizarse hasta 6 emisoras con un canal distinto (FM/AM) con los botones [1] – [6] en función del ajuste "PRESET TYPE" de <Ajuste de la función> (página 52).

General

Extracción de la placa frontal

La placa frontal de la unidad puede desmontarse y llevarse consigo para prevenir posibles robos.

Desmonte la placa frontal

Pulse el botón de liberación.

Colocación de la placa frontal

Consulte el diagrama siguiente cuando vuelva a fijar la placa frontal.

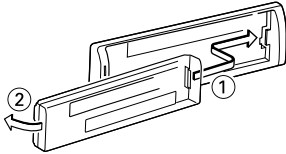

- Después de pulsar el botón de liberación, desmonte la placa frontal inmediatamente. Si la placa frontal se deja montada, podría caerse debido a las vibraciones y otros peligros.
- La placa frontal es una pieza de precisión y puede resultar dañada por golpes o sacudidas.
- Guarde la placa frontal en su estuche cuando se encuentre desconectada.
- No deje la placa frontal desmontada o el estuche de la placa frontal en lugares expuestos a la luz directa del sol o excesivamente húmedos o calurosos. Además deberá evitar sitios con mucho polvo o la posibilidad de que se derrame agua sobre ella.

Desactivación del volumen al recibir una llamada telefónica

El sistema de audio se silencia automáticamente cuando se recibe una llamada.

Cuando se recibe una llamada aparece el mensaje

Se muestra "CALL".

El sistema de audio se detiene.

Escuchar la radio durante una llamada

Pulse el botón [SRC].

El mensaje "CALL" desaparece y el sistema de audio vuelve a activarse.

Cuando la llamada finaliza

Cuelgue el teléfono.

El mensaje "CALL" desaparece y el sistema de audio vuelve a activarse.



- Para utilizar la función de silenciamiento de TEL, es necesario conectar el cable MUTE al teléfono mediante el uso de un accesorio telefónico comercial. Remítase a <Conexión de cables a los terminales> (página 63).

Indicador de visualización

KDC-MP245U

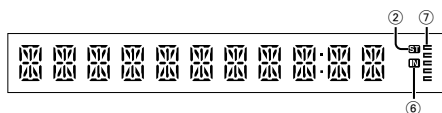

KDC-MP345U

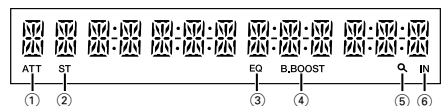

- ① Indicador "ATT": parpadea cuando la función de atenuación está activada. Utilice el mando a distancia para activar y desactivar la función de atenuación (página 59).
- ② Indicador "ST": se enciende cuando se recibe una difusión en estéreo.
- ③ Indicador "EQ": se enciende cuando System Q (página 53) se ha ajustado en un modo EQ distinto al modo "NATURAL".
- ④ Indicador "B.BOOST": se enciende cuando la función de realce de graves (página 53) se ajusta en "1" ó "2".
- ⑤ Indicador "Q": se enciende en el modo de búsqueda o cuando se visualiza una lista de reproducción.
- ⑥ Indicador "IN": se enciende cuando hay un disco en la unidad.
- ⑦ Indicador "≡": muestra la imagen indicando el estado de funcionamiento de todas las fuentes o el ajuste del control de audio.

Selección de pantalla de texto

Cambia la información de visualización en cada siguiente fuente;

En la fuente de sintonizador

Información	Visualización
Frecuencia	"FREQUENCY"
Reloj	"CLOCK"

En la fuente CD

Información	Visualización
Título del disco	"DISC TITLE"
Título de la pista	"TRACK TITLE"
Tiempo de reproducción y número de la pista	"P-TIME"
Reloj	"CLOCK"

En la fuente archivo de audio/iPod

Información	Visualización
Título de la música y nombre del artista	"TITLE" / "TITLE/ARTIST"
Nombre del álbum y nombre del artista	"ALBUM" / "ALBUM/ARTIST"
Nombre de la carpeta	"FOLDER NAME"
Nombre del archivo	"FILE NAME"
Tiempo de reproducción y número de música	"P-TIME"
Reloj	"CLOCK"

En la fuente Modo de espera/ Entrada auxiliar

Información	Visualización
Nombre de la fuente	"SOURCE NAME"
Reloj	"CLOCK"

Seleccione el texto

Pulse el botón [DISP].



- Al seleccionar la pantalla de visualización del reloj, se cambiará el ajuste de visualización de cada fuente a la pantalla de visualización de reloj.
- Si el ítem de pantalla seleccionado no contiene ninguna información, se muestra información alternativa.
- Cuando se selecciona "FOLDER NAME" mientras se reproduce con un dispositivo iPod, los nombres aparecerán en función de los elementos de navegación seleccionados actualmente.
- Si se activa el control manual de iPod durante la reproducción con un iPod, se visualiza "iPod MODE".
- Si no es posible mostrar todos los caracteres durante la reproducción con un iPod, se muestra el número de archivo de la lista.

Información	Visualización
Título de la música	"TITLE****"
Nombre de la carpeta	"FOLDER****"
Nombre del archivo	"FILE****"

Ajuste de la función

Configure la unidad. Puede configurar las funciones siguientes.

1 Seleccionar una fuente

Pulse el botón [SRC].

Los elementos que se visualizarán varían en función de la fuente seleccionada. Consulte la lista de funciones que se muestra a continuación.

2 Ingresar al modo de ajuste de la función

Pulse la rueda [VOL].

Aparecerá el mensaje "FUNCTION".

3 Seleccionar el elemento de la función

Gire la rueda [VOL] para visualizar el elemento deseado y, a continuación, pulse la rueda [VOL]. Repita la operación anterior para seleccionar el elemento de la función que desea ajustar. Pulse el botón [↶] para retroceder al elemento anterior.

4 Ajustar el elemento de la función

Gire la rueda [VOL] para seleccionar el ajuste deseado y, a continuación, pulse la rueda [VOL].

5 Salir del modo de ajuste de la función

Pulse el botón [↷] durante al menos 1 segundo.

Elemento de la función

Legenda :

N Nombre de la función: "Function name displayed on this unit" ► "Ajuste 1*", "Ajuste 2"...

Se describe la función relacionada con el elemento de la función seleccionado. Para saber dónde aparece, consulte el **N** especificado en la lista de funciones.



- El ajuste marcado con * es un ajuste predeterminado de fábrica.
- La función marcada con *1 solo es compatible con la unidad KDC-MP345U.

<SETTINGS> (Ajustes)

1 Ajuste del reloj: "CLOCK ADJ"/"CLOCK ADJUST"

Ajusta el reloj

1. Gire la rueda [VOL] para ajustar la hora.
2. Pulse la rueda [VOL] para finalizar el ajuste de la hora. La visualización de los minutos parpadea.
3. Gire la rueda [VOL] para ajustar los minutos.
4. Pulse la rueda [VOL] para finalizar el ajuste de los minutos.

2 Regulador: "DIMMER SET" ► "ON", "OFF"*

Ajusta el brillo de la pantalla de acuerdo con la iluminación de alrededor.

3 Cambio de texto: "TEXT SCROLL" ► "AUTO"*, "MANUAL"

Cambia la visualización del texto del archivo de audio y el CD.

Si selecciona AUTO se cambian automáticamente.

4 Modo de exploración: "SEEK MODE" ►

"AUTO1"*, "AUTO2", "MANUAL"

Selecciona el modo de sintonización de la radio.

Modo de sintonización	Visualización	Operación
Búsqueda automática	"AUTO1"	Búsqueda automática de una emisora.
Búsqueda de emisora presintonizada	"AUTO2"	Búsqueda de emisoras por orden en la memoria de presintonización.
Manual	"MANUAL"	Control de sintonización manual normal.

5 Memoria automática: "AUTO MEMORY"

Memoriza automáticamente seis estaciones con buena recepción.

Si selecciona "YES" y pulsa la rueda [VOL] se iniciará el funcionamiento de la memoria automática.



- Este ajuste puede definirse si selecciona "TYPE NORM"/"TYPE NORMAL" para el elemento <Cambio de la memoria de presintonización mezclada>.

6 Recepción monoaural: "MONO SET" ► "ON", "OFF"*

Es posible reducir el ruido recibiendo las emisoras estéreo en monoaural. (Sólo para FM)

7 Búsqueda por omisión*: "SKIP SEARCH" ►

"0.5%*" "1%" "5%" "10%"

Ajusta la proporción de omisiones llevada a cabo con <Búsqueda de música para iPod> (página 57) y <Búsqueda de música> (página 56).

8 Eliminar mi lista de reproducción*: "MPLIST DEL"/"MPLIST DELETE"

Elimina las listas de reproducción propias guardadas.

Seleccione "YES" y pulse la rueda [VOL] para eliminar la lista de reproducción propia.

9 Definir el nombre: "AUX NAME"/"AUX NAME SET" ► "AUX"*, "DVD", "PORTABLE", "GAME",

"VIDEO", "TV"

Ajusta la visualización cuando se cambia a la fuente AUX.

<INITIAL SET> (Ajuste inicial)

- 10 Cambio de la memoria de presintonización mezclada: "PRESET TYPE" > "TYPE NORM"/"TYPE NORMAL"*, "TYPE MIX" "TYPE NORM"/"TYPE NORMAL":**

1 emisora puede asignarse a 1 botón predefinido en cada una de las 4 emisoras (FM1, FM2, FM3 y AM), es decir, que puede predefinirse un total de 24 emisoras (6 emisoras x 4 canales).

"TYPE MIX":

Puede asignarse un total de 6 emisoras a un total de 6 botones predefinidos independientemente del canal (FM1, FM2, FM3 y AM). Puede recuperar una emisora predefinida sin cambiar entre los canales.

- 11 Pitido: "KEY BEEP" > "ON"*, "OFF"**

Activación/desactivación del sonido de comprobación del funcionamiento (pitido).

- 12 Fuente AUX integrada: "BUILTIN AUX"/"BUILT-IN AUX" > "ON1"*, "ON2", "OFF"**

Al ajustar en ON (activado), se puede seleccionar la fuente AUX.

ON1: Emite el sonido de la unidad externa conectada en el terminal AUX al cambiar a la fuente AUX.

ON2: Activa la función de atenuador al encender el dispositivo con la fuente AUX seleccionada.

Desactiva la función del atenuador cuando se escucha la emisión desde una unidad externa. Esto previene el ruido producido cuando no se encuentra conectada ninguna unidad externa en el terminal AUX.

OFF: Desactiva la selección de la fuente AUX.

Ajuste en OFF cuando no utilice la terminal AUX.

- 13 Lectura de CD: "CD READ" > "1"*, "2"**

Establece el método de lectura de CD. Cuando no se pueda reproducir un formato especial de CD, ajuste esta función en "2" para forzar la reproducción. Tenga en cuenta que algunos CDs de música puede que no se reproduzcan incluso ajustando a "2". Además, los archivos de audio no podrán reproducirse cuando el ajuste está en "2".

Normalmente, mantenga este ajuste en "1".

1 : Distingue automáticamente entre disco de archivos de audio y CD de música cuando se reproduce el disco.

2 : Fuerza la reproducción como CD de música.

- 14 Cambio de salida del preamplificador:**

"SWITCH PRE"/"SWITCH PREOUT" > "REAR"*, "SUB-W"

Cambia la salida del preamplificador entre la salida trasera ("REAR") y la salida del subwoofer ("SUB-W").

- 15 Selección de altavoz: "SP SELECT" > "OFF"*, "5/4", "6*9/6", "OEM"**

Sintonización para que el valor de System Q sea óptimo cuando se ajusta el tipo de altavoz de la forma siguiente;

Tipo de altavoz	Visualización
Desactivado	"SP OFF"
Para altavoz de 5 y 4 pulgadas	"SP 5/4"
Para altavoz de 6 y 6x9 pulgadas	"SP 6*9/6"
Para altavoz OEM	"SP OEM"

- 16 Actualización de firmware: "F/W UP xx.xx" > "MEDIA USB"*, "MEDIA CD"**

Actualiza el firmware. La actualización de firmware comienza al seleccionar "YES" y, a continuación, pulsar la rueda [VOL].



- Para saber cómo actualizar el firmware, consulte nuestro sitio web.
<http://www.kenwood.com/cs/ce/>

<DEMO MODE> (Modo de demostración)

- 17 Modo de demostración: "DEMO MODE" > "ON"*, "OFF"**

Especifica cuando habilitar la demostración.

<AUDIO CONTROL> (Control del audio)

- 18 Salida de subwoofer: "SUB-W SET"/"SUBWOOFER SET" > "ON"*, "OFF"**



- Este ajuste puede realizarse cuando se selecciona "SUB-W" para el elemento <Cambio de salida del preamplificador>.

- 19 Realce de graves: "BASS BOOST" > "LV1"*, "LV2", "OFF"**

- 20 System Q: "SYSTEM Q" > "NATURAL"*, "ROCK", "POPS", "EASY", "TOP 40", "JAZZ", "GAME", "USER"**
- Cambia entre las siguientes curvas del ecualizador predefinidas;
- "Natural", "Rock", "Pops", "Easy", "Top 40", "Jazz", "Game", "User setting"

Página siguiente >

Ajuste de la función



- "USER": Este aparece al ajustar el nivel de Bajos, Medios y Agudos. Si se cambia el ajuste System Q, la configuración de graves, medios y agudos sustituye los valores de System Q.

21 Ajuste del nivel de graves: "BASS LEVEL" >

"- 8" – "+ 8"

22 Ajuste del nivel de medios: "MID LEVEL" >

"- 8" – "+ 8"

23 Ajuste del nivel de agudos: "TRE LEVEL" >

"- 8" – "+ 8"



- 21 - 23: Memoria del tono de fuente: El valor de configuración se coloca en la memoria por fuente.

24 Balance: "BALANCE" > "L 15" – "R 15"

25 Fader: "FADER" > "R 15" – "F 15"

26 Ajuste de nivel del subwoofer: "SUB-W LEVEL" > "- 15" – "+ 15"

27 Filtro de paso inferior del subwoofer: "LPF SUB-W"/"LPF SUBWOOFER" > "85", "120", "160", "THROUGH"(OFF)*

28 Fase del subwoofer: "SUB-W PHASE" > "REV"/"REVERSE"(180°), "NORM"/"NORMAL"(0°)*



- 26 - 28: Estos ajustes pueden realizarse cuando se selecciona "ON" para el elemento <Salida de subwoofer>.
- 28: Este ajuste puede realizarse cuando se selecciona otro ajuste distinto a "THROUGH" para el elemento <Filtro de paso inferior de subwoofer>.

29 Supremo: "SUPREME SET" > "ON"*, "OFF"

Tecnología para extrapolar y suplementar con algoritmos patentados, el rango de frecuencia alta que se corta al encodificar una velocidad de bits baja (menor a 128 Kbps, frecuencia de muestreo es 44,1 kHz).

La suplementación es optimizada por el formato de compresión (MP3 o WMA) y se procesa de acuerdo con la velocidad de transmisión de bits. El efecto es insignificante con música codificada a una velocidad de transmisión de bits alta, variable o que tenga un rango de frecuencia alta mínimo. Puede ajustarse mientras sea una fuente de archivo de audio de CD/USB (excluyendo iPod).

30 Compensación del volumen: "VOL OFFSET"/"VOLUME OFFSET" > "- 8" – "±0" (Cuando la fuente de entrada AUX: "- 8" – "+8")

El volumen de cada fuente puede ajustarse de manera diferente del volumen básico.

Lista de funciones

Elementos de función que aparecen durante el modo en espera

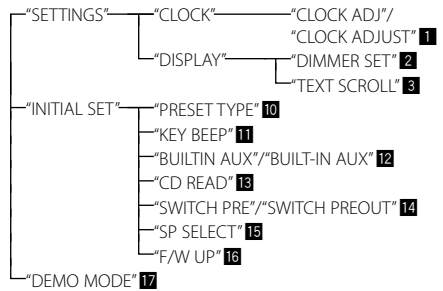

Elementos de función que aparecen cuando se selecciona la fuente radio

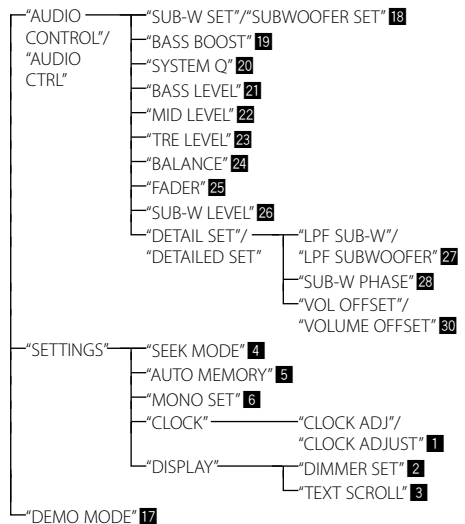

Elementos de función que aparecen cuando se selecciona la fuente CD y archivo de audio

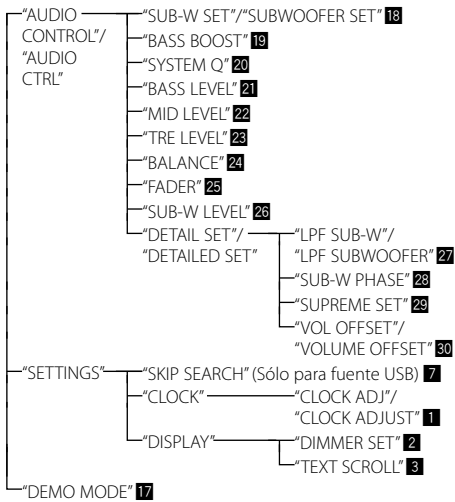

Elementos de función que aparecen cuando se selecciona una fuente AUX

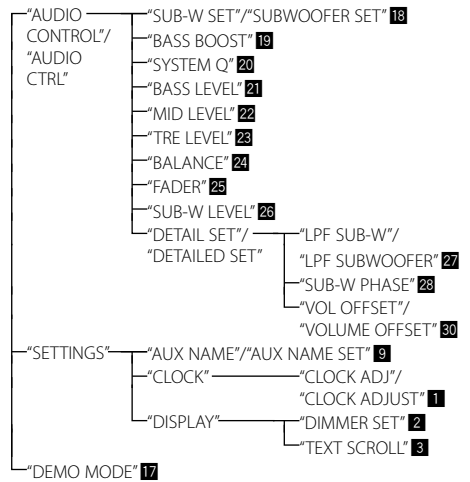

Elementos de función que aparecen cuando se selecciona la fuente iPod

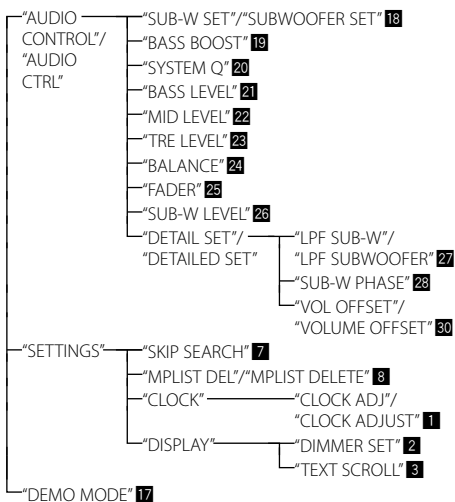

Funcionamiento de disco de música/archivo de audio

Función de reproducción

Repetir reproducción

Pulse el botón [4].

Cambia entre Repetición de pista ("TRAC REPEAT"/"TRACK REPEAT") y DESACTIVAR ("REPEAT OFF") cuando se presiona mientras se reproduce un CD. Cambia entre Repetición de archivo ("FILE REPEAT"), Repetición de carpeta ("FOLD REPEAT"/"FOLDER REPEAT") y DESACTIVAR ("REPEAT OFF") cuando se presiona mientras se reproduce un archivo de audio.

Reproducción aleatoria

Pulse el botón [3].

Reproduce aleatoriamente la música en el disco o carpeta. Cuando la reproducción aleatoria se activa, aparece "DISC RANDOM"/"FOLD RANDOM"/"FOLDER RANDOM". Pulse este botón de nuevo para cancelar la reproducción aleatoria.

Explorar reproducción

Pulse el botón [2].

Reproduce sucesivamente la introducción de la música en el disco o carpeta. Cuando se activa Explorar reproducción, aparece "TRAC SCAN"/"TRACK SCAN"/"FILE SCAN". Pulse este botón otra vez para reproducir las canciones en modo normal empezando por la canción que se está reproduciendo actualmente.

Funcionamiento de la unidad KDC-MP345U con iPod

Todo aleatorio

Todas las canciones del iPod se reproducen en orden aleatorio.

Pulse el botón [3] durante al menos 1 segundo.

Al pulsar el botón cambiará el ajuste entre Activar reproducción aleatoria de todo ("ALL RANDOM") y Desactivar reproducción aleatoria de todo ("RANDOM OFF").



- El tiempo que se necesita para activar la función de reproducción aleatoria de todas las canciones puede aumentar en función del número de canciones contenidas en el iPod.
- Cuando se activa la función de reproducción aleatoria de todas las canciones, el elemento de búsqueda del iPod cambia a "songs". Este elemento de búsqueda no cambiará incluso si se desactiva la función de reproducción aleatoria de todas las canciones.
- Si el elemento de búsqueda se cambia para buscar

música mientras la función de reproducción aleatoria de todo está activada, la función de reproducción aleatoria de todo se desactivará y las canciones contenidas en el elemento de búsqueda se reproducirán aleatoriamente.

Función de fuente de archivo de audio/ CD

Búsqueda de música

Selección de la música que desea escuchar del dispositivo o medio actualmente en reproducción.

1 Ingrese al modo de búsqueda de música

Pulse el botón [Q].

Se muestra "SEARCH".

Muestra el nombre del archivo de audio actual.

2 Busque la música

Archivo de audio

Tipo de operación	Operación
Movimiento entre las carpetas/archivos	Gire la rueda [VOL].
Búsqueda por omisión*	Pulse el botón [◀◀] o [▶▶].
Selección de carpeta/archivo	Pulse la rueda [VOL].
Regresar a la carpeta anterior	Pulse el botón [↶].
Regresar a la carpeta raíz	Pulse el botón [BAND].

"<" o ">" al lado del nombre de carpeta mostrado indica que esta carpeta está precedida o seguida por otra carpeta.

Fuente CD

Tipo de operación	Operación
Movimiento entre las pistas	Gire la rueda [VOL].
Selección de pista	Pulse la rueda [VOL].
Regrese a la primera pista	Pulse el botón [BAND] antes de seleccionar una pista.

Cancelación del modo de búsqueda de música

Pulse el botón [↷] durante al menos 1 segundo.



- Búsqueda por omisión: El número de canciones a omitir está determinado por la proporción del número total de canciones en la lista que se seleccionan. Ajuste esta proporción con "SKIP SEARCH" en <Ajuste de la función> (página 52). Si se mantiene pulsado el botón [◀◀] o [▶▶] durante al menos 3 segundos, avanzará las canciones un 10%, independientemente de la configuración.
- * Esta operación solo funcionará para los archivos registrados en la base de datos creada con el editor de música KENWOOD.

Búsqueda de música para iPod

Busque la canción (en el iPod) que desea reproducir.

1 Ingrese al modo de búsqueda de música

Pulse el botón [**Q**].

Se muestra "SEARCH".

2 Busque la música

Tipo de operación	Operación
Desplazamiento entre los elementos	Gire la rueda [VOL].
Búsqueda por omisión	Pulse el botón [◀◀] o [▶▶].
Selección del elemento	Pulse la rueda [VOL].
Volver al elemento anterior	Pulse el botón [↶].
Volver al menú principal	Pulse la rueda [BAND].
Búsqueda alfabética	Pulse el botón [Q]. Consulte la siguiente sección <Búsqueda alfabética>.

Cancelación del modo de búsqueda de música

Pulse el botón [**↶**] durante al menos 1 segundo.



- Búsqueda por omisión: El número de canciones a omitir está determinado por la proporción del número total de canciones en la lista que se seleccionan. Ajuste esta proporción con "SKIP SEARCH" en <Ajuste de la función> (página 52). Si se mantiene pulsado el botón [◀◀] o [▶▶] durante al menos 3 segundos, avanzará las canciones un 10%, independientemente de la configuración.
- Si no puede mostrarse ningún carácter incluido en un nombre de canción, aparecerá el nombre del elemento de búsqueda y los dígitos.

Elementos	Visualización	Elementos	Visualización
Listas de reproducción	"PLIST****"	Podcasts	"PDCT****"
Artistas	"ART****"	Géneros	"GEN****"
Álbumes	"ALB****"	Compositores	"COM****"
Canciones	"PRGM****"		

Búsqueda alfabética

Una canción puede seleccionarse alfabéticamente. Esta función busca canciones cuyo nombre contiene ciertos caracteres en la lista del elemento seleccionado (artista, álbum, etc.).

1 Ingrese al modo de búsqueda de música

Pulse el botón [**Q**].

Se muestra "SEARCH".

2 Ingrese al modo de búsqueda alfabética

Pulse el botón [**Q**].

Se muestra "SEARCH <_ _ _>".

3 Seleccione el carácter por el que desea buscar

Tipo de operación	Operación
Seleccione los caracteres	Gire la rueda [VOL].
Mueva el cursor hasta la posición del carácter de entrada	Pulse el botón [◀◀] o [▶▶].

Puede introducir hasta 3 caracteres.

4 Determine el carácter seleccionado

Pulse la rueda [VOL].

Inicie la búsqueda. Cuando la operación de búsqueda finaliza, se restablece el modo de búsqueda de música en la posición del carácter seleccionado.

Cancelación del modo de búsqueda alfabética

Pulse el botón [**↶**] durante al menos 1 segundo.



- La duración de la búsqueda alfabética puede ser considerable y dependerá del número de listas de reproducción contenidas en el iPod.
- Para buscar por un carácter distinto a A-Z y 0-9, introduzca "*" en la posición del primer carácter. En este caso, no puede introducir ningún carácter en las posiciones de carácter segunda y tercera.
- Si la cadena del primer carácter empieza por un artículo "a", "an", o "the" en el modo de búsqueda alfabética, se buscará omitiendo el artículo.

Mi lista de reproducción para iPod

Permite registrar sus canciones favoritas en la lista de reproducción de la unidad. Puede registrar hasta 10 canciones en la lista de reproducción.

Registro de canciones en la lista de reproducción

1 Reproducir la canción que desea registrar

Pulse los botones [BAND], [◀◀] y [▶▶].

Para seleccionar la canción que desea reproducir, consulte <Búsqueda de música para iPod> (página 57).

2 Registrar la canción

Pulse el botón [5] durante al menos 2 segundos.

Aparece "## STORED (número de registro)". Puede registrar hasta 10 canciones.



- Crear una lista de reproducción a partir de las canciones almacenadas en un dispositivo iPod. Si intenta registrar una canción almacenada en un iPod distinto, aparecerá el mensaje "NO INFO" y, a continuación, "MPLIST DELETE". Para eliminar la lista de reproducción, gire la rueda [VOL] para seleccionar "YES" y después pulse la rueda [VOL].

Página siguiente ►

Funcionamiento de disco de música/archivo de audio

- La canción mostrada en el modo de Búsqueda de música se puede registrar de la misma forma. Para saber cómo utilizar la función de búsqueda de música, consulte <Búsqueda de música para iPod> (página 57).
- Si intenta registrar la undécima canción, aparecerá el mensaje "MEMORY FULL" y no podrá registrarla correctamente. Para registrar la canción, elimine una canción que no necesite.
- No registre Podcasts. Es posible que deba registrar algunas canciones, a pesar de que esta no sea su intención, o la reproducción no se realizará correctamente.

Reproducción de una canción en una lista de reproducción

1 Visualizar la lista de reproducción

Pulse el botón [5].

Se muestra "MY PLAYLIST".

2 Reproducir una canción en una lista de reproducción

Gire la rueda [VOL] para seleccionar la canción que desea reproducir y después pulse la rueda [VOL].



- Si apaga el dispositivo se detendrá la reproducción de la canción en la lista de reproducción.
- La finalización de una canción sin una pausa de silencio de un segundo o más no se reproducirá.
- La reproducción aleatoria no se puede realizar durante la reproducción de una canción en la lista de reproducción.

Eliminación de una canción de la lista de reproducción

1 Gire la rueda [VOL] para mostrar la canción que desea eliminar y, a continuación, pulse la rueda [VOL] durante al menos 2 segundos.

2 Gire la rueda [VOL] para seleccionar "ONE" o "ALL" y, a continuación, pulse la rueda [VOL].

Si selecciona "DELETE ALL" podrá eliminar todas las canciones.

3 Gire la rueda [VOL] para seleccionar "YES" y, a continuación, pulse la rueda [VOL].

Se muestra "COMPLETED".



- También puede eliminar todas las canciones de la lista de reproducción seleccionando "MPLIST DEL"/"MPLIST DELETE" tal y como se describe en la sección <Ajuste de la función> (página 52).

Funcionamiento de la unidad KDC-MP345U con iPod

Control del iPod en modo manual

Permite controlar el iPod mediante el mando del iPod.

Pulse el botón [1].

Si pulsa el botón el ajuste cambiará entre activar el control del iPod en modo manual ("HANDS ON") y desactivarlo ("HANDS OFF").



- En el modo de control manual de iPod, el iPod no se puede controlar con esta unidad.
- Este modo no es compatible con la función de visualización de información musical. La pantalla mostrará el mensaje "iPod MODE".
- Sólo es posible controlar el iPod si éste es compatible con la función de control de iPod.

Función del mando a distancia

Búsqueda directa de música

Busca la música introduciendo el número de pista.

1 Ingrese al modo de búsqueda de música directa

Pulse el botón [DIRECT] del mando a distancia.

Se muestra "-- --".

2 Introduzca el número de música

Pulse los botones numéricos en el mando a distancia.

3 Busque la música

Pulse el botón [◀◀] o [▶▶].

Cancelación de la búsqueda directa de música

Pulse el botón [↵] en el mando a distancia.



- No se puede llevar a cabo la búsqueda de música directa durante la reproducción de iPod, reproducción aleatoria o reproducción con exploración.

Funciones básicas del mando a distancia

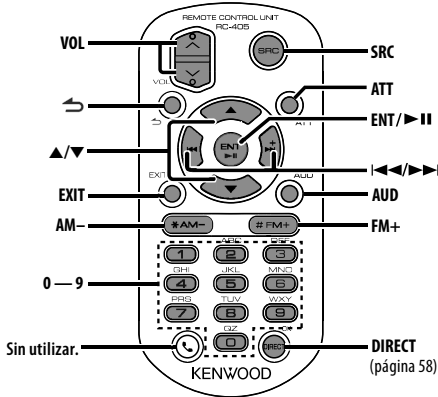

Control general

Control de volumen: **[VOL]**

Selección de fuente: **[SRC]**

Reducción de volumen: **[ATT]**

Al pulsar de nuevo el botón, el volumen vuelve al nivel anterior.

Volver al elemento anterior: **[◀▶]**

Salir del modo: **[EXIT]**

Selección de elemento: **[▲]/[▼]**

Determinación: **[ENT]**

Ingresar al modo de control de audio: **[AUD]**

En la fuente de sintonizador

Selección de banda: **[FM+]/[AM-]**

Selección de emisora: **[◀◀]/[▶▶]**

Recuperación de emisoras presintonizadas: **[1] - [6]**

En la fuente de archivo de audio/iPod/CD

Selección de música: **[◀◀]/[▶▶]**

Selección de carpeta: **[FM+]/[AM-]**

Pausa/Reproducción: **[▶II]**

Movimiento entre las carpetas/archivos: **[▲]/[▼]**

Volver a la carpeta anterior: **[◀▶]**

Preparación del mando a distancia

Tire de la lámina de la pila del mando a distancia en la dirección de la flecha.



Cambio de la pila del mando a distancia

Utilice una pila botón disponible comercialmente (CR2025).

Introduzca un elemento puntiagudo, como un clip, en el orificio 1 y tire de la bandeja de la pila hacia afuera.

Inserte las baterías con los polos + y - alineados correctamente, siguiendo la ilustración dentro de la caja.

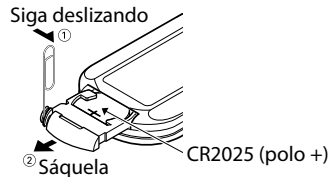

⚠ PRECAUCIÓN

- No deje el mando a distancia en superficies calientes como el salpicadero.
- Batería de litio. Existe peligro de explosión si la batería no se sustituye correctamente. Sustituya la batería únicamente con el mismo tipo o un tipo equivalente.
- El bloque de baterías no debe exponerse a una fuente de calor excesiva, como luz solar, fuego o similar.
- Mantenga la batería fuera del alcance de los niños y en su embalaje original hasta que esté listo para su uso. Deseche las baterías utilizadas de forma rápida. En caso de tragarse, póngase con un médico inmediatamente.

Apéndice

Acerca del archivo de audio

- **Archivos de audio que pueden reproducirse**
MP3 (.mp3), WMA (.wma)
- **Medio de disco reproducible**
CD-R/RW/ROM
- **Formato de archivo de disco reproducible**
ISO 9660 Nivel 1/2, Joliet, Romeo, nombre de archivo largo.
- **Dispositivo USB reproducible**
USB del tipo de almacenamiento masivo
- **Sistema de archivos del dispositivo USB reproducible**
FAT16, FAT32
- **Modelo reproducible de iPod**
KDC-MP345U

Aunque los archivos de audio cumplen los estándares anteriores, puede que no sea posible la reproducción según los tipos o condiciones del medio o dispositivo.

Orden de reproducción del archivo de audio

En el ejemplo del árbol de carpetas/archivos que se muestra a continuación, los archivos se reproducen en el orden de ① a ⑩.

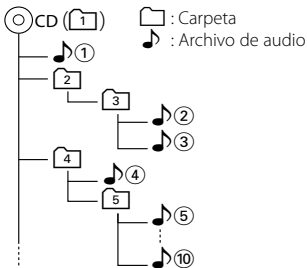

Puede encontrar un manual en línea acerca de los archivos de audio en el sitio web www.kenwood.com/cs/ce/audiophile/. En este manual en línea, se proporciona información detallada y notas que no se incluyen en este manual. Asegúrese de leer también el manual en línea.

Dispositivos iPod/iPhone que pueden conectarse a esta unidad

Made for

- iPod nano (1st generation)
- iPod nano (2nd generation)
- iPod nano (3rd generation)
- iPod nano (4th generation)
- iPod with video
- iPod classic
- iPod touch (1st generation)
- iPod touch (2nd generation)

Works with

- iPhone
- iPhone 3G
- iPhone 3GS



iPhone
4GB 8GB 16GB



iPhone 3G
8GB 16GB



iPhone 3GS
16GB 32GB

- Actualice el software del iPod/iPhone con la última versión.
 - La palabra "iPod" que se utiliza en este manual hace referencia a un iPod o iPhone conectado con el cable de conexión de iPod* (accesorio opcional).
* No se puede utilizar con el modelo KCA-iP500.
- Consulte el sitio web para obtener información sobre los modelos de iPod que se pueden conectar y el cable de conexión de iPod que se debe utilizar.

www.kenwood.com/cs/ce/ipod/



- Si inicia la reproducción después de conectar el iPod, se reproduce primero la música que se ha reproducido en el iPod.
En este caso, se muestra "RESUMING" sin que se muestre un nombre de carpeta, etc. Si se cambia el elemento de exploración se visualizará un título correcto, etc.
- No es posible utilizar el iPod si en éste se visualiza "KENWOOD" o "✓".

Acerca del dispositivo USB

- En este manual se utiliza el término "dispositivo USB" para hacer referencia a las memorias flash y los reproductores de audio digital con terminales USB.
- Cuando se conecta el dispositivo USB a esta unidad, puede cargarse en caso de que la unidad esté encendida.
- Instale el dispositivo USB en un lugar que no le impida conducir su vehículo correctamente.
- No puede conectar un dispositivo USB por medio de un concentrador USB y un Lector multi tarjetas.
- Realice copias de seguridad de los archivos de audio utilizados con esta unidad. Los archivos de audio podrían borrarse según las condiciones de funcionamiento del dispositivo USB.
No nos haremos responsables de ningún daño que se derive del borrado de los datos almacenados.
- Esta unidad no incluye ningún dispositivo USB. Es necesario que adquiera un dispositivo USB, disponible en tiendas.
- Al conectar el dispositivo USB, se recomienda el uso de CA-U1EX (opción).
No se garantiza una reproducción normal cuando se utilice un cable que no sea el cable USB compatible. Conectar un cable cuya longitud total sea superior a 5 m puede provocar una reproducción anormal.

Acerca del "KENWOOD Music Editor"

- Esta unidad es compatible con la aplicación de ordenador "KENWOOD Music Editor Lite ver1.0" o superior.
- Cuando utiliza el archivo de audio con la información de la base de datos agregada por el programa "KENWOOD Music Editor Lite ver1.0", puede buscar un archivo por título, álbum o nombre del artista utilizando la <Búsqueda de música> (página 56).
- En el Manual de instrucciones, el término "Music Editor media" hace referencia a que el dispositivo contiene archivos de audio con información de la base de datos añadida con el editor de música KENWOOD.
- "KENWOOD Music Editor Lite ver1.0" está disponible desde el siguiente sitio web:
www.kenwood.com/cs/ce/
- Para obtener más información acerca del programa "KENWOOD Music Editor Lite ver1.0", consulte la página web anterior o la sección de ayuda de la aplicación.

Accesorios/Procedimiento de instalación

Accesorios

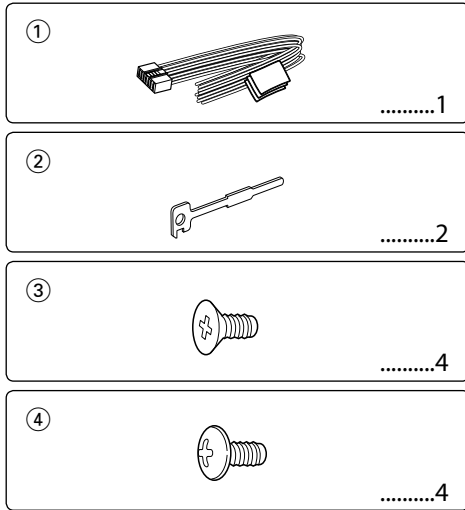

Procedimiento de instalación

1. Para evitar cortocircuitos, retire la llave del encendido y desconecte el terminal \ominus de la batería.
2. Realice las conexiones de los cables de entrada y salida adecuadas para cada unidad.
3. Conecte los cables del altavoz del mazo de conductores.
4. Conecte los cables del mazo de conductores en el orden siguiente: tierra, batería, encendido.
5. Conecte el conector del mazo de conductores a la unidad.
6. Instale la unidad en su automóvil.
7. Vuelva a conectar el terminal \ominus de la batería.
8. Pulse el botón de reposición.

▲ ADVERTENCIA

Si conecta el cable de encendido (rojo) y el cable de la batería (amarillo) al chasis del automóvil (tierra), podría producir un cortocircuito y esto a su vez, un incendio. Conecte siempre esos cables a la fuente de alimentación que pasa por la caja de fusibles.



- La instalación y cableado de este producto requiere de habilidad y experiencia. Por motivos de seguridad, deja la labor de instalación y montaje en manos de profesionales.
- Asegúrese de utilizar para la unidad una fuente de alimentación de 12V CC con conexión a tierra negativa.
- No instale la unidad en un sitio expuesto a la luz directa del sol, o excesivamente húmedo o caluroso. Además deberá

evitar sitios con mucho polvo o la posibilidad de que se derrame agua sobre ella.

- No utilice sus propios tornillos. Utilice sólo los tornillos incluidos. El uso de tornillos diferentes podría causar daños en la unidad principal.
- Si no se enciende la alimentación (se muestra "PROTECT"), el cable de altavoz puede que haya sufrido un cortocircuito o que haya tocado el chasis del vehículo y se haya activado la función de protección. Por lo tanto, el cable del altavoz debe ser revisado.
- Si el encendido de su automóvil no está provisto de la posición ACC, conecte los cables de encendido a una fuente de alimentación que pueda conectarse y desconectarse con la llave de encendido. Si conecta el cable de encendido a una fuente de alimentación que recibe un suministro constante de alimentación tales como los cables de la batería, la batería podría descargarse.
- Si la consola tiene una tapa, asegúrese de instalar la unidad de modo que la placa frontal no golpee la tapa al abrir y cerrar.
- Si se funde el fusible, en primer lugar asegúrese de que los cables no hayan causado un cortocircuito, y luego reemplace el fusible usado por otro del mismo régimen.
- Enrolle los cables no conectados con una cinta de vinilo u otro material similar para que queden aislados. Para evitar cortocircuitos, no retire las tapas de los extremos de los cables o terminales no conectados.
- Conecte los cables de los altavoces a cada uno de los terminales correspondientes. La conexión compartida de los cables \ominus o la conexión a tierra de los mismos a cualquier parte metálica del automóvil podrá dañar la unidad o impedir su correcto funcionamiento.
- Cuando se han conectado solamente dos altavoces al sistema, conecte los conectores ya sea a ambos terminales de salida delanteros, o a ambos terminales de salida traseros (o sea, no mezcle terminales delanteros y traseros). Por ejemplo, si conecta el conector \oplus del altavoz izquierdo a un terminal de salida delantero, no conecte el conector \ominus del altavoz derecho a un terminal de salida trasero.
- Después de instalar la unidad, compruebe que las lámparas de freno, las luces intermitentes, el limpiaparabrisas, etc. funcionen satisfactoriamente.
- Instale la unidad en un ángulo de 30° o menos.

Conexión de cables a los terminales

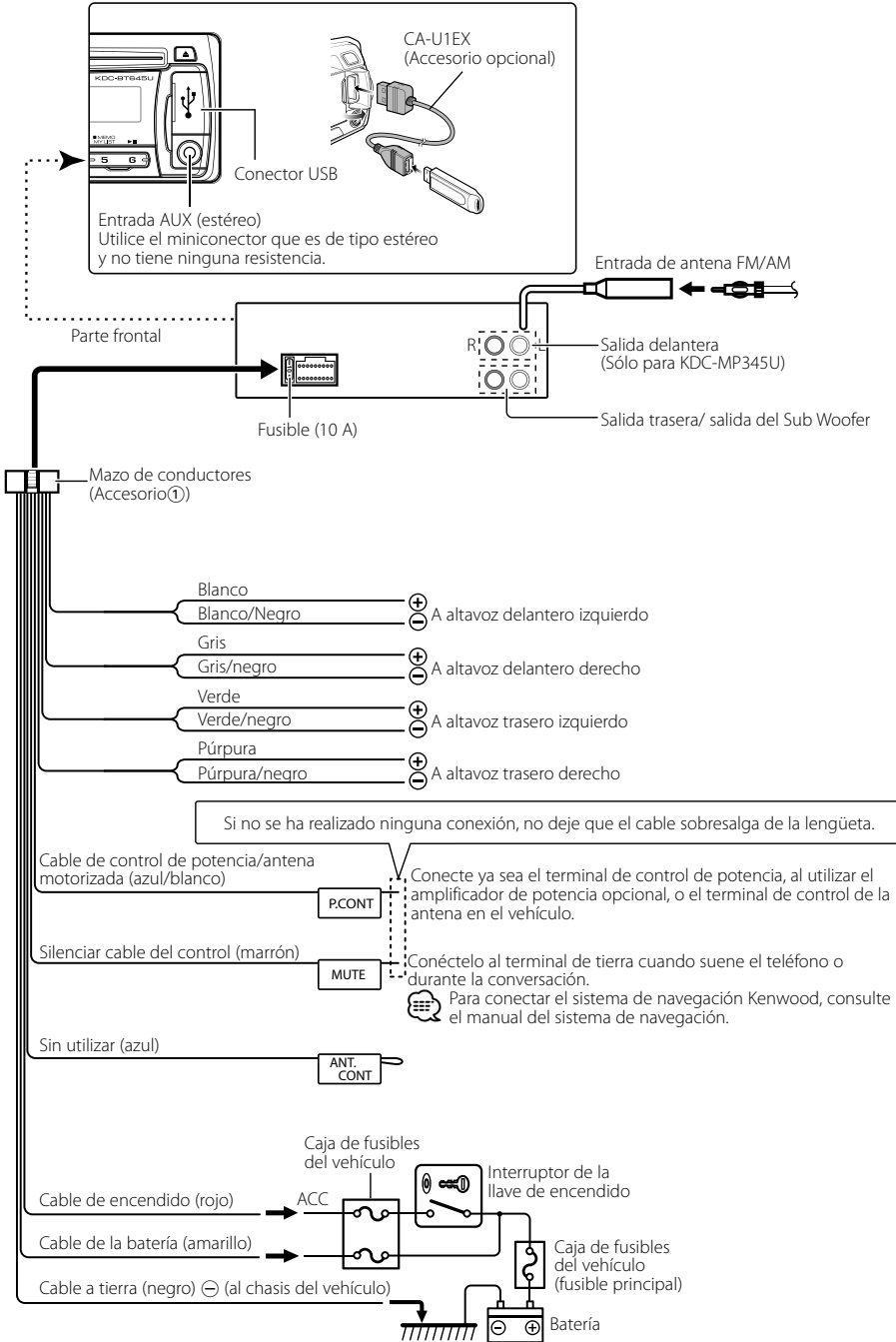

Instalación/Desmontaje de la unidad

Automóviles no japoneses

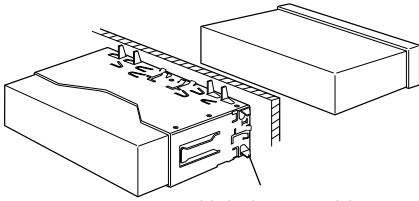

Doble las lengüetas del manguito de montaje con un destornillador o similar y fíjelo.



- Asegúrese de que la unidad esté firmemente instalada en su lugar. Si está instalada en forma inestable, podrán ocurrir fallas de funcionamiento (p.ej., saltos de sonido).

Automóviles japoneses

- 1 Refiérase a la sección <Extracción del marco de goma dura> y retire el marco de goma dura.
- 2 Alinee los orificios de la unidad (dos lugares en cada lado) con la ménsula de montaje del vehículo y fije la unidad con los tornillos suministrados.

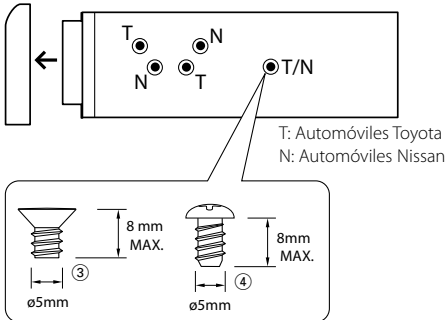

Accesorio ③...para automóviles Nissan
Accesorio ④...para automóviles Toyota

PRECAUCIÓN

Instale esta unidad en la consola de su vehículo. No toque las partes metálicas de la unidad durante o justo después de utilizar la unidad. Las partes metálicas, tales como el radiador o la carcasa, pueden estar muy calientes.

Extracción del marco de goma dura

- 1 Enganche las uñas de agarre en la herramienta de extracción y quite los dos enganches en el nivel superior. Suba el bastidor y tire de él hacia adelante tal como se indica en la figura.

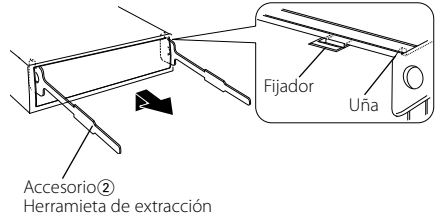

- 2 Al quitar el nivel superior, quite las dos posiciones inferiores.



- Se puede quitar el marco de la parte de abajo de la misma forma.

Desmontaje de la unidad

- 1 Refiérase a la sección <Extracción del marco de goma dura> y retire el marco de goma dura.
- 2 Desmonte la placa frontal.
- 3 Inserte profundamente las dos herramientas de extracción en las ranuras de cada lado, tal como se muestra en la figura.
- 4 Empuje la herramienta de extracción hacia abajo, mientras presiona hacia adentro, y extraiga la unidad hasta la mitad.

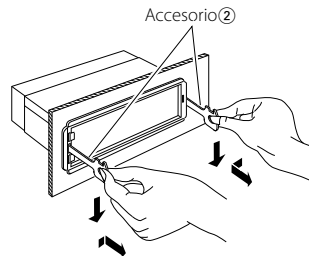

- Preste atención para no lastimarse con las uñas de agarre de la herramienta de extracción.
- 5 Termine de sacar la unidad con las manos, prestando atención para no dejarla caer.

Guía Sobre Localización De Averías

Algunas funciones de esta unidad podrían estar deshabilitadas debido a algunos ajustes realizados en la misma.

- !** • **No se puede configurar el subwoofer.**
- **No se puede configurar el filtro de paso bajo.**
- **No hay emisión del subwoofer.**
 - ▶ El elemento <Salida de subwoofer> de <Ajuste de la función> (página 52) no se ha activado.
 - La salida de previo no está establecida en el subwoofer. ^{ES*} "SWITCH PRE"/ "SWITCH PREOUT" de <Ajuste de la función> (página 52)

- !** • **No se puede configurar la fase del subwoofer.**
 - ▶ El filtro de paso inferior del subwoofer se ha fijado en "THROUGH". ^{ES*} "LPF SUB-W"/ "LPF SUBWOOFER" de <Ajuste de la función> (página 52)

- !** • **El número de canciones contenidas en la categoría "SONGS" de esta unidad es diferente a las contenidas en la categoría "SONGS" del iPod.**
 - ▶ Los archivos podcast no se cuentan en esta unidad ya que esta unidad no es compatible con la reproducción de archivos podcast.

- !** • **El volumen no puede ajustarse.**
 - ▶ La unidad se ha fijado en el modo de Búsqueda de música. ^{ES*} Cancele el modo de Búsqueda de música. (página 56)
 - La unidad está ajustada al modo de configuración de funciones. ^{ES*} Cancele el modo de configuración de funciones. (página 8)

Lo que podría parecer un fallo de funcionamiento de su unidad podría ser simplemente el resultado de un pequeño error de operación o de un defecto de conexión. Antes de acudir al servicio, verifique primero el siguiente cuadro sobre los problemas que se podrían presentar.

General

- ?** • **El tono del sensor de toque (pitido) no suena.**
 - ✓ El terminal de salida de preamplificador está siendo utilizado.
 - ^{ES*} El tono del sensor de toque no puede ser emitido desde el terminal de salida de preamplificador.

Fuente de sintonizador

- ?** • **Recepción de radio deficiente.**
 - ✓ No está extendida la antena del automóvil.
 - ^{ES*} Extraiga completamente la antena.

Fuente de Disco

- ?** • **No se reproduce el disco especificado, sino otro.**
 - ✓ El CD especificado está muy sucio.
 - ^{ES*} Limpie el CD, consultando el método de limpieza de CD de la sección <Manipulación de CDs> (página 47).
 - ✓ El disco está muy rayado.
 - ^{ES*} Pruebe otro disco.

En la fuente de archivo de audio

- ?** • **El sonido se omite cuando se reproduce un archivo de audio.**
 - ✓ El medio está rayado o sucio.
 - ^{ES*} Limpie el medio, remitiéndose a la limpieza de CD de la sección <Manipulación de CDs> (página 47).
 - ✓ La condición de grabación no es buena.
 - ^{ES*} Grabe el medio de nuevo o utilice otro.

Guía Sobre Localización De Averías

Los mensajes mostrados a continuación presentan las condiciones de su sistema.

TOC ERROR:	El CD está muy sucio. El CD está boca abajo. El CD está muy rayado.	NA DEVICE:	<ul style="list-style-type: none">• Se ha conectado un dispositivo USB no compatible.• Se ha producido un error en la conexión del iPod.⇨ Compruebe que el iPod conectado sea un iPod compatible. Consulte <Acerca del archivo de audio> (página 60) para información concerniente a los iPods que son compatibles.
ERROR 05:	El disco no se puede leer.	NO MUSIC/ERROR 15:	<ul style="list-style-type: none">• El dispositivo USB conectado no contiene archivos de audio reproducibles.• Se reprodujeron medios que no tenían datos grabados que la unidad pudiera reproducir.
ERROR 99:	Por algún motivo, la unidad funciona en forma defectuosa. <ul style="list-style-type: none">⇨ Pulse el botón de reposición en la unidad. Si el código "ERROR 99" no desaparece, póngase en contacto con su centro de servicio más cercano.	USB ERROR:	Podría haberse producido algún problema en el dispositivo USB conectado. <ul style="list-style-type: none">⇨ Quite el dispositivo USB, después gire el interruptor de encendido a ON. Si se repite la misma visualización, utilice otro dispositivo USB.
IN (Parpadeo):	La sección del reproductor de CD no está funcionando apropiadamente. <ul style="list-style-type: none">⇨ Vuelva a insertar el CD. Si no se puede expulsar el CD o si la pantalla de visualización continua parpadeando aún cuando se haya vuelto a insertar correctamente el CD, apague la alimentación y póngase en contacto con el centro de servicio más cercano.	iPod ERROR:	Se ha producido un error en la conexión del iPod. <ul style="list-style-type: none">⇨ Quite el dispositivo USB y, a continuación, vuelva a conectarlo.⇨ Confirme que el software del iPod es la última versión.
PROTECT:	El cable del altavoz tiene un corto circuito o toca el chasis del vehículo y por lo tanto se activa la función de protección. <ul style="list-style-type: none">⇨ Conecte o aisle al cable del altavoz correctamente y pulse el botón de reposición. Si el código "PROTECT" no desaparece, póngase en contacto con su centro de servicio más cercano.	USB REMOVE:	Se ha seleccionado el modo de extracción para el dispositivo USB/iPod. Puede extraer el dispositivo USB/iPod con seguridad.
NA FILE:	Se reproduce un archivo de audio con un formato que no es compatible con esta unidad.		
COPY PRO:	Se reprodujo un archivo con protección contra copias.		
READ ERROR:	El sistema de archivo del dispositivo USB conectado está roto. <ul style="list-style-type: none">⇨ Copie los archivos y carpetas para el dispositivo USB nuevamente. Si se visualiza todavía el mensaje de error, inicialice el dispositivo USB o use otros dispositivos USB.		
NO DEVICE:	El dispositivo USB está seleccionado como fuente aunque no hay conectado ningún dispositivo USB. <ul style="list-style-type: none">⇨ Cambie la fuente a cualquier otra distinta de USB. Conecte un dispositivo USB y cambie de nuevo a la fuente USB.		

Especificaciones

Sección del sintonizador de FM

- Gama de frecuencias
 - Espacio de 200 kHz (KDC-MP345U)
 - : 87,9 MHz – 107,9 MHz
 - Espacio de 50 kHz (KDC-MP245U)
 - : 87,5 MHz – 108,0 MHz
- Sensibilidad útil (Relación señal/ruido = 26dB)
 - : 11,2 dBf (1 μ V/ 75 Ω)
- Sensibilidad de silenciamiento(DIN S/N = 46dB)
 - : 19,2 dBf (2,5 μ V/ 75 Ω)
- Respuesta de frecuencia (± 3 dB)
 - : 30 Hz – 15 kHz
- Relación señal a ruido (MONO)
 - : 63 dB
- Separación estéreo (1 kHz)
 - : 40 dB

Sección del sintonizador de AM

- Gama de frecuencias (intervalo 10 kHz)
 - : 530 kHz – 1700 kHz
- Sensibilidad útil (Relación señal/ruido = 20dB)
 - : 31 dB μ (36 μ V)

Sección del reproductor de CD

- Diodo láser
 - : GaAlAs
- Filtro digital (D/A)
 - : 8 veces sobremuestreo
- Convertidor D/A
 - : 24 Bit
- Velocidad de giro
 - : 500 – 200 rpm (CLV)
- Fluctuación y trémolo
 - : Por debajo del límite medible
- Respuesta de frecuencia (± 1 dB)
 - : 20 Hz – 20 kHz
- Distorsión armónica total (1 kHz)
 - : 0,01 %
- Relación señal a ruido (1 kHz)
 - : 105 dB
- Gama dinámica
 - : 93 dB
- MP3 decodificado
 - : Compatible con MPEG-1/2 Audio Layer-3
- WMA decodificado
 - : Compatible con Windows Media Audio

Interfaz USB

- Estándar USB
 - : USB1.1/ 2.0 (Full speed)
- Corriente de alimentación máxima
 - : 500 mA
- Sistema de archivos
 - : FAT16/ 32
- MP3 decodificado
 - : Compatible con MPEG-1/2 Audio Layer-3
- WMA decodificado
 - : Compatible con Windows Media Audio

Sección de audio

- Potencia de salida máxima
 - : 50 W x 4
- Potencia completa de todo el ancho de banda (a menos del 1% THD)
 - : 22 W x 4
- Impedancia del altavoz
 - : 4 – 8 Ω
- Acción tonal
 - Graves : 100 Hz ± 8 dB
 - Registro medio : 1 kHz ± 8 dB
 - Agudos : 10 kHz ± 8 dB
- Nivel de salida de preamplificador/carga (CD)
 - : 2000 mV/10 k Ω
- Impedancia de salida de preamplificador
 - : $\leq 600 \Omega$

Entrada auxiliar

- Respuesta de frecuencia (± 3 dB)
 - : 20 Hz – 20 kHz
- Voltaje de entrada máximo
 - : 1200 mV
- Impedancia de entrada
 - : 10 k Ω

General

- Voltaje de funcionamiento (11 – 16 V admisibles)
 - : 14,4 V
- Consumo de corriente máxima
 - : 10 A
- Tamaño de instalación (An x Al x F)
 - : 182 x 53 x 155 mm
 - 7-3/16 x 2-1/16 x 6-1/8 pulgadas
- Peso
 - : 2,9 lbs (1,3 kg)

Las especificaciones se encuentran sujetas a cambios sin previo aviso.



This symbol mark indicates that Kenwood manufactured this product so as to decrease harmful influence on the environment.

KENWOOD

Free Manuals Download Website

<http://myh66.com>

<http://usermanuals.us>

<http://www.somanuals.com>

<http://www.4manuals.cc>

<http://www.manual-lib.com>

<http://www.404manual.com>

<http://www.luxmanual.com>

<http://aubethermostatmanual.com>

Golf course search by state

<http://golfingnear.com>

Email search by domain

<http://emailbydomain.com>

Auto manuals search

<http://auto.somanuals.com>

TV manuals search

<http://tv.somanuals.com>