

- ① **Betriebsanleitung**  
**Unterflur-Zugkreissäge**
- ② **Operating Instruction**  
**Radial Pull Table Saw**
- ③ **Instructions d'utilisation**  
**Scie sur table radiale**
- ④ **Handleiding**  
**Ondervloer-trekcirkel-zaag**

*ProfiLine*

**UK 220 E**

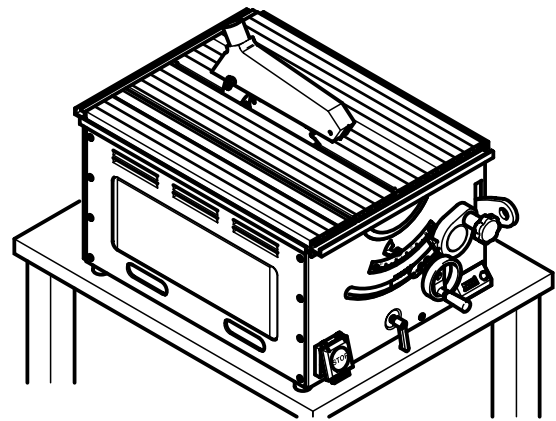

<p><b>D</b>                      <b>Deutschland</b></p>	<p>Die beiliegende Garantiekarte senden Sie bitte an uns zurück. Den Kaufbeleg bitte aufbewahren! Ein Anspruch auf Garantieleistungen besteht nur gegen Vorlage des Kaufbelegs. Die Adresse Ihrer nächstgelegenen Werksvertretung finden Sie auf der hinteren Umschlagseite.</p>	<p><b>1.</b></p>
<p><b>GB</b>                      <b>Great Britain</b></p>	<p>Please return the enclosed warranty card to us. Retain proof of purchase! You are only entitled to claim warranty against proof of purchase. Please see back cover for manufacturer representative's address nearest you.</p>	<p><b>2.</b></p>
<p><b>F</b>                              <b>France</b></p>	<p>SVP, retournez-nous la carte de garantie jointe. Conservez le reçu d'achat! La garantie ne peut être accordée que sur présentation de ce reçu. Vous trouverez l'adresse de votre représentant le plus proche à la dernière page de couverture.</p>	<p><b>3.</b></p>
<p><b>NL</b>                              <b>Nederland</b></p>	<p>Stuur de garantietaal ingevuld aan ons terug. Bewaar de kassabon! U heeft slechts recht op garantie op vertoning van de kassabon. U vindt het adres van de dichtstbijzijnde lokale vestiging op de achterkant van deze handleiding.</p>	<p><b>4.</b></p>

## Composition de la scie

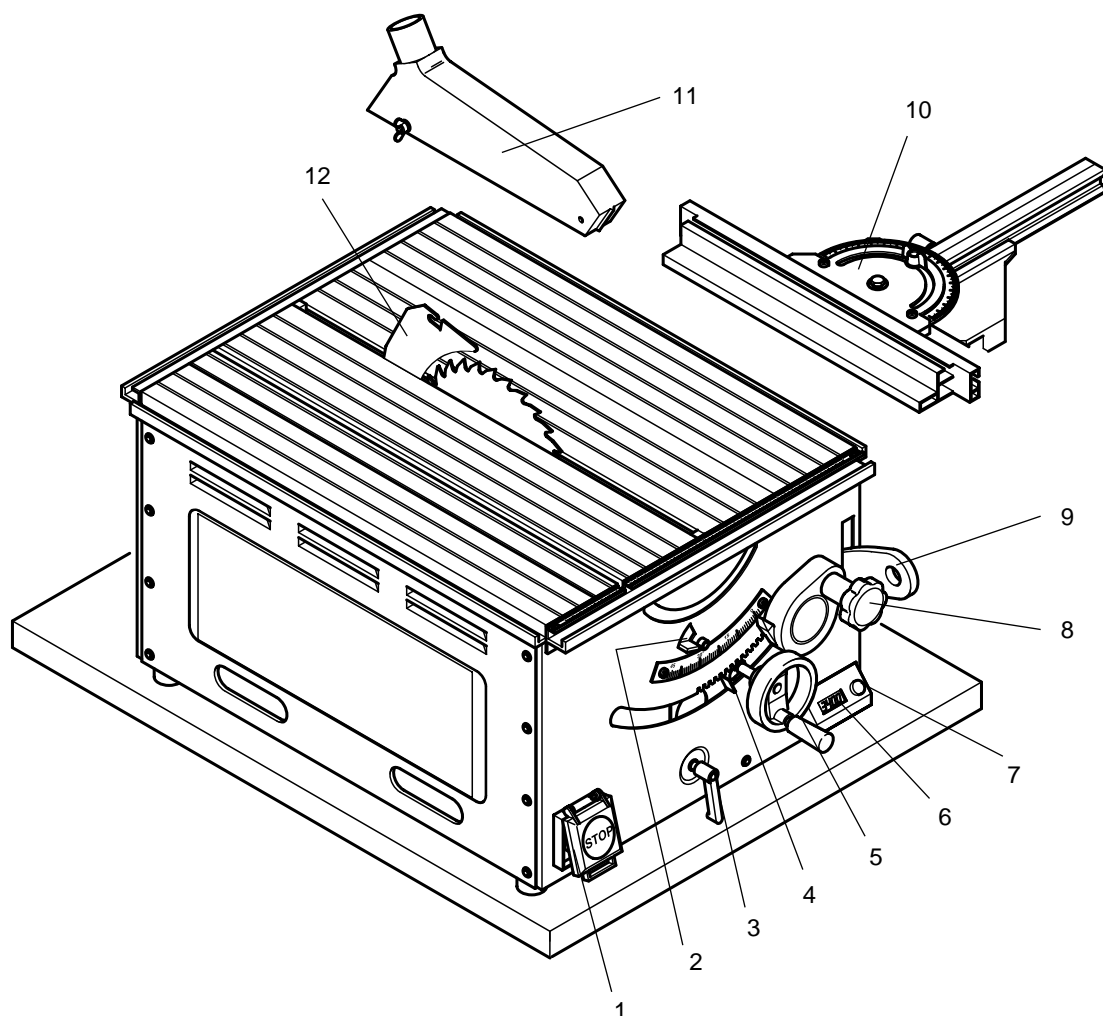

- |    |   |    |  |
|----|---|----|--|
| 1  | Interrupteur marche/arrêt avec arrêt d'urgence            | 11 | Capot de protection                          |
| 2  | Levier de limitation de l'inclinaison                     | 12 | Gousset d'écartement                         |
| 3  | Levier de serrage pour bloquer l'angle d'inclinaison      | 13 | Tube d'évacuation des copeaux                |
| 4  | Levier de verrouillage pour réglage de longueur           | 14 | Vis de réglage pour course retour de la lame |
| 5  | Manivelle pour réglage de hauteur et de longueur de coupe |    |  |
| 6  | Indicateur de vitesse                                     |    |  |
| 7  | Régulateur de vitesse                                     |    |  |
| 8  | Manivelle pour réglage de l'angle d'inclinaison           |    |  |
| 9  | Poussoir pour aide auxiliaire                             |    |  |
| 10 | Butée universelle   |    |  |

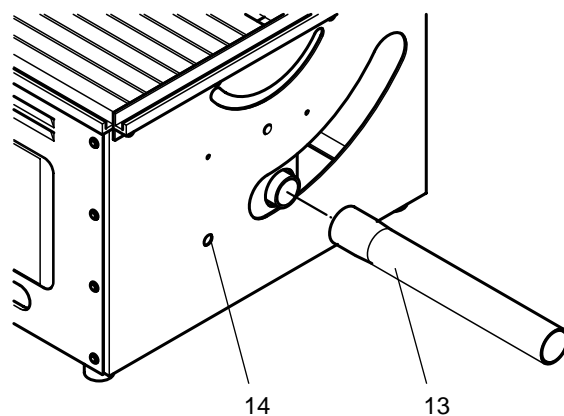

## A lire d'abord!

- Avant la mise en marche, lisez ces instructions d'utilisation. Observez en particulier les instructions de sécurité.
- Au cas où, lors du déballage, vous constatez un dommage dû au transport, avertissez immédiatement votre revendeur. **Ne mettez pas** l'appareil en fonction!
- Éliminez l'emballage en respectant l'environnement. Remettez-le à la station de collecte correspondante.
- Conservez ces instructions de manière à pouvoir vous y référer en tout temps en cas de doute.
- Si vous louez ou vendez cet appareil, remettez également ces instructions.

## Instructions de sécurité

### Utilisation selon les prescriptions

La machine est prévue pour le sciage longitudinal et transversal du bois et du plastique. Les pièces rondes ne peuvent être sciées qu'au moyen du dispositif de support et transversalement par rapport à l'axe longitudinal, car la lame de scie rotative peut faire tourner les pièces.

Les métaux ne doivent être sciés que si les conditions suivantes sont respectées :

- Utiliser uniquement des lames de série (No. de référence, voir les spécifications techniques)
- Travailler uniquement en scie passante
- Travailler uniquement avec un dispositif de support approprié
- Ne pas scier de pièces rondes
- Épaisseur maximale 20 mm
- Pas de métaux durs ou de métaux trempés

Toute autre utilisation est réputée contraire aux prescriptions et est interdite. Le fabricant ne peut pas être tenu pour responsable des dommages provoqués par une utilisation contraire aux prescriptions.

La transformation de la scie ainsi que l'utilisation de pièces qui n'ont pas été contrôlées et approuvées par le fabricant peuvent entraîner des dommages imprévisibles lors de l'utilisation.

### Instructions générales de sécurité

Une scie circulaire est un outil dangereux et toute inattention peut provoquer de graves blessures. Il faut obligatoirement observer les instructions de sécurité qui suivent ainsi que les réglementations légales pour le maniement des scies circulaires.



### Danger!

La scie circulaire ne peut être mise en marche et utilisée que par des personnes familiarisées avec le maniement des scies circulaires et qui sont conscientes des dangers en tout temps. Les personnes âgées de moins de 16 ans ne sont autorisées à utiliser la machine que dans le cadre d'une formation professionnelle et sous la surveillance d'un formateur.

Les dangers conséquents suivants sont potentiellement présents avec les scies circulaires et ils ne peuvent pas complètement être écartés même avec l'emploi des dispositifs de sécurité :

- Danger de contact avec la lame de scie rotative: lors du sciage, maintenir une distance suffisante avec la lame de scie. Le cas échéant, utiliser un poussoir.
- Danger de coupure avec la lame de scie immobile : après le sciage, rentrer la lame de scie jusqu'à ce que le capot de protection repose sur la table de sciage. Lors du changement de lame, porter des gants.
- Danger dû aux objets qui peuvent être touchés par la lame de scie pendant le sciage (par exemple, outils présents sur la table de sciage, ou les inclusions métalliques dissimulées dans la pièce à scier) : maintenir la table de sciage propre. En cas de doute vérifier l'absence de corps étrangers dans les pièces.
- Danger dû au recul des pièces (la pièce est touchée par la lame et projetée contre l'utilisateur): ne travailler qu'avec le gousset d'écartement correctement monté. Toujours utiliser des lames de scie tranchantes et ne pas coincer les pièces.

### Symboles inscrits sur la machine



### Danger!

La non-observation des messages de danger suivants peut provoquer des blessures graves et des dommages .



Lire les instructions d'utilisation.



Ne pas saisir la lame de scie qui tourne.



Porter un casque anti-bruit.

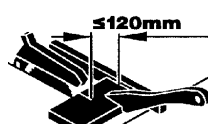

Utiliser le poussoir lorsque la distance scie - butée parallèle est inférieure à  $\leq 120$  mm.



Scier les pièces rondes uniquement au moyen du dispositif de support approprié.

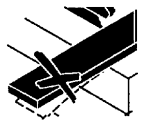

Si les pièces peuvent tomber de la table après la séparation, utiliser la rallonge de table.

## Dispositifs de sécurité

### Gousset d'écartement

Le gousset d'écartement empêche qu'une pièce soit accrochée par les dents montantes et projetée contre l'utilisateur.

Pendant le fonctionnement, le gousset d'écartement doit toujours être monté.

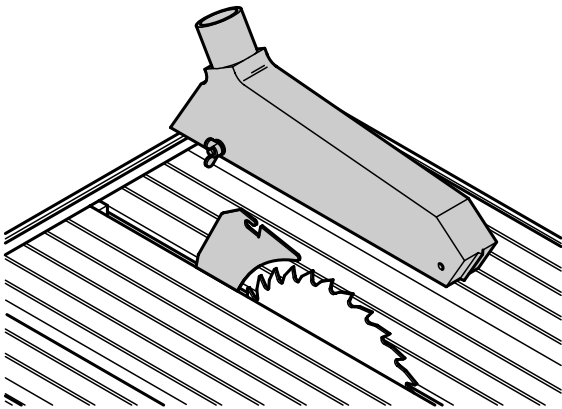

### Capot de protection

Le capot de protection protège des contacts par inadvertance avec la lame, ainsi que des copeaux qui volent.

Pendant le fonctionnement, le capot de protection doit toujours être monté.

### Push stick

The push stick serves as an extension of the right hand and protects against accidental contact with the saw blade.

Always use push stick if distance between rip fence and saw blade is  $\leq 120$  mm.

In order for the push stick to be always at hand, it can be stored in a sheath in the machine's housing.

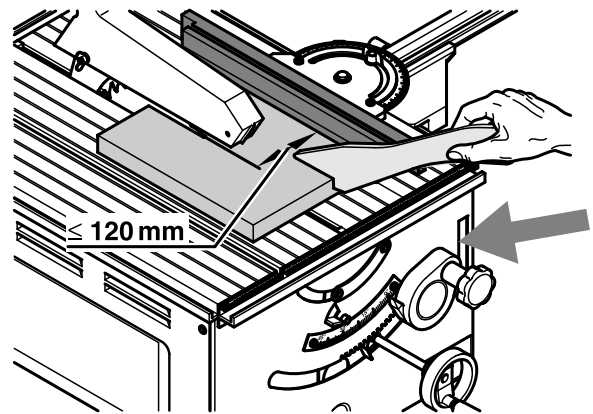

## Éléments de commande

### Interrupteur marche/arrêt avec arrêt d'urgence

- Mise en marche = appuyer sur interrupteur supérieur.
- Arrêt = appuyer sur interrupteur inférieur ou sur couvercle de l'interrupteur marche/arrêt.

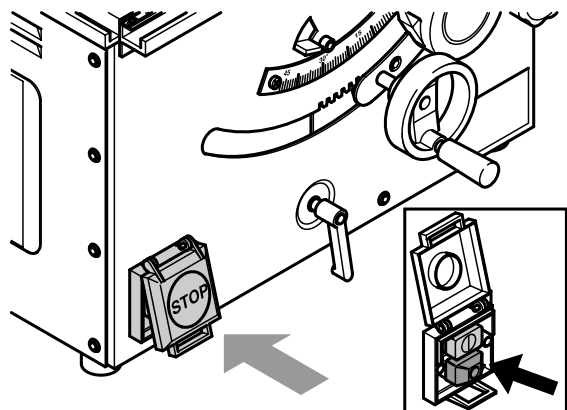

- i** En cas de chute de tension, un relais de sous-tension déclenche. On évite ainsi que l'appareil démarre de lui-même lorsque la tension revient. Pour réenclencher, l'interrupteur doit de nouveau être actionné.

De plus, l'interrupteur marche/arrêt peut être verrouillé au moyen d'un cadenas.

### Régulateur de vitesse

La vitesse peut être ajustée en continu entre  $2500\text{ min}^{-1}$  et  $4500\text{ min}^{-1}$ , pour s'adapter à la

matière à scier. L'indicateur indique la vitesse effective.

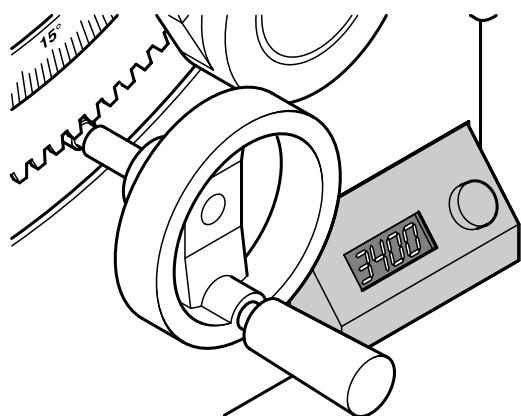

**i** a vitesse peut varier selon chaque alimentation ( $\pm 10$  V ca.  $\pm 200$  min<sup>-1</sup>).

Matière	Vitesse
	$\frac{n}{\text{min}}$
	max.
	3600 – max.
	2500 – max.

Bois doux, bois dur, bois exotique, contre-plaqué, plaques de menuiserie	Vitesse maximale
Bois lamellé, bois densifié	3600 min <sup>-1</sup> jusqu'à vitesse maxi.
Plaques pleines thermoplastique et thermodurcissable, profils plastique sans charge, profils en métaux légers	2500 min <sup>-1</sup> jusqu'à vitesse maxi.

### Handwheel for depth of cut setting and pull action

The depth of cut can be set by turning the handwheel.

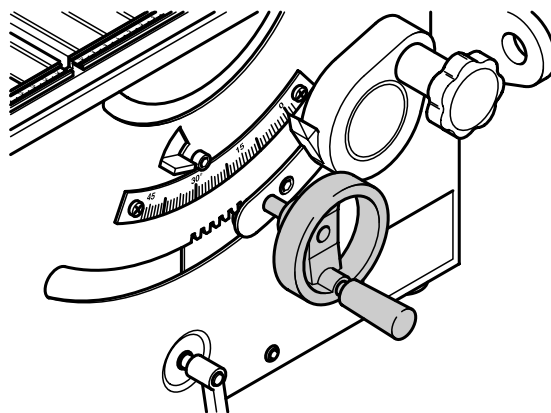

To actuate the pull action

- Lift handwheel slightly = saw blade can be moved lengthwise by pulling on the handwheel. When the handwheel is released the saw blade returns automatically to its rear rest position.

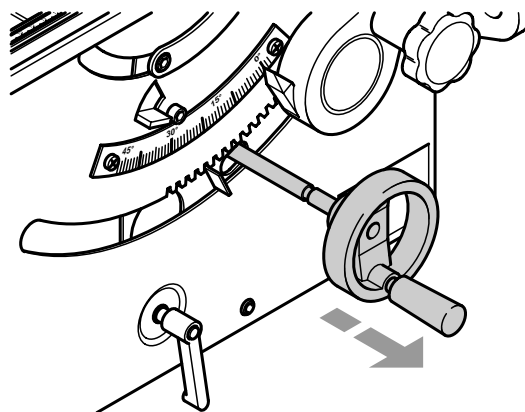

### Levier de verrouillage

Pour bloquer le réglage de longueur :

- Levier à gauche = réglage de longueur possible.
- Levier à droite = réglage de longueur bloqué.

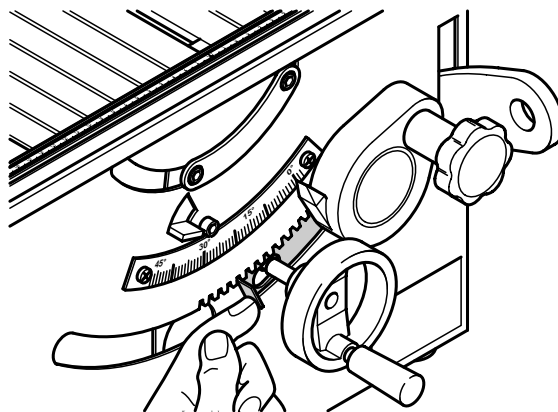

### Manivelle pour angle d'inclinaison

L'inclinaison de la lame de scie peut être ajustée en continu entre 0 et 45°.

Le point de rotation se trouve à hauteur de la table de manière à ce que la profondeur de sciage soit la même pour tous les angles d'inclinaison.

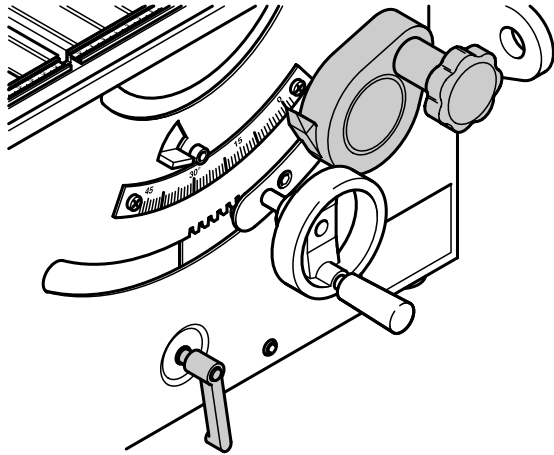

### Ratchet lock lever

The set bevel angle can be locked with a ratchet lock lever, so it does not change during sawing.

- i** There are several ratchet lock levers on the saw. If the swivelling range is not sufficient, the lever position can be shifted: pull lever up, turn and let engage again.

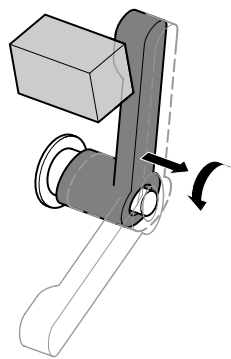

### Levier de limitation de l'inclinaison

Le réglage de l'inclinaison comporte une butée à 0° et à 45°. Pour certaines coupes en biais spéciales (contre-sciage) l'angle d'inclinaison peut être augmenté dans les deux directions de 1,5°.

- Levier de limitation de l'inclinaison à gauche = angle d'inclinaison de la lame réglable entre 0° et 45°.

- Levier de limitation de l'inclinaison à droite = angle d'inclinaison de la lame réglable entre -1,5° et 46,5°.

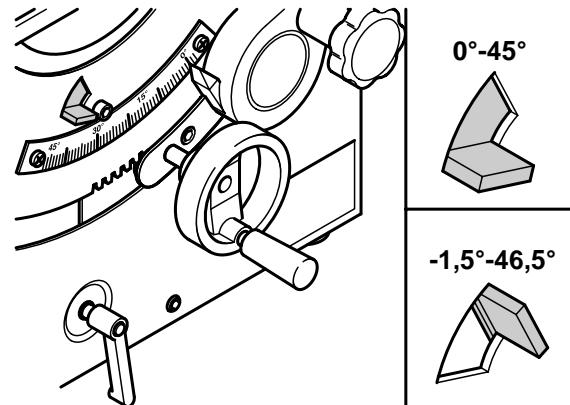

### Butée universelle

- Montage du côté avant = Butée de pièce pour fonctionnement en scie passante.
- En dévissant l'écrou papillon (flèche grise), la butée universelle peut être réglée pour des sciages angulaires ( $\pm 90^\circ$ ).

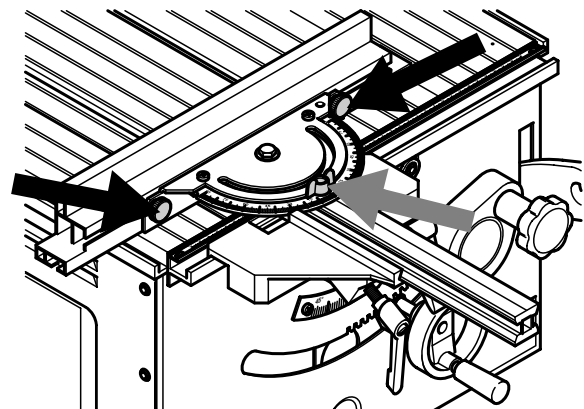

- Montage côté longitudinal = Butée parallèle pour sciage en mode scie de table. (Réglage angle 0°).

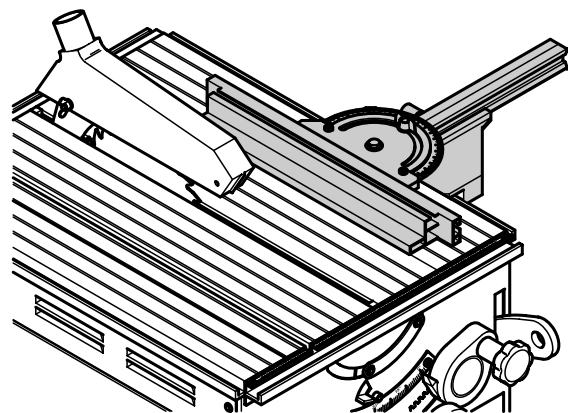

Le profil de support peut être retiré et transformé en dévissant les deux vis (flèche noire) :

- Côté de support bas =
  - pour scier les pièces plates

- lorsque la scie est inclinée (utilisation en scie de table)
- pour sciage oblique (utilisation en scie passante)
- Côté de support haut = pour scier les pièces hautes (65 mm maxi.).

## Mise en marche



### **Danger! Courant électrique.**

N'installer la machine que dans un endroit sec.

## Installation

Pour assurer un positionnement sûr de la machine, il y a deux possibilités :

- Installation sur des montants (accessoire spécial);
- Installation sur une table stable ou un établi avec une plaque **fermée**.

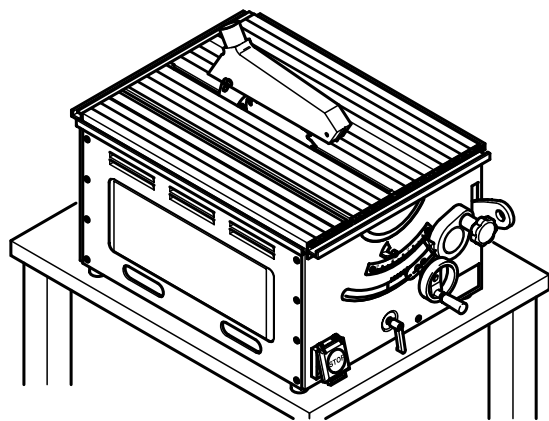

## Montage du capot de protection

- Monter le capot de protection sur le gousset d'écartement.  
La partie inférieure du capot doit être horizontale.

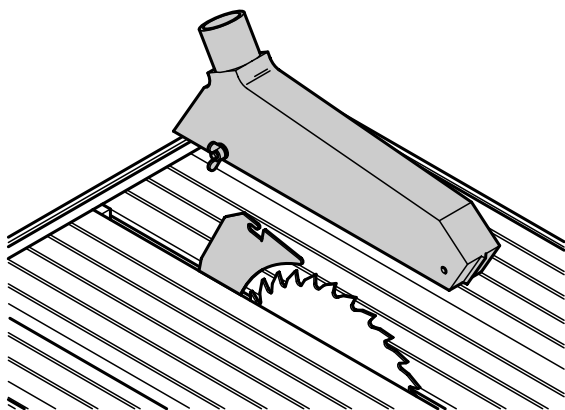

## Raccordement de l'aspiration de copeaux



### **Danger!**

Certains copeaux de bois (par exemple copeaux de chêne et de frêne) peuvent provoquer le cancer s'ils sont aspirés : dans les endroits fermés, travailler uniquement avec le dispositif d'aspiration des copeaux (vitesse de l'air à la tuyauterie de raccordement de la scie = 20 m/s).



**Attention!** Le fonctionnement sans aspiration de copeaux n'est seulement possible que dans les cas suivants:

- à l'extérieur;
- pour des travaux de courte durée (jusqu'à 30 minutes maximum);
- avec un masque anti-poussières.

Lorsque l'aspiration de copeaux n'est pas utilisée, ceux-ci sont collectés à l'intérieur du bâti. Ces résidus doivent être évacués au minimum après 30 minutes d'utilisation.

Les tubes de raccordement pour l'aspiration de copeaux se trouvent sur le bâti de la machine et sur le capot de protection.

- Raccorder l'extrémité avec le plus gros diamètre au tube de raccordement du bâti.

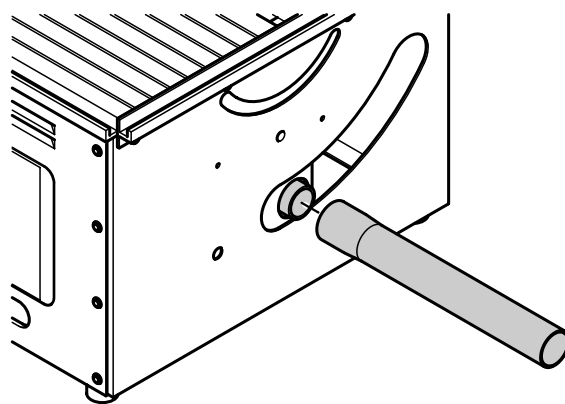

### **Danger!**

A cause du mouvement circulaire de la lame, les copeaux sont soufflés en dehors du tube d'éjection des copeaux. Faire attention à la direction du flux de copeaux.



**Attention!** Pour que les copeaux soient efficacement dirigés, le tube d'éjection des copeaux doit être monté, même sans utiliser l'aspiration de copeaux. Le tube d'éjection des copeaux ne doit pas être approché d'autres objets.



## Raccordement au réseau



### Attention!

N'utiliser la machine qu'avec une source de courant correspondant aux données du chapitre „ Spécifications techniques “ et équipée d'un commutateur de sécurité FI prévu pour un courant de fuite de 30 mA.

Installer le câble d'alimentation de sorte qu'il n'entrave pas les manœuvres et qu'il ne soit pas endommagé lors des travaux.

Comme rallonge, n'utiliser que du câble caoutchouc avec une section suffisante (H07RN-F 3x1,5 mm<sup>2</sup>).

## Utilisation

- Avant d'effectuer des travaux, contrôler l'état des éléments suivants :
  - Arrêt d'urgence;
  - Gousset d'écartement;
  - Capot de protection;
  - Poussoir.
- Porter des équipements de protection:
  - Masque anti-poussière;
  - Casque anti-bruit;
  - Lunettes de protection.
- Lors du sciage, adopter la bonne position de travail :
  - à l'avant côté utilisateur;
  - devant la scie;
  - à gauche du plan de la lame de scie.
  - lors du fonctionnement avec deux personnes, la deuxième personnes doit se tenir du côté de la rallonge de table.
- Selon le travail demandé, utiliser :
  - la rallonge de table lors du fonctionnement avec deux personnes et lorsque les pièces risquent de tomber de la table (accessoire);
  - dispositif d'aspiration des copeaux (accessoire);



### Danger!

Changer immédiatement les lames émoussées. Il y a danger de contrecoup lorsqu'une dent de scie émoussée s'accroche dans la surface de la pièce.

- Ne pas freiner la lame de scie au moyen d'une pression latérale. Il y a danger de contrecoup.
- Lors du sciage, ne pas presser la pièce contre la table et ne pas la coincer. Il y a danger de contrecoup.



### Danger d'accrochage!

Ne pas porter de vêtements amples, de bijoux ou de gants qui peuvent être enroulés par les pièces tournantes de la machine.

En cas de cheveux longs, porter obligatoirement un filet à cheveux.

## Scie circulaire de table

En fonctionnement sur table, la pièce est déplacée vers l'arrière. Dans ce mode de fonctionnement, des coupes de n'importe quelle longueur sont possibles.

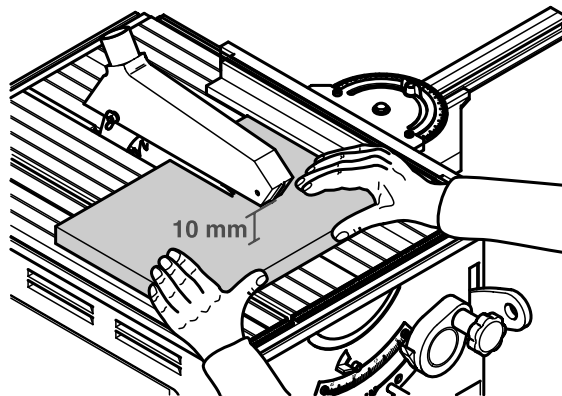

1. Bloquer le réglage de longueur de la lame de scie au milieu de la table.
2. Ajuster la hauteur de coupe. Le capot de protection doit se trouver à environ 10 mm de distance de la pièce.
3. Ajuster l'angle d'inclinaison et bloquer en position.
4. Le cas échéant monter une butée parallèle.
5. Mettre la scie en marche.
6. Scier la pièce en un passage.
7. Mettre la machine hors service si elle ne doit pas retravailler immédiatement.

## Scie circulaire passante

En fonctionnement en scie passante, la pièce est fixe et la lame de scie est déplacée vers l'avant. La longueur de sciage est limitée en fonction de l'épaisseur de la pièce (voir schéma). Ce mode de fonctionnement est avant tout approprié pour :

- Coupe transversale
- Coupe de métaux

- Coupe particulièrement précise

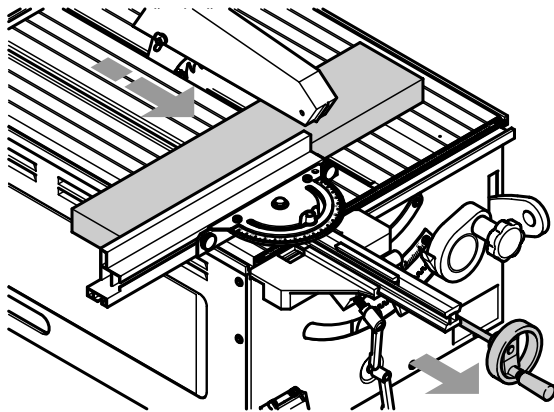

1. Dévisser le blocage de réglage de longueur.
2. Ajuster la hauteur de coupe. Le capot de protection doit se trouver à une distance de la pièce d'environ 10 mm.
3. Ajuster l'angle d'inclinaison et bloquer en position.
4. Monter le profil de support.

**⚠ Attention!** Le profil de support ne doit pas se trouver dans la zone de la coupe

5. La lame étant arrêtée, vérifier si la pièce peut bien être coupée entièrement. Pour ce faire, tirer la lame vers l'avant.

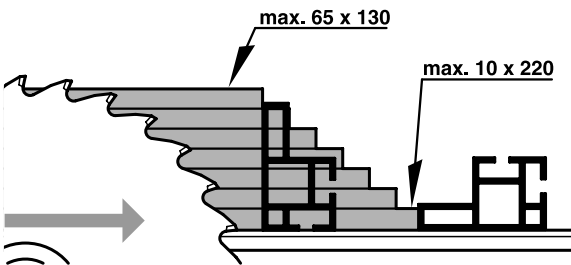

6. Repositionner la lame de scie en position arrière.
7. Poser la pièce sur le profil de support.
8. Mettre la scie en marche.
9. Scier la pièce en tirant la lame de scie vers l'avant. Repositionner la lame en position arrière.
10. Mettre la machine hors service si elle ne doit pas retravailler immédiatement.

### Sciage des métaux (acier doux)

Les métaux ne doivent être sciés que si les conditions suivantes sont respectées :

- Utiliser uniquement des lames de série (No. de référence, voir les spécifications techniques)
- Travailler uniquement en scie passante

- Travailler uniquement avec un dispositif de support approprié
- Ne pas scier de pièces rondes
- Epaisseur maximale 20 mm
- Pas de métaux durs ou de métaux trempés

**i** Pour allonger la durée de vie de la lame, ne pas tirer fortement le chariot de coupe vers l'avant en coupant des métaux

## Maintenance et entretien



**Danger!**

Avant tous les travaux de maintenance et de nettoyage :

1. Mettre la machine hors tension.
2. Retirer la prise d'alimentation.
3. Attendre que la lame soit immobile.

- Après chaque travail d'entretien ou nettoyage, remettre en fonction tous les dispositifs de sécurité et les contrôler.
- Ne remplacer les pièces endommagées, en particulier les dispositifs de sécurité que par des pièces d'origine car les pièces qui n'ont pas été contrôlées et approuvées par le fabricant peuvent provoquer des dommages imprévisibles.
- Les travaux de maintenance et de réparation tels que décrits dans ce chapitre, ne doivent être exécutés que par du personnel compétent

## Changement de lame



**Attention!**

Il y a danger de coupure même avec une lame à l'arrêt. Lors du changement de lame, porter des gants.

1. Démontez le capot de protection
2. Dévissez et retirez le profil de support de table.

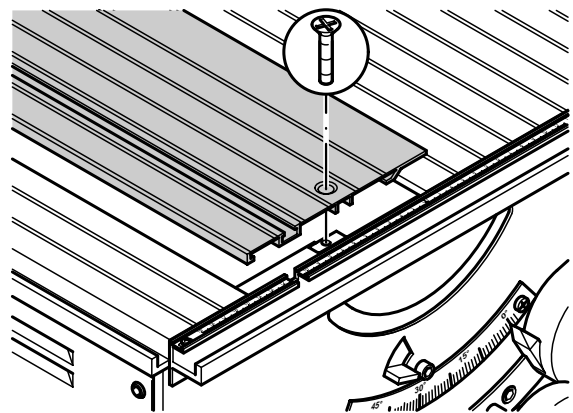

3. Dévisser la fixation sous le collecteur de copeaux et retirer la tôle de protection vers le haut.

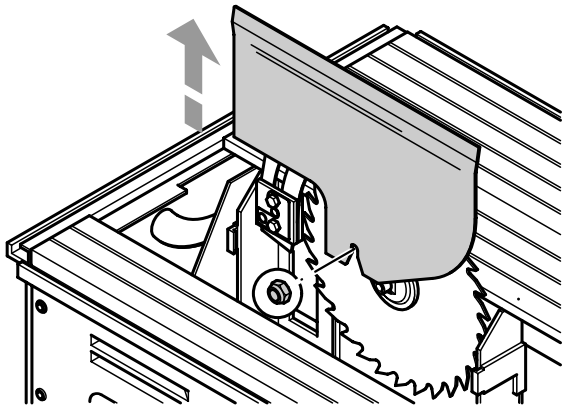

4. Maintenir l'axe de lame au moyen de la clé spéciale et dévisser la vis de fixation avec une clé pour six-pans intérieur (filetage à gauche !).



5. Retirer la lame de son axe.
6. Nettoyer les flasque latéraux de la lame et de l'axe de lame.



**Danger!**

Ne pas employer de produit de nettoyage (par exemple pour éliminer les déchets résineux de plastique) qui pourrait rayer les pièces en métal léger; la rigidité de la lame peut en être influencée.

7. Monter la nouvelle lame (attention au sens de rotation!).

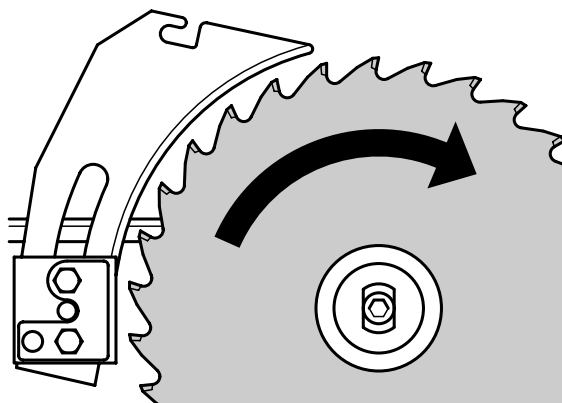

**Danger!**

N'utiliser que des lames appropriées (voir „Spécifications techniques“). Si des lames non-appropriées ou endommagées sont utilisées, des morceaux peuvent être violemment projetés comme sous l'effet d'une explosion, à cause de la force centrifuge.

**Ne doivent pas être utilisées :**

- Les lames en acier rapide (HSS);
- Les lames comportant des dommages visibles;
- Les meules à tronçonner.



**Danger!**

- Monter la lame uniquement avec des pièces d'origine.
- Ne pas utiliser de bagues libres de réduction; la lame de scie peut se dévisser.
- La lame doit être montée de manière à tourner sans déséquilibre ni à-coups et sans se dévisser lors du fonctionnement.

8. Remonter le contre-flasque (attention au centrage sur le flasque).
9. Visser la vis de fixation (filetage à gauche!) et serrer avec l'outil prévu à cet effet.



**Danger!**

- Ne pas rallonger l'outil pour serrer la lame.
- Ne pas serrer la vis de fixation en frappant sur l'outil.

10. Fixer la tôle de protection sur le collecteur de copeaux.
11. Fixer le profil de support.
12. Fixer le capot de protection.

**Réglage du gousset d'écartement**



Le gousset d'écartement est un dispositif de sécurité et il doit être correctement monté pour assurer un fonctionnement sans danger:

- La distance entre le diamètre extérieur de la lame et le gousset doit être de 3 à 5 mm.
- Lors de sciage transversant, le gousset doit dépasser de la lame (crantage supérieur).

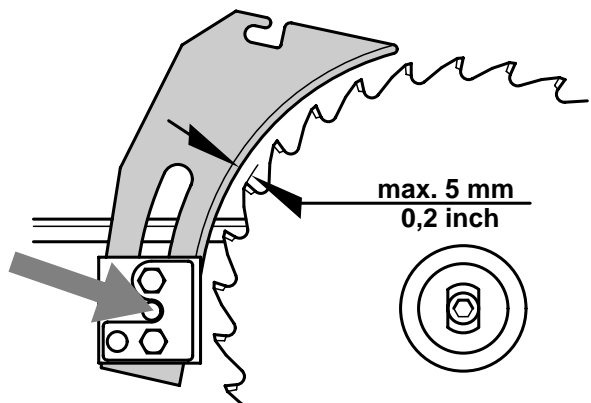

1. Démontez le capot de protection.
2. Dévissez et retirez le profil de table.
3. Tournez la scie complètement vers le haut.
4. Desserrer la vis à six-pans intérieur (filetage à gauche!).
5. Redresser le gousset.
6. Serrer la vis à six-pans intérieur (filetage à gauche!).
7. Fixer le profil de table.
8. Fixer le capot de protection.

### Ajustement des bandes graduées

Les bandes graduées peuvent être ajustées en fonction de l'épaisseur de la lame :

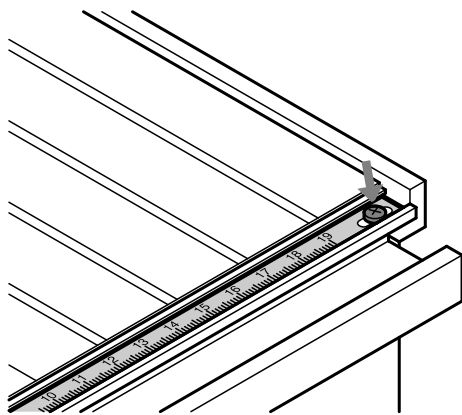

1. Dévissez les vis de fixation et ajustez les bandes graduées.
2. Serrer les vis de fixation et contrôlez de réglage en effectuant un essai de sciage.

### Réglage de la butée universelle

1. Contrôlez la perpendicularité avec la lame de scie au moyen du contrôleur d'angle.
2. Le cas échéant, dévissez les vis de fixation et ajustez l'échelle circulaire.

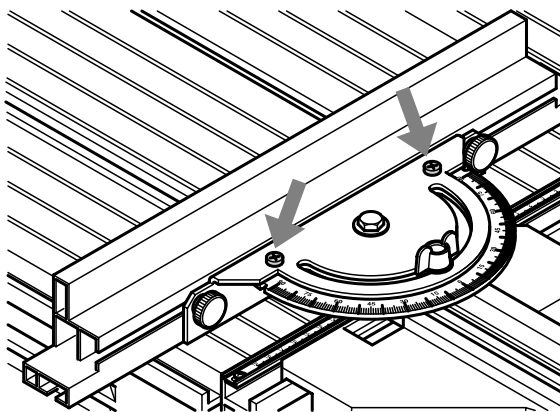

3. Serrer les vis de fixation.

### Réglage des butées de limitation

1. Positionner le levier de limitation des butées vers la gauche ( $0^\circ$  à  $45^\circ$ )

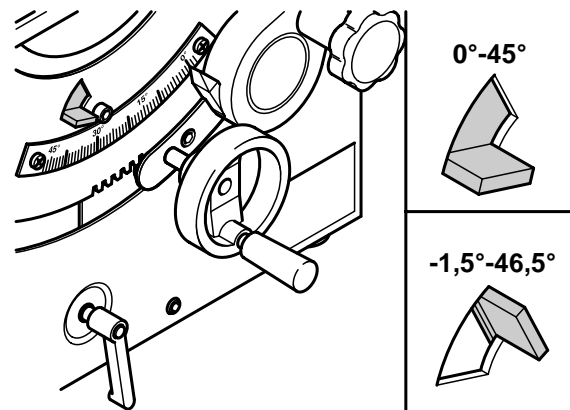

2. Contrôler l'angle d'inclinaison:
  - $0^\circ$  = perpendiculaire à la lame
  - $45^\circ$  avec un contrôleur d'angle séparé.
 Si ces valeurs ne sont pas exactement atteintes :
3. Dévissez le profil de table.
4. Régler les vis de limitation des butées jusqu'à ce que l'angle d'inclinaison par rapport à la table de sciage soit exactement à  $0^\circ$  (= angle droit), respectivement  $45^\circ$  dans les positions extrêmes.

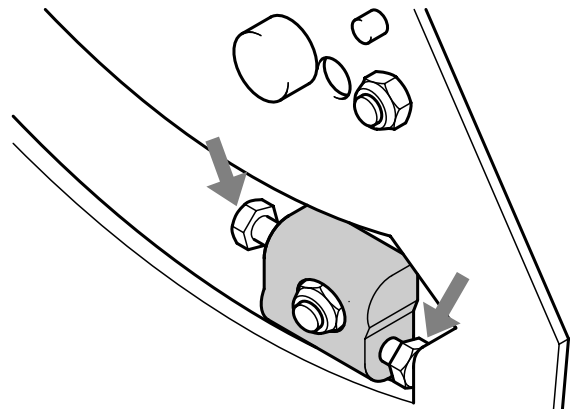

5. Après réglage des limites des butées, ajuster éventuellement l'échelle angulaire sur le côté avant.
6. Fixer le profil de table.

### Réglage de l'amortisseur

L'amortisseur de recul de lame doit être ajusté de manière à ce que le chariot puisse revenir entière-

ment lui-même mais sans venir en butée avec des à-coup.

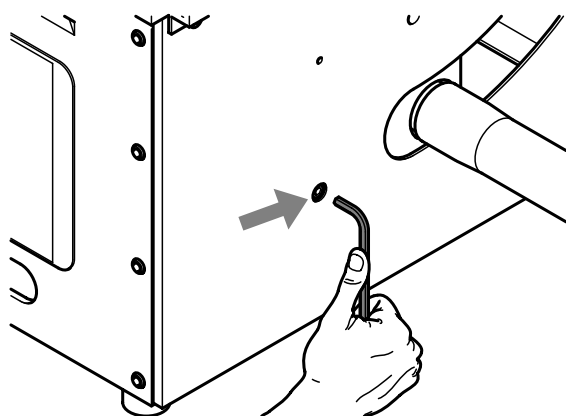

- Tourner vers la droite = Amortisseur plus ferme
- Tourner vers la gauche = Amortisseur plus faible

### Nettoyage de la machine

1. Positionner la machine sur le côté.
2. Evacuer les copeaux de sciage et la poussière avec un aspirateur à poussière ou une brosse :
  - éléments de guidage pour le réglage de la lame de scie
  - grille d'aération du moteur

### Transport de la machine

1. Rentrer complètement la lame de scie dans la machine.
2. Bloquer la lame de scie en position arrière.

### Rangement de la machine



#### **Danger!**

- Ranger la machine de manière à ce que :
- elle ne puisse pas être mise en route sans autorisation
  - personne ne puisse se blesser.



L'interrupteur marche/arrêt peut être muni d'un cadenas.



**Attention!** Ne pas ranger la machine à l'extérieur ou dans un endroit humide sans protection.

### Tableau de maintenanc

Avant chaque mise en marche	
<ul style="list-style-type: none"> <li>- Ejection des copeaux (si travail sans aspiration) et</li> <li>- Fente de lame</li> </ul>	Contrôler visuellement l'absence de copeaux
Gousset d'écartement	Contrôler visuellement si la distance gousset - lame est entre 3 et 5 mm.

1 fois par mois (pour utilisation journalière)	
Nettoyer les éléments de guidage pour le réglage de la lame : <ul style="list-style-type: none"> <li>- Arbre d'avance;</li> <li>- Tige filetée pour réglage de hauteur;</li> <li>- Tiges de guidage;</li> <li>- Eléments de pivotement.</li> </ul>	<ul style="list-style-type: none"> <li>- Evacuer les copeaux avec aspirateur ou brosse;</li> <li>- Huiler légèrement les éléments de guidage.</li> </ul>
Câble réseau	Contrôler l'absence de dommages; le cas échéant remplacement par électricien.

Toutes les 300 heures de fonctionnement	
Balais du moteur d'entraînement	Les faire changer par un électricien

## Problèmes et pannes



### Danger!

Avant chaque intervention suite à une panne:

1. Mettre la machine hors tension.
2. Retirer la prise d'alimentation.
3. Attendre que la lame soit immobile.

Après chaque intervention, remettre en fonction tous les dispositifs de sécurité et les contrôler.

### Réglage de longueur de la lame incorrect

Amortissement du chariot dérégulé.	Ajuster l'amortissement (voir chapitre „Maintenance“).
Chariot freiné par des copeaux	Nettoyer les éléments de guidage du chariot

#### Le moteur ne tourne pas

A cause d'une chute de tension transitoire, le relais de sous-tension a déclenché.	Enclencher de nouveau
Pas de tension au réseau	Contrôler le câble, la prise et le fusible.
Le moteur surchauffe par exemple à cause de : – lame de scie émoussée – accumulation de copeaux dans bâti	Éliminer la cause, laisser refroidir quelques minutes puis remettre en marche.

#### La vitesse maximale prévue ne peut pas être atteinte

Le moteur reçoit une tension du réseau trop faible	Utiliser un conducteur plus court ou un conducteur avec une section plus grande (=1,5 mm <sup>2</sup> ) Autrement: faire contrôler l'alimentation
--	--

#### La puissance de la scie faiblit

Lame de scie émoussée (la lame comporte éventuellement des brûlures sur les côtés)	Changer la lame (voir chapitre „Maintenance“).
--	--

#### Tube d'éjection des copeaux bouché

Pas d'aspiration raccordée ou conduite d'aspiration trop petite.	Raccorder l'aspiration ou utiliser une conduite d'aspiration plus grande (vitesse de l'air au tube d'éjection = 20 m/sec).
--	--

## Spécifications techniques

Tension	V	230 (1~ 50 Hz)
Puissance Puissance absorbée Puissance disponible	kW kW	1,7 kW S6 40% 1,0 kW S6 40%
Courant nominal	A	7,4 A
Fusible min.	A	10 (à action retardée ou automat. K)
Indice de protection		IP 44
Vitesse nominale à vide (pour 230V)	min <sup>-1</sup>	2500 ... 4500 ±10%
Vitesse de coupe (pour 230V)	m/s	28 ... 50 ±10%
Plage de réglage en longueur de la lame	mm	220
Diamètre de la lame (extérieur)	mm	210
Alésage de la lame (intérieur)	mm	30
Hauteur de coupe pour lame droite Avec lame inclinée de 45°	mm mm	0 ... 65 0 ... 45
Dimensions Longueur table Largeur table Hauteur (avec capot)	mm mm mm	540 430 505
Poids sans accessoires	kg	24
Niveau de bruit en marche à vide, sans aspiration Niveau de bruit A L <sub>pA</sub> Niveau de bruit A L <sub>WA</sub>	dB (A) dB (A)	85,8 97,0
Niveau de bruit en marche à vide, avec aspiration Niveau de bruit A L <sub>pA</sub> Niveau de bruit A L <sub>WA</sub>	dB (A) dB (A)	88,3 100,0

## Lames disponibles

Utilisation	Description	No. de référence
Lame de scie universelle avec très longue durée de vie – Bois massif – Bois composite – Métaux / plastiques	210 x 2,4 / 1,8 x 30 Z = 40 dents remplaçables	0910051148
Coupe haute dans – Bois massif – Contre-plaqué	210 x 2,2 / 1,4 x 30 Z = 42 dents remplaçables	0910018973
Lame de scie pour – Plaques revêtues – Placages	210 x 2,2 / 1,4 x 30 Z = 64 dents remplaçables	0910018981

# Schéma de câblage

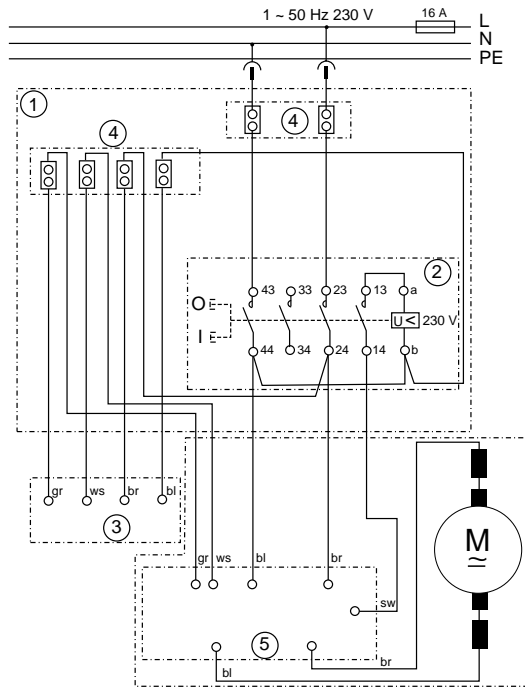





**EG-Konformitätserklärung - EC conformity declaration - Déclaration de conformité CEE**  
**EG-erklaring van overeenstemming - EF-overensstemmelsesattest - EG-konformitetsdeklaration**  
**EF-konformitetserklæring - Selvitys ey-standardinmukaisuudesta - Dichiarazione di conformità CE**  
**Declaración de conformidad-UE - Declaração de conformidade CE**

Wir erklären, daß die Bauart der Maschine/des Gerätes - *We declare that the design of the machine/appliance*  
Nous certifions que le type de la machine/de l'appareil - *Wij verklaren dat de constructie van de machine/het apparaat*  
Vi erklærer, at konstruktionen af maskinen/apparatet - *Härmed försäkras vi att maskin/apparat* - Vi erklærer at konstruksjonsmåten til maskin/apparat  
*Täten selvittämme, että alla mainittu kone/laite* - *Dichiariamo che il modello della macchina/dell'apparecchio*  
*Declaramos, que el modelo de la máquina/aparato* - *Declaramos que o tipo de construção da máquina/do aparelho*

**Unterflur-Zugkreissäge UK 220 E**

Art.-Nr. - Stock-no. - N° d' article - art.-nr. - art.-nr. - Art.-nr. - Art.-Nr. - tuotenumero - N° Art. - Art.N° - artigo n°:

010 9025 054

folgenden einschlägigen Bestimmungen entspricht - *corresponds with the following relevant regulations*  
est conforme aux règlements applicables suivants - *aan de volgende terzake geldende voorschriften voldoet* - opfylder følgende gældende bestemmelser  
*enligt sitt byggsätt motsvarar följande gällande föreskrifter* - oppfylder de følgende gjældende bestemmelser  
*vastaa seuraavia asiaa koskevia määräyksiä* - *corrisponde alle seguenti norme in materia*  
*se ajusta a las siguientes directrices correspondientes* - *se enquadra com as seguintes disposições pertinentes:*

EG-Maschinenrichtlinie - *EC machine directive* - directive CEE pour les machines - *EG-machinerichtlijn* - EF maskindirektiv - *EG-maskindirektiv*  
EF maskindirektiv - *Koneita koskeva EY-direktiivi* - *Direttiva CE per macchinari* - *Directriz de máquinas-UE* - *Directiva CE para máquinas*  
89/392/EWG  
93/68/EWG

EG-Richtlinie Elektromagnetische Verträglichkeit - *EC-directive electro-magnetic compatibility* - directive CEE sur la conformité électromagnétique  
*EG-richtlijn elektromagnetische compatibiliteit* - EF-direktiv vedr. elektromagnetisk fordragelighed - *EG-direktiv för elektromagnetisk tolerans*  
EF-direktiv om elektromagnetisk kompatibilitet - *Sähkömagneettista toleranssiasoa koskeva EY-direktiivi* - *Direttiva CE compatibilità elettromagnetica*  
*Directriz-UE Compatibilidad electromagnética* - *Directiva CE sobre compatibilidade electromagnética*  
89/336/EWG

EG-Niederspannungs-Richtlinie - *EC-Low voltage directive* - Directive CEE de basse tension  
*EG-laagspanningsrichtlijn* - EF-lavspændingsdirektiv - *EG-direktiv för lågspänning*  
EF-direktiv om lavspänning - *Pienjännitettä koskeva EY-direktiivi* - *Direttiva CE per bassa tensione*  
*Directriz para baja tensión-UE* - *Directiva CE sobre baixa tensão*  
73/23/EWG  
93/68/EWG

Angewendete harmonisierte Normen - *Applied harmonized standards* - normes harmonisées appliquées - *Toegepaste geharmoniseerde normen*  
Anvendte harmoniserede standarder - *Tillämpade harmoniserande direktiv* - Anvendte tilpassede normer - *Sovelletut harmonisoidut normit*  
Norme armonizzate applicate - *Normas armonizantes aplicadas* - Normas harmonizadas aplicadas:  
DIN EN 294; EN 61029 Teil 1

Angewendete nationale Normen - *Applied national standards* - normes nationales appliquées - *Toegepaste nationale normen*  
Anvendte tyske standarder - *Tillämpade nationella direktiv* - Anvendte nasjonale normer - *Sovelletut kansalliset normit* - Norme nazionali applicate  
*Normas nacionales aplicadas* - Normas nacionais aplicadas  
E DIN VDE 0740 Teil 502

Die Baumusterprüfung wurde von folgender gemeldeter Stelle durchgeführt - *The type test was carried out by the following registered location*  
L'homologation a été effectuée par l'office suivant - *De constructiemodel-keuring werd door de volgende officiële instantie uitgevoerd*  
Typemønstertestprøven er gennemført af følgende registrerede institut - *Mønsterprøvet udføres på følgende auktoriseret institution*  
Prototypen ble testet av følgende registrerte institusjon - *Mallikappaleen tarkastuksen on suorittanut seuraava rekisteröity laitos*  
L'omologazione è stata effettuata dal seguente ufficio - *El ensayo de la muestra constructiva ha sido realizada por la siguiente institución autorizada*  
A inspeção do modelo de construção foi realizada pela seguinte autoridade:

TÜV-Rheinland, Postfach 910351, D-51101 Köln

Nummer der EG-Baumusterprüfbescheinigung - *Number of the EC type test certificate* - Numéro d'homologation CEE  
*Nummer van het EG-constructiemodel-certificaat* - EF-typemønstertestprøveattestens nummer - *EG-prototytyets nummer*  
Nummeret på EF-prototyptestsertifikatet - *EY-mallikappaleetarkastustodistuksen numero* - Numero del certificato di omologazione CE  
*Número de la Certificación-UE de la muestra constructiva* - Número do certificado de inspeção CE para o modelo:  
9511244 01



Technischer Leiter - *Technical Manager* - Le responsable technique - *Chef techniek* - Teknisk leder - *Produktledare*  
Teknisk leder - *Tekninen johtaja* - Direttore tecnico - *Director técnico* - O director técnico

**B****Belgium**

Elektra Beckum Belgium N.V.S.A.  
Industriezone  
Hofte te Bollebeeklaan  
B-1730 Asse-Mollem  
Tel.: 0032-24540454  
Fax: 0032-24540450

**GB****Great Britain**

Elektra Beckum Machinery Ltd.  
6 The Quadrangle  
Premier Way  
GB-SO51 9AQ Romsey  
Tel.: 0044-1794-834900  
Fax: 0044-1794830083

**D****Deutschland**

Elektra Beckum AG  
Daimlerstraße 1  
D-49716 Meppen  
Tel.: 01803-333 456  
Fax: 01803-333 457

**I****Italia**

Elektra Beckum AG Germania  
Daimlerstraße 1  
D-49716 Meppen  
Tel.: 0049-1803-333456  
Fax: 0049-1803-333457

**DK****Danmark**

Elektra Beckum Danmark  
Lundeborgvej 9  
Postbox 8113  
DK-9220 Aalborg OE  
Tel.: 0045-98-151300  
Fax: 0045-98-151451

**N****Norge**

Profilma-Import A/S  
Postboks 536 Nanset  
Sophus Buggesvei 48  
N-3252 Larvik  
Tel.: 0047-33114777  
Fax: 0047-33114108

**E****España**

Elektra Beckum Import S.A.  
Calle Alejandro Coicoechea 6  
E-08960 Sant Just Desvern  
Tel.: 0034-3-4739009  
Fax: 0034-3-4739755

**NL****Nederland**

Elektra Beckum Nederland  
Einsteinstraat 15  
NL-1704 RT Heerhugowaard  
Tel.: 0031-7257-44660  
Fax: 0031-7257-44250

**F****France**

J. Muller  
1.Place de Lábattoir  
F-67190 Mutzig  
Tel.: 00333-88479971  
Fax: 00333-88479970

**P****Portugal**

Costa & Garcia S.A.  
Vila de Paraisp., Ap.23  
Rua de Cadavao, 801  
P-4408 Valadares Codex  
Tel.: 00351-2-7121279  
Fax: 00351-2-712467017

**FIN****Suomi/ Finland**

Nofa OY  
P.O.Box 28  
Hannuksentie 1  
FIN-02270 Espoo  
Tel.: 00358-9804-861  
Fax: 00358-9803-9485

**S****Sverige**

HDF-Paulsson AB  
Box 525  
Svaravaregatan 5  
S-30180 Halmstad  
Tel.: 0046-35-154400  
Fax: 0046-35-121780

## Free Manuals Download Website

<http://myh66.com>

<http://usermanuals.us>

<http://www.somanuals.com>

<http://www.4manuals.cc>

<http://www.manual-lib.com>

<http://www.404manual.com>

<http://www.luxmanual.com>

<http://aubethermostatmanual.com>

Golf course search by state

<http://golfingnear.com>

Email search by domain

<http://emailbydomain.com>

Auto manuals search

<http://auto.somanuals.com>

TV manuals search

<http://tv.somanuals.com>