



<b>DK</b>	Støvsuger .....	2
<b>SE</b>	Dammsugare.....	5
<b>FI</b>	Pölynimuri .....	8
<b>UK</b>	Vacuum cleaner .....	11
<b>DE</b>	Staubsauger .....	14

## INTRODUKTION

For at De kan få mest glæde af Deres nye støvsuger, beder vi Dem venligst gennemlæse denne brugsanvisning, før De tager støvsugeren i brug. Vi anbefaler Dem yderligere at gemme brugsanvisningen, hvis De på et senere tidspunkt skulle få brug for at få genopfrisket hvilke funktioner, støvsugeren har.

## VIGTIGE SIKKERHEDSFORANSTALTNINGER

- Gennemlæs hele brugsanvisningen grundigt før brug.
- Støvsugeren må kun tilsluttes 230 V.
- Tag altid stikket ud af stikkontakten, når støvsugeren ikke er i brug eller før støvsugeren rengøres.
- Benyt aldrig sprit eller andre opløsningsmidler til rengøring af støvsugeren.
- Benyt ikke støvsugeren til opsugning af vand eller andre væsker.
- Forlad ikke støvsugeren når den er tændt.
- Støvsugeren er kun til brug i hjemmet. Benyt kun støvsugeren til det, den er beregnet til, som anført i brugsanvisningen.
- Undlad at starte støvsugeren, hvis den forekommer defekt på nogen måde.
- M.h.t. reparation skal støvsugeren indleveres til en fagmand.
- Dette apparat er kun til almindeligt husholdningsbrug - ikke til industrielt eller kommercielt brug.
- Når apparatet ikke benyttes, bør det opbevares udenfor børns rækkevidde. Når apparatet anvendes, skal børn der opholder sig i nærheden, holdes under opsyn.

## FUNKTIONSOVERSIGT

1. Låg til støvpose-beholder
2. Låg til tilbehørmagasin
3. Knap til ledningsoprul
4. Knap til åbning af låg til støvpose
5. HEPA filter
6. Tænd/sluk knap
7. Indikator for poseskift
8. Bærehåndtag
9. Slange med håndtag og manuel sugeregulering
10. Teleskoprør, chrombelagt
11. Kombi gulvmundstykke
12. Parkeringsholder
13. Sugestyrkeregulering
14. Magasin til specialmundstykker
15. Låsetapper til åbning af låg til tilbehørmagasing
16. Møbelmundstykke
17. Fugemundstykke
18. Børstemundstykke
19. Ekstra mundstykke til hårde gulve

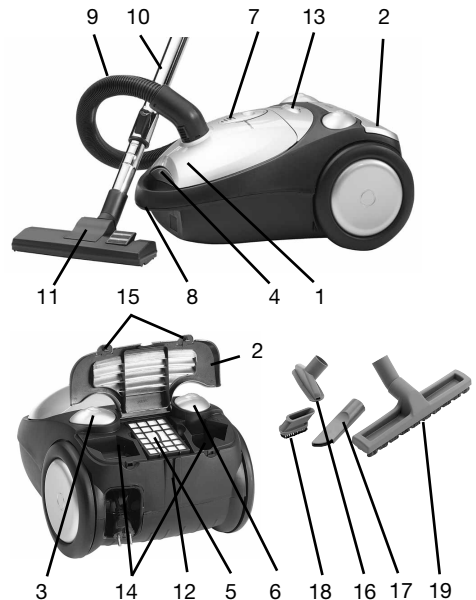

## SÅDAN SAMLES STØVSUGEREN

- Påsætning af slange:  
Sæt slangen ned til åbningen. Tryk på de to knapper for enden af slangen og sæt slangen helt ned i åbningen.
- Aftagning af slange:  
Tryk på de to knapper for enden af slangen for at løsne denne, og træk slangen ud af åbningen.

## BETJENING AF STØVSUGEREN

- Træk ikke stikket ud af stikkontakten ved at trække i selve ledningen eller støvsugeren, men kun ved at trække i selve stikket.
- Træk den ønskede længde af ledningen ud og sæt stikket i stikkontakten. Et gult mærke på ledningen viser den ideelle ledningslængde. Træk ikke ledningen længere ud end til det røde mærke. Hvis ledningen er rullet ud til det røde mærke anbefales det at rulle den ind til det gule mærke.
- Støvsugeren må ikke køre hen over ledningen.
- Benyt ikke støvsugeren til at suge tændstikker, varm aske, cigaretskodder eller lignende op med.
- Benyt ikke støvsugeren på våde overflader.
- Indsugnings-/udluftningskanaler må ikke tildækkes.
- Undgå opugning af hårde og skarpe genstande.
- For oprulning af ledningen tryk på oprulnings-knappen med den ene hånd, og hold igen på ledningen med den anden hånd.
- Tryk på tænd/sluk-knappen for at starte støvsugeren.
- Støvsugerens tre specialmundstykker kan opbevares i magasinet (14). Afmonter gulvmundstykket, og monter det ønskede specialmundstykke i bunden af teleskoprøret. OBS: Børstemundstykket (18) skal sidde for enden af fugemundstykket (17). Luk låget (2) igen inden støvsugeren tændes (låse tapperne (15) skal klikkes på plads).
- Under brug kan sugestyrken reguleres ved at åbne og lukke luftspjældet på håndtaget. Sugestyrken kan også justeres elektronisk ved hjælp af sugestyrkereguleringen.

## Mundstykkerne bruges til følgende opgaver:

### Gulvmundstykke (11):

Gulve, tæpper

### Ekstra mundstykke til hårde gulve (19):

Hårde gulve

### Møbelmundstykke (16):

Møbler, gardiner, forhæng m.v.

### Fugemundstykke (17):

Radiatorer, hjørner, paneler m.v.

### Børstemundstykke (18):

Hylde, bøger, lampeskærme m.v.

## UDSKIFTNING AF STØVPOSER

- Fjern slangen fra indsugningsdækslet. Åbn topdækslet ved at trykke på topdækselknappen på forsiden af støvsugeren .
- Tag støvposeholderen ud af støvsugeren
- Tag støvposen ud af holderen.
- Indsæt en ny støvpose ved at føre papstykket ind i rillerne på holderen.
- Sæt støvposeholderen fast i støvsugeren igen.

## BRUG IKKE STØVSUGEREN UDEN STØVPOSE MONTERET

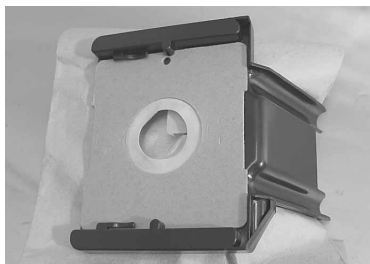

## UDSKIFTNING AF MOTORFILTER

Motorfilteret er det filter, som sidder inde bag ved støvposen. Når dette skal udskiftes gøres følgende:

Åbn topdækslet ligesom når der skiftes støvpose. Tag posen ud så filteret bliver synligt, tag forsigtigt motorfilterholderen af ved, at løfte op i denne. Monter det nye filter i holderen og isæt igen denne.

## UDSKIFTNING AF HEPA FILTER:

Åben låget (2) ved at løfte låse tapperne (15). Tag det gamle HEPA filter ud og sæt det nye i. Luk låget (2) igen inden støvsugeren tændes (låse tapperne (15) skal klikkes på plads).

## BRUG IKKE STØVSUGEREN UDEN AT BEGGE FILTRE ER MONTERET!

### SÆRLIGT UDSTYR

Støvsugeren har to baghjul og et svingbart fronthjul, der sikrer let kørsel og manøvreedygtighed. Før støvsugeren sættes på plads, skal ledningen rulles op. For at spare plads kan støvsugeren opbevares stående på endedækslet.

### RENGØRING

- Tag stikket ud af stikkontakten, og tør støvsugeren af med en let fugtig klud.
- Brug ingen former for stærke, opløsende eller slibende rengøringsmidler.
- Apparatet eller ledningen må ikke nedsænkes i nogen form for væske.

## OPLYSNINGER OM BORTSKAFFELSE OG GENBRUG AF DETTE PRODUKT

Bemærk, at dette Adexi-produkt er forsynet med dette symbol: 

Det betyder, at produktet ikke må kasseres sammen med almindeligt husholdningsaffald, da elektrisk og elektronisk affald skal bortskaffes særskilt.

I henhold til WEEE-direktivet skal hver medlemsstat sikre korrekt indsamling, genvinding, håndtering og genbrug af elektrisk og elektronisk affald. Private husholdninger i EU kan gratis aflevere brugt udstyr på særlige genbrugsstationer. I visse medlemsstater kan du i visse tilfælde returnere det brugte udstyr til den forhandler, du købte det af på betingelse af, at du køber nyt udstyr. Kontakt forhandleren, distributøren eller de kommunale myndigheder for at få yderligere oplysninger om, hvordan du skal håndtere elektrisk og elektronisk affald.

## GARANTIE GÆLDER IKKE:

- hvis ovennævnte ikke iagttages.
- hvis apparatet har været misligholdt, været udsat for vold eller lidt anden form for overlast.
- for fejl som måtte opstå grundet fejl på ledningsnettet.
- hvis der har været foretaget uautoriseret indgreb i apparatet.

Grundet konstant udvikling af vore produkter på funktions- og designsiden forbeholder vi os ret til ændringer af produktet uden forudgående varsel.

### IMPORTØR:

Adexi Group

[www.adexi.dk](http://www.adexi.dk)

Der tages forbehold for trykfejl.

## INLEDNING

Börja med att läsa hela bruksanvisningen, innan du använder den nya dammsugaren.

Bruksanvisningen innehåller viktig information om användning, säkerhet och underhåll av dammsugaren. Spara bruksanvisningen på ett säkert ställe för framtida behov och visa bruksanvisningen för andra användare om det behövs.

## VIKTIGT

- Läs igenom bruksanvisningen noggrant.
- Kontrollera att nätspänningen stämmer överens med uppgifterna på märkskylten, innan du använder dammsugaren.
- Dra ur stickproppen när dammsugaren inte används eller när du ska rengöra eller serva den.
- Använd inte alkohol eller andra lösningsmedel för rengöring av dammsugaren.
- Använd inte dammsugaren för att suga upp vätskor.
- Lämna inte dammsugaren utan tillsyn när den är igång. Låt inte barn komma åt dammsugaren.
- Dammsugaren är endast avsedd för användning i hemmet. Använd den enligt anvisningarna i bruksanvisningen.
- Starta inte dammsugaren om den verkar vara felaktig på något sätt.
- För reparation eller reservdelar, kontakta försäljningsstället eller en auktoriserad serviceverkstad.
- Om nätsladden skulle bli skadad på något sätt, får dammsugaren inte användas. Ta den till en serviceverkstad med el-behörighet för reparation.
- Håll dig alltid i närheten, när apparater används av eller nära barn.

## BESKRIVNING:

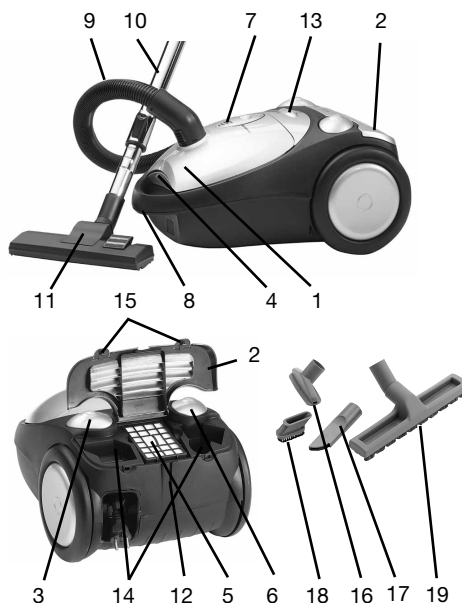

1. Lock till fack för dammsugarpåse
2. Lock till förvaringsutrymme
3. Pedal för sladdupprullning
4. Öppningsmekanism på lock till fack för dammsugarpåse
5. HEPA filter
6. Fotpedal för ström ON/OFF
7. Dammfyllnadsindikator
8. Bärhandtag
9. Slang med handtag/luftflödeskontroll
10. Teleskopiskt metallrör
11. Kombinationsmunstycke för golv
12. Parkering
13. Sugkraftsreglering
14. Förvaringsutrymme för specialmunstycken
15. Låsspännen för att öppna locket till förvaringsutrymmet
16. Möbelmunstycke
17. Smalt munstycke
18. Borstmunstycke
19. Extra munstycke för hårda golv

## HOPSÄTTNING AV DAMMSUGAREN

### Fastsättning av rör:

- Tryck på knapparna i änden av röret och sätt in röret i luftinloppet.

### Borttagning av slangen:

- För att lossa slangen, tryck på knapparna i ändan av slangen och dra slangen hårt från luftinsugningsröret.

## ANVÄNDNING

- Dra inte ur stickproppen genom att dra i sladden eller i dammsugaren.
- Innan du börjar dammsuga, dra ut en tillräckligt lång del av sladden och sätt stickproppen i vägguttaget. En gul markering på sladden, visar bästa sladdlängd. Dra inte ut sladden förbi den röda markeringen. När du vill dra in sladden igen, tryck på inmatningsknappen med en hand och styr sladden med den andra handen, så att den inte ger en pisksnärt och orsakar person- eller sakskada.
- Tryck på ON/OFF-knappen för att starta dammsugaren.
- Kör inte över sladden med dammsugaren.
- Sug inte upp brinnande tändstickor, fimpar eller het aska.
- Dammsug inte våta ytor.
- Täpp inte till luftinsug eller luftutsläpp
- Sug inte upp nålar, häftstift eller snören.
- Dammsugarens tre specialmunstycken kan förvaras i förvaringsutrymmet (14). Ta bort golvmunstycket och sätt dit det specialmunstycke du vill använda i änden på teleskopröret.

Obs! Borstmunstycket (18) måste placeras över det smala munstycket (17). Stäng locket (2) igen innan du sätter på dammsugaren (lås-spännena (15) måste klicka på plats).

- Vid användning kan sugkraften ändras genom att öppna eller stänga luftventilen på handtaget. Sugkraften kan också justeras elektroniskt genom att använda knappen för sugkraftsreglering.

## Munstyckena används enligt följande:

### Golvmunstycke (11):

Golv, heltäckningsmattor, lösa mattor

### Extra munstycke för hårda golv (19):

Hårda golv

### Möbelmunstycke (16):

Möbler, gardiner, draperier etc.

### Smalt munstycke (17):

Element, hörn, lister etc.

### Borstmunstycke (18):

Hyllor, böcker, lampskärmar etc.

## BYTE AV DAMMSUGARPÅSE:

Ta av dammsugarslangen, öppna frontkåpan genom att trycka på låsspaken och dra kåpan uppåt.

Ta ur hållaren för dammsugarpåse.

Ta ut dammsugarpåsen ur hållaren.

Sätt i en ny dammsugarpåse genom att sticka in kartongdelen av dammsugarpåsen i spåren på hållaren.

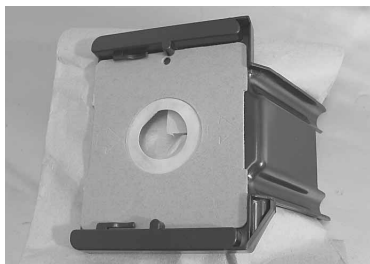

## BYTE AV MOTORFILTER

Motorfiltret är det filter som sitter bakom dammsugarpåsen:

Öppna frontkåpan och dra försiktigt ut filtret ur hållaren.

Sätt i ett nytt motorfilter.

## BYTA UT HEPA-FILTRET

Öppna locket (2) genom att lyfta upp låsspännena (15). Ta ut det gamla HEPA-filtret och byt ut det mot ett nytt HEPA-filter. Stäng locket igen innan du sätter på dammsugaren (lås-spännena (15) måste klicka på plats).

**ANVÄND INTE DAMMSUGAREN UTAN ATT**

## **BÅDA FILTREN SITTER PÅ PLATS!**

### **ÖVRIG UTRUSTNING**

Dammsugaren har två bakhjul och ett lättroligt framhjul, som kan vridas i alla riktningar. Det finns även ett bra bärhandtag.

Rulla först upp sladden, innan du ställer undan dammsugaren. Dammsugaren kan placeras stående, för att spara plats.

### **UNDERHÅLL**

Dra ur stickproppen och rengör dammsugaren vid behov med en fuktig trasa.

Apparaten får inte doppas ner i vatten eller andra vätskor!

### **INFORMATION OM KASSERING OCH ÅTERVINNING AV DENNA APPARAT**

Lägg märke till att denna Adexi-produkt är märkt med följande symbol: 

Det innebär att denna produkt inte får kasseras ihop med vanligt hushållsavfall, eftersom avfall som utgörs av eller innehåller elektriska eller elektroniska produkter måste kasseras separat.

Direktivet om avfall som utgörs av eller innehåller elektriska eller elektroniska produkter kräver att varje medlemsstat vidtar åtgärder för korrekt insamling, återvinning, hantering och materialåtervinning av sådant avfall. Privata hushåll inom EU kan utan kostnad återlämna sin använda utrustning till angivna samlingsplatser. I vissa medlemsländer kan du i vissa fall returnera den använda utrustningen till återförsäljaren, om du köper ny utrustning. Kontakta din återförsäljare, distributör eller lokala myndighet för ytterligare information om hantering av avfall som utgörs av eller innehåller elektriska eller elektroniska produkter.

### **GARANTIN GÄLLER INTE:**

- Om ovanstående inte följs.
- Om apparaten missköts, varit utsatt för våld eller tagit annan form för skada.
- För fel som uppstått på grund av fel på elnätet.
- Om det företags ej auktoriserade ingrepp i apparaten.

På grund av konstant utveckling av våra

produkter vad gäller funktion och design förbehåller vi oss rätten att ändra produkten utan föregående avisering.

### **IMPORTÖR:**

Adexi group

[www.adexi.se](http://www.adexi.se)

Vi reserverar oss för eventuella tryckfel.

## JOHDANTO

Lue kaikki ohjeet huolellisesti, ennen kuin käytät uutta pölynimuriasi. Ohjeissa on tärkeää tietoa laitteen käytöstä, turvallisuudesta ja huollosta. Säilytä ohjeet myöhempää tarvetta varten ja näytä ne tarpeen vaatiessa muille käyttäjille.

## TÄRKEÄÄ

- Lue tämä ohjekirja huolellisesti.
- Tarkista ennen pölynimurin käyttöä, että verkkojännite vastaa imurin tyyppikilvessä ilmoitettua jännitettä.
- Irrota imurin pistoke pistorasiasta aina, kun imuri ei ole käytössä ja aina ennen imurin puhdistus- tai huoltotoimia.
- Älä puhdista imuria metanolilla tai muilla liuottimilla.
- Älä imuroi nesteitä.
- Älä koskaan jätä imuria vartioimatta, kun sen virta on kytketty. Pidä imuri lasten ja vanhusten ulottumattomissa.
- Imuri on tarkoitettu vain kotitalouskäyttöön. Käytä imuria vain tässä käyttöohjeessa kuvatulla tavalla.
- Älä kytke imuriin virtaa, jos imuri vaikuttaa vialliselta.
- Lisätietoja korjauksesta ja varaosista saat myyjältä tai valtuutetusta huollosta.
- Virtajohto kulkee vaarallinen jännite: Jos virtajohto vaurioituu, älä käytä imuria. Toimita imuri asiantuntevaan korjaamoon.
- Valvo imurin käyttöä huolellisesti, jos sitä käyttävät lapset tai sitä käytetään lasten läheisyydessä.

## KUVAUS

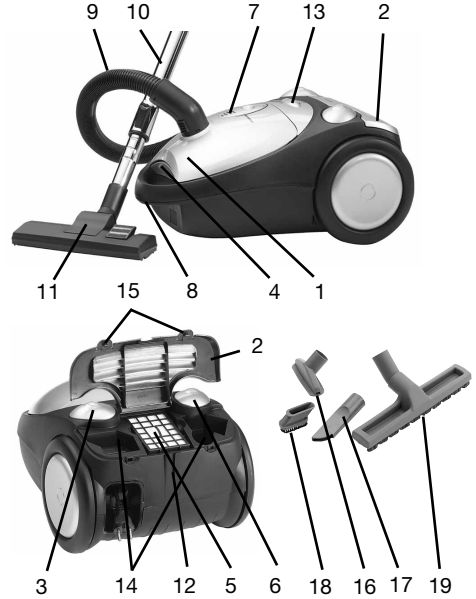

1. Pölypussisäiliön kansi
2. Säilytyskotilon kansi
3. Virtajohton kelauspainike
4. Pölypussisäiliön kannen avausvipu
5. HEPA-suodatin
6. Virtapainike
7. Pölypussin täyttymisen merkkivalo
8. Kantokahva
9. Imuletku, jossa kädensija ja imutehon säädin
10. Teleskooppinen metalliputki
11. Yhdistelmäsuutin
12. Taukopidike
13. Imutehon säädin
14. Erikoissuulakkeiden säilytyslokero
15. Säilytyskotilon kannen avaus- ja lukituskorvakkeet
16. Huonekalusuulake
17. Kulmasuulake
18. Harjasuulake
19. Lisäsuulake koviille lattiatpinnoille



## IMURIN KOKOAMINEN:

Imuletkun kiinnittäminen imuriin:

- Paina imuletkun päässä olevia painikkeita ja työnnä imuletku imuaukkoon.

Imuletkun irrottaminen:

- Irrota imuletku painamalla imuletkun päässä olevia painikkeita ja vedä imuletku irti imuaukosta.

## TOIMINTA

- Älä irrota pistoketta pistorasiasta vetämällä johdosta tai kiskomalla imuria.
- Älä kisko imuria virtajohdon yli.
- Älä imuroi sytytettyjä tulitikkuja, tupakantumppeja tai kuumaa tuhkaa.
- Älä imuroi märkiä pintoja.
- Älä tuki imuaukkoa tai ilman ulostuloaukkoja.
- Pölynimurin kolmea erikoissuulaketta voidaan säilyttää säilytyskotelossa (14). Irrota lattiasuulake ja aseta tarvittava erikoissuulake teleskooppivarren päähän. Huomautus: Harjasuulake (18) on asetettava kulmasuulakkeen (17) päälle. Sulje kansi (2) uudelleen, ennen kuin kytket pölynimuriin virran (lukituskorvakkeiden (15) on napsahdettava paikoilleen).
- Älä imuroi neuloja, nastoja tai jousia. Käytön aikana imutehoa voi säätää avaamalla tai sulkemalla kahvassa olevaa ilmaventtiiliä. Tehoa voi säätää myös elektronisesti tehonsäätimellä.

## Suulakkeet on tarkoitettu seuraaviin käyttökohteisiin:

**Lattiasuulake (11):**

Lattiat ja matot. Lisäsuulake kovalle

**lattiapinnoille (19):**

Kovat lattiapinnat

**Huonekalusuulake (16):**

Huonekalut, verhot jne.

**Kulmasuulake (17):**

Lämpöpatterit, kulmat, jalkalistat jne.

**Harjasuulake (18):**

Hyllyt, kirjat, lampunvarjostimet jne.

## KÄYTTÖOHJEET

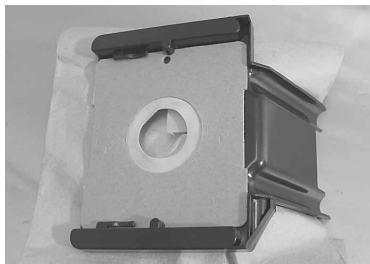

- Kelaä esiin riittävä määrä johtoa ennen imurin käyttämistä ja työnnä pistoke pistorasiaan. Johdossa oleva keltainen merkki ilmaisee johdon suosituspituuden. Älä vedä johtoa, jos johdossa oleva punainen merkki näkyy. Kun kelaat virtajohtoa takaisin sisään, paina virtajohdon kelauspainiketta toisella kädellä ja ohjaa johtoa samalla toisella kädellä, jotta johto ei pääse heilahtelemaan ja aiheuttamaan vaurioita.
- Kytke imuriin virta painamalla virtapainiketta.

## PÖLYPUSSIN VAIHTAMINEN:

Irrota imuletku. Avaa pölypussisäiliön kansi painamalla avausvipua ja vetämällä kantta ylöspäin.

Irrota pölypussin pidike.

Irrota pölypussi pidikkeestä.

Asenna uusi pölypussi asettamalla pölypussin pahviosa pidikkeen uriin.

## MOOTTORIN SUODATTIMEN VAIHTAMINEN:

Moottorin suodatin on pölypussin takana:

Avaa etukansi ja vedä suodatin varovasti irti pidikkeestä.

Aseta uusi suodatin paikalleen.

## HEPA-SUODATTIMEN VAIHTO

Avaa kansi (2) nostamalla lukituskorvakkeita (15).

Irrota vanha HEPA-suodatin ja vaihda se uuteen HEPA-suodattimeen. Sulje kansi (2) uudelleen, ennen kuin kytket pölynimuriin virran (lukituskorvakkeiden (15) on napsahdettava paikoilleen).

**ÄLÄ KÄYTÄ PÖLYNIMURIA ILMAN MOLEMPIA SUODATTIMIA!**

## MUUT OMINAISUUDET

Imurissa on kaksi pyörää takana ja kääntyvä pyörä edessä, minkä ansiosta imuri liikkuu ketterästi. Imurissa on myös kätevä kantokahva. Kelaa virtajohto sisään ennen imurin varastointia. Imuria voidaan säilyttää pystyasennossa, jolloin se vie vähemmän tilaa.

## HUOLTAMINEN

Irrota pistoke ja puhdista imurin ulkopinta tarvittaessa kostealla rätillä.  
Älä koskaan upota imuria veteen tai muuhun nesteeseen!

## TIETOJA TUOTTEEN HÄVITTÄMISESTÄ JA KIERRÄTYKSESTÄ

Tämä Adexi-tuote on merkitty seuraavalla symbolilla: 

Tuotetta ei siis saa hävittää tavallisen kotitalousjätteen mukana, vaan sähkö- ja elektroniikkajäte on hävitettävä erillisesti.

Sähkö- ja elektroniikkajätettä koskevan direktiivin mukaan jokaisen jäsenvaltion on järjestettävä asianmukainen sähkö- ja elektroniikkajätteen keräys, talteenotto, käsittely ja kierrätys. EU-alueen yksityiset kotitaloudet voivat palauttaa käytetyt laitteet maksutta erityisiin kierrätyspisteisiin. Joissakin jäsenvaltioissa ja tietyissä tapauksissa käytetty laite voidaan palauttaa sille jälleenmyyjälle, jolta se on ostettu, jos tilalle hankitaan uusi laite. Lisätietoja sähkö- ja elektroniikkajätteen käsittelystä saat jälleenmyyjältäsi, jakelijaltasi tai paikallisilta viranomaisilta.

## TAKUU EI KATA VAURIOITA, JOS

- edellä mainittuja ohjeita ei ole noudatettu
- laitetta on käytetty vastoin ohjeita, laitteen käytössä on käytetty liikaa voimaa tai laite on muulla tavoin vaurioitunut
- sähköverkon puutteet ovat aiheuttaneet vian tai häiriön
- imuria on korjattu, paranneltu tai muutettu tavalla, jota ei ole virallisesti hyväksytty, tai sellaisen henkilön toimesta, jota ei ole siihen virallisesti valtuutettu.

Kehitämme jatkuvasti tuotteidemme toimivuutta ja muotoilua, minkä vuoksi varaamme itsellemme oikeuden muuttaa tuotetta ilman etukäteisilmoitusta.

## MAAHANTUOJA:

Adexi Group

[www.adexi.eu](http://www.adexi.eu)

Emme vastaa painovirheistä.

## INTRODUCTION

Please read all instructions before operating your new vacuumcleaner. They contain important information on the operation, safety and maintenance of the appliance. Keep these instructions in a safe place for future reference and show them to other users if necessary.

## IMPORTANT

- Read this instruction booklet carefully.
- Before using the appliance, check that the mains power voltage corresponds to the voltage shown on the rating plate.
- Always remove the plug from the power socket when the appliance is not in use and before carrying out any cleaning or maintenance operations.
- Never use methylated spirits or other solvents to clean the appliance.
- Do not use the appliance to vacuum up liquids.
- Never leave the appliance unattended when it is switched on. Keep the appliance out of the reach of children or the infirm.
- This appliance is for domestic use only. Use as described in this instruction booklet.
- Do not switch on the appliance if it appears to be faulty in any way.
- For repairs or accessories, contact your dealer or an authorised Service Centre.
- Should the supply cord become damaged in any way, do not use the vacuum cleaner. Please take it to a professional for repair.
- Close supervision is necessary when any appliance is used by or near children.

## DESCRIPTION:

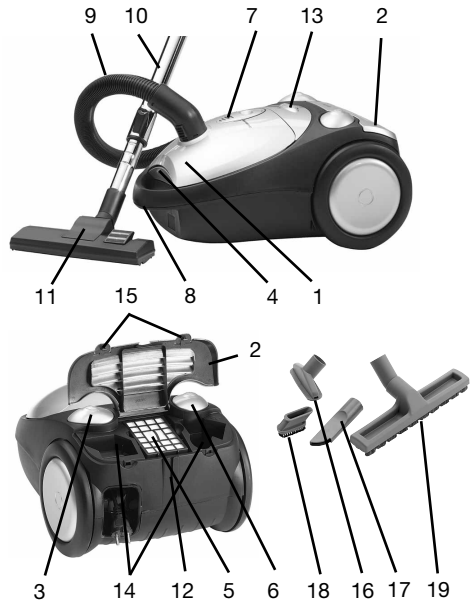

1. Dustbag compartment cover
2. Storage compartment cover
3. Cable rewind pedal
4. Dustbag compartment lid release
5. HEPA Filter
6. On/Off power foot pedal
7. Dustbag condition indicator
8. Carrying handle
9. Hose with handle/airflow control
10. Telescopic metal tube
11. Combination floor nozzle
12. Parking
13. Suction force regulation
14. Storage compartment for special nozzles
15. Buttons for opening of storage compartment cover
16. Furniture nozzle
17. Joint nozzle
18. Brush nozzle
19. Extra nozzle for hard floors

## ASSEMBLING THE VACUUM CLEANER:

### Fitting the tube:

- Press the buttons on the end of the tube and insert the tube into the air-intake.

### Removing the hose:

- To release the hose, press the buttons on the end of the hose and pull the hose firmly from the air intake duct.

## OPERATION

- Do not remove the plug from the socket by pulling the cable or the appliance itself.
- Do not run the appliance over the power cable.
- Do not use the appliance to vacuum up lit matches, cigarette ends or hot ashes.
- Do not use the appliance on wet surfaces.
- Do not obstruct the air intake or the air outlet vents.
- Do not use the appliance to vacuum up needles, drawing pins or string.

## INSTRUCTIONS FOR USE

- Before using the appliance, unwind a sufficient length of cable and insert the plug into the power socket. A yellow mark on the power cable shows the ideal cable length. Do not extend the cable beyond the red mark.

To rewind the power cable, press the rewind button with one hand, and guide the cable with the other hand to ensure that it does not whip causing damage.

- Press the ON/OFF button to switch the appliance on.
- The vacuum cleaner's three special nozzles can be stored in the storage compartment (14). Remove the floor nozzle and fit the special nozzle required to the end of the telescopic tube. Note: The brush nozzle (18) must be placed over the joint nozzle (17). Close the cover again before turning the vacuum cleaner on (the buttons (15) must be clicked in place).
- While in use, the suction force can be regulated by opening and closing the air valve on the handle or adjusted electronically using the suction force regulation slider (13).

## The nozzles are to be used as follows:

### Floor nozzle (11):

Floors, carpets and rugs

### Extra nozzle for hard floors (19):

Hard floors

### Furniture nozzle (16):

Furniture, curtains, drapes, etc.

### Joint nozzle (17):

Radiators, corners, skirtings, etc.

### Brush nozzle (18):

Shelves, books, lampshades, etc.

## REPLACING THE DUST BAG:

After removing the hose, open the front cover by pressing the lock lever and pulling upwards. Remove the dustbag-holder. Remove the dustbag from the holder. Replace the dustbag by inserting the carton of the dustbag into the grooves of the dustbag-holder.



## REPLACING THE MOTORFILTER

The motor-filter is the filter placed behind the dustbag:  
Open the front cover, and gently pull out the filter free of the holder.  
Insert a new motor-filter.

## REPLACING THE HEPA FILTER

Open the cover (2) by lifting the buttons (15). Lift the old HEPA filter out and replace with the new HEPA filter. Close the cover again before turning the vacuum cleaner on (the buttons (15) must be clicked in place).

**DO NOT USE THE VACUUM CLEANER WITHOUT BOTH FILTERS IN PLACE!**

## EXTRA FEATURES

The cleaner has two wheels at the rear and a multi-directional swivel wheel at the front so that it can be moved easily. It also has a convenient carrying handle.

Before storing your cleaner rewind the supply cord. The cleaner may be stored standing on its end to save space.

## MAINTENANCE

Pull out the plug and if necessary clean the appliance on the outside with a damp cloth.

Never immerse the appliance into water or other liquids!

## INFORMATION ON DISPOSAL AND RECYCLING OF THIS PRODUCT

Please note that this Adexi product is marked with this symbol: 

This means that this product must not be disposed of together with ordinary household waste, as electrical and electronic waste must be disposed of separately.

In accordance with the WEEE directive, every member state must ensure correct collection, recovery, handling and recycling of electrical and electronic waste. Private households in the EU can take used equipment to special recycling stations free of charge. In some member states you can in certain cases return the used equipment to the retailer from whom you purchased it, if you are purchasing new equipment. Contact your retailer, distributor or the municipal authorities for further information on what you should do with electrical and electronic waste.

## THE WARRANTY DOES NOT COVER

If the above points have not been observed. If the appliance has not been properly maintained, if force has been used against it or if it has been damaged in any other way.

Errors or faults owing to defects in the distribution system.

If the appliance has been repaired or modified or changed in any way or by any person not properly authorised.

Owing to our constant development of our products on both functionality and design we reserve the right to change the product without preceding notice.

## IMPORTER:

Adexi Group

[www.adexi.eu](http://www.adexi.eu)

We take reservations for printing errors.

## EINLEITUNG

Bitte lesen Sie die gesamte Gebrauchsanweisung aufmerksam durch, bevor Sie Ihren neuen Staubsauger in Betrieb nehmen. Die Gebrauchsanweisung enthält wichtige Informationen über die Bedienung, die Sicherheit und die Wartung des Geräts. Bewahren Sie diese Gebrauchsanweisung an einem sicheren Ort auf, damit Sie sie erforderlichenfalls zu einem späteren Zeitpunkt wieder heranziehen oder anderen Benutzern zeigen können.

## WICHTIG

- Lesen Sie diese Gebrauchsanweisung sorgfältig durch.
- Vergewissern Sie sich vor dem Gebrauch des Geräts, dass die Netzspannung der auf dem Typenschild angegebenen Spannung entspricht.
- Ziehen Sie jedesmal den Stecker aus der Steckdose, wenn das Gerät nicht in Betrieb ist, bevor Sie Reinigungs- oder Wartungsarbeiten durchführen.
- Verwenden Sie niemals Methylalkohol oder andere Lösemittel zum Reinigen des Geräts.
- Verwenden Sie das Gerät nicht zum Aufsaugen von Flüssigkeiten.
- Lassen Sie das eingeschaltete Gerät niemals unbeaufsichtigt. Sorgen Sie dafür, dass das Gerät nicht in die Hände von Kindern oder gebrechlichen Personen gelangt.
- Dieses Gerät eignet sich nur für den Hausgebrauch. Verwenden Sie es wie in dieser Gebrauchsanweisung beschrieben.
- Schalten Sie das Gerät niemals ein, wenn es auf irgendeine Weise defekt erscheint.
- Falls Reparaturen erforderlich sind oder Zubehör benötigt wird, nehmen Sie bitte mit Ihrem Händler oder einem autorisierten Servicecenter Kontakt auf.
- Sollte das Netzkabel auf irgendeine Weise beschädigt werden, dürfen Sie den Staubsauger nicht mehr verwenden. Bringen Sie ihn bitte zu einem Fachmann zur Reparatur.
- Wenn das Gerät in der Nähe von Kindern verwendet wird, ist eine ständige Beaufsichtigung erforderlich.

## BESCHREIBUNG:

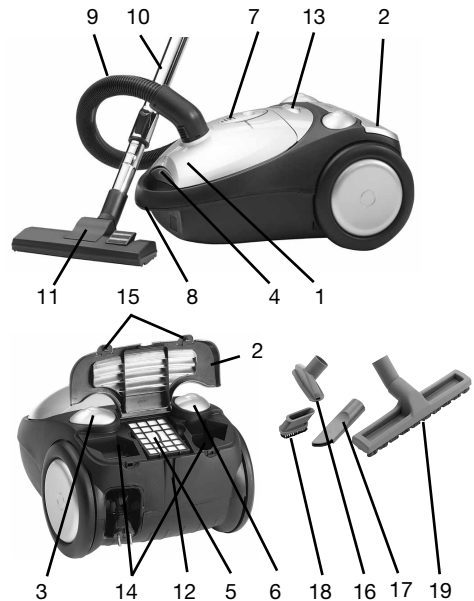

1. Staubbeutelabdeckung
2. Aufbewahrungsfachabdeckung
3. Kabeleinzugspedal
4. Entriegelung für Staubbeutelabdeckung
5. HEPA-Filter
6. Strom Ein/Aus-Pedal
7. Staubbeutelfüllanzeige
8. Tragegriff
9. Schlauch mit Griff/Luftdurchflusskontrolle
10. Teleskopmetallrohr
11. Kombinationsbodendüse
12. Parkvorrichtung
13. Saugstärkereglern
14. Aufbewahrungsfach für Spezialdüsen
15. Halteklammern zum Öffnen des Aufbewahrungsfachs
16. Möbeldüse
17. Fugendüse
18. Bürstendüse
19. Zusatzdüse für Hartböden

## ZUSAMMENBAU DES STAUBSAUGERS:

### Anbringen des Schlauchs:

- Drücken Sie auf die Knöpfe am Ende des Schlauchs und schieben Sie ihn in die Luftansaugöffnung ein.

### Entfernen des Schlauchs:

- Drücken Sie zum Entfernen des Schlauchs die Knöpfe am Ende des Schlauchs und ziehen Sie den Schlauch aus der Luftansaugöffnung.

## BEDIENUNG

- Ziehen Sie den Stecker nicht aus der Steckdose, indem Sie am Gerätekabel ziehen.
- Fahren Sie mit dem Gerät nicht über das Netzkabel.
- Saugen Sie mit dem Gerät keine brennenden Streichhölzer, Zigarettenkippen oder heiße Asche auf.
- Verwenden Sie das Gerät nicht auf nassen Oberflächen.
- Blockieren Sie niemals die Luftansaug- oder ausblasöffnungen.
- Verwenden Sie das Gerät nicht zum Aufsaugen von Nadeln, Reißzwecken oder Schnur.
- Die drei Spezialdüsen des Staubsaugers werden im Aufbewahrungsfach (14) untergebracht. Entfernen Sie die Bodendüse und bringen Sie die erforderliche Spezialdüse am Ende des Teleskoprohrs an. Achtung! Die Bürstendüse (18) muss auf die Fugendüse (17) gesteckt werden. Setzen Sie vor dem Einschalten die Abdeckung (2) wieder auf. Dabei müssen die Halteklammern (15) einrasten.
- Während des Gebrauchs kann die Saugkraft durch Öffnen und Schließen des Luftventils am Handgriff geregelt werden. Sie kann auch elektronisch durch Betätigung des Saugstärkereglers eingestellt werden.

## Die Düsen sind wie folgt zu gebrauchen:

### Bodendüse (11)

Böden, Teppichböden und Teppiche

### Zusatzdüse für Hartböden (19)

Hartböden

### Möbeldüse (16)

Möbel, Vorhänge, Jalousien usw.

### Fugendüse (17)

Heizkörper, Ecken, Leisten usw.

### Bürstendüse (18)

Regale, Bücher, Lampenschirme usw.

## ANWEISUNGEN FÜR DEN GEBRAUCH

Rollen Sie vor dem Gebrauch des Geräts das Kabel in ausreichender Länge aus und stecken Sie den Stecker in die Steckdose. Eine gelbe Markierung am Netzkabel zeigt die ideale Kabellänge an. Ziehen Sie das Kabel nicht über die rote Markierung hinaus heraus.

Drücken Sie zum Einziehen des Netzkabels die Rückholtaste mit einer Hand, und führen Sie das Kabel mit der anderen Hand, um zu gewährleisten, dass es nicht durch Zurückschnellen Schäden verursacht.

Drücken Sie zum Einschalten des Geräts die EIN/AUS-Taste.

## AUSTAUSCH DES STAUBBEUTELS:

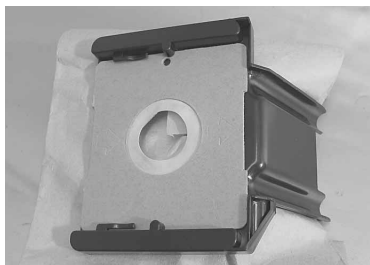

Entfernen Sie den Schlauch und öffnen Sie die Frontabdeckung, indem Sie den Verriegelungshebel drücken und nach oben ziehen.

Entfernen Sie den Staubbeutelhalter.

Entfernen Sie den Staubbeutel aus dem Halter.

Ersetzen Sie den Staubbeutel, indem Sie den Karton des Staubbeutels in die Rillen des Staubbeutelhalters einschieben.

## AUSTAUSCH DES MOTORFILTERS

Der Motorfilter ist der Filter, der sich hinter dem Staubbeutel befindet.

Öffnen Sie die Frontabdeckung, und ziehen Sie den Filter vorsichtig aus dem Halter.

Schieben Sie einen neuen Motorfilter ein.

## HEPA-FILTER AUSTAUSCHEN

Entfernen Sie die Abdeckung (2) durch Ziehen an den Halteklammern (15). Nehmen Sie den HEPA-Filter aus dem Gerät und setzen Sie einen neuen HEPA-Filter ein. Setzen Sie vor dem Einschalten die Abdeckung wieder auf. Die Halteklammern (15) müssen einrasten.

## DER STAUBSAUGER DARF NUR EINGESCHALTET WERDEN, WENN BEIDE FILTER EINGESETZT SIND!

### BESONDERE AUSSTATTUNG

Der Staubsauger hat zwei Rollen an der Rückseite und eine drehbare Rolle an der Vorderseite, sodass er leicht zu bewegen ist. Außerdem verfügt er über einen praktischen Tragegriff.

Ziehen Sie vor dem Abstellen des Staubsaugers das Netzkabel ein. Der Staubsauger kann auf seine Rückseite gestellt werden, um Platz zu sparen.

### WARTUNG

Ziehen Sie den Netzstecker, und reinigen Sie das Gerät erforderlichenfalls mit einem feuchten Tuch.

Tauchen Sie das Gerät niemals in Wasser oder andere Flüssigkeiten ein!

## INFORMATION ÜBER DIE ENTSORGUNG UND DAS RECYCLING DIESES PRODUKTS

Dieses Adexi-Produkt trägt dieses Zeichen: 

Es bedeutet, dass das Produkt nicht zusammen mit normalem Haushaltsmüll entsorgt werden darf, da Elektro- und Elektronikmüll gesondert entsorgt werden muss.

Gemäß der WEEE-Richtlinie muss jeder Mitgliedstaat für das ordnungsgemäße Sammeln, die Verwertung, die Handhabung und das Recycling von Elektro- und Elektronikmüll sorgen. Private Haushalte innerhalb der EU können ihre gebrauchten Geräte kostenfrei an speziellen Recyclingstationen abgeben. In einigen Mitgliedstaaten können gebrauchte Geräte in bestimmten Fällen bei dem Einzelhändler, bei dem sie gekauft wurden, kostenfrei wieder abgegeben werden, sofern man ein neues Gerät kauft. Bitte nehmen Sie mit Ihrem Einzelhändler, Ihrem Großhändler oder den örtlichen Behörden Kontakt auf, um weitere Einzelheiten über den Umgang mit Elektro- und Elektronikmüll zu erfahren.

## DIE GARANTIE ERLISCHT

Wenn die obigen Hinweise nicht befolgt wurden. Bei nicht ordnungsgemäßer Wartung, bei Beschädigung durch unsachgemäße Behandlung oder Beschädigungen sonstiger Art.

Bei Mängeln oder Defekten, die durch Fehler im Distributionssystem verursacht wurden. Wenn das Gerät von einer nicht autorisierten Person repariert oder verändert wurde.

Aufgrund der kontinuierlichen Weiterentwicklung von Funktionalität und Design unserer Produkte behalten wir uns das Recht auf Änderungen des Produkts ohne vorherige Ankündigung vor.

## IMPORTEUR:

Adexi Group

[www.adexi.eu](http://www.adexi.eu)

Druckfehler vorbehalten.



## Free Manuals Download Website

<http://myh66.com>

<http://usermanuals.us>

<http://www.somanuals.com>

<http://www.4manuals.cc>

<http://www.manual-lib.com>

<http://www.404manual.com>

<http://www.luxmanual.com>

<http://aubethermostatmanual.com>

Golf course search by state

<http://golfingnear.com>

Email search by domain

<http://emailbydomain.com>

Auto manuals search

<http://auto.somanuals.com>

TV manuals search

<http://tv.somanuals.com>