

**O W N E R ' S
M A N U A L**

PSW303

PSW404

PSW505

**POWERED
SUBWOOFERS**

polkaudio®

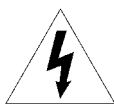

CAUTION
RISK OF ELECTRIC SHOCK
DO NOT OPEN



**CAUTION: TO REDUCE THE RISK OF ELECTRIC SHOCK,
DO NOT REMOVE COVER (OR BACK)
NO USER-SERVICEABLE PARTS INSIDE
REFER SERVICING TO QUALIFIED SERVICE PERSONNEL**



The lightning flash with arrowhead symbol, within an equilateral triangle, is intended to alert the user to the presence of uninsulated dangerous voltage within the product's enclosure that may be of sufficient magnitude to constitute a risk of electric shock to persons.



The exclamation point within an equilateral triangle is intended to alert the user to the presence of important operating and maintenance (servicing) instructions in the literature accompanying the appliance.

WARNING

**TO REDUCE THE RISK OF FIRE OR ELECTRIC SHOCK,
DO NOT EXPOSE THIS APPLIANCE TO RAIN OR MOISTURE.**

**CAUTION: TO PREVENT ELECTRIC SHOCK, MATCH WIDE
BLADE OF PLUG TO WIDE SLOT, FULLY INSERT.**

**ATTENTION: POUR ÉVITER LES CHOCS ÉLECTRIQUES,
INTRODUIRE LA LAME LA PLUS LARGE DE LA
FICHE DANS LA BORNE CORRESPONDANTE DE LA
PRISE ET POUSSER JUSQU'AU FOND.**

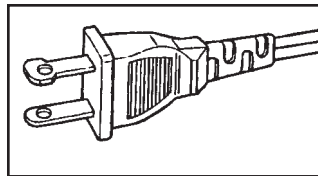

IMPORTANT SAFETY INSTRUCTIONS READ BEFORE OPERATING EQUIPMENT

1. Read these instructions.
2. Keep these instructions.
3. Heed all warnings.
4. Follow all instructions.
5. Do not use this apparatus near water.
6. Clean only with dry cloth.
7. Do not block any ventilation openings. Install in accordance with the manufacturer's instructions.
8. Do not install near any heat sources such as radiators, heat registers, stoves, or other apparatus (including amplifiers) that produce heat.
9. Do not defeat the safety purpose of the polarized or grounding-type plug. A polarized plug has two blades with one wider than the other. A grounding type plug has two blades and a third grounding prong. The wide blade or the third prong are provided for your safety. If the provided plug does not fit into your outlet, consult an electrician for replacement of the obsolete outlet.
10. Protect the power cord from being walked on or pinched particularly at plugs, convenience receptacles, and the point where they exit from the apparatus.

11. Only use attachments/accessories specified by the manufacturer.
12. Use only with the cart, stand, tripod, bracket, or table specified by the manufacturer, or sold with the apparatus. When a cart is used use caution when moving the cart/apparatus combination to avoid injury from tip-over.
13. Unplug this apparatus during lightning storms or when unused for long periods of time.
14. Refer all servicing to qualified service personnel. Servicing is required when the apparatus has been damaged in any way, such as power-supply cord or plug is damaged, liquid has been spilled or objects have fallen into the apparatus, the apparatus has been exposed to rain or moisture, does not operate normally, or has been dropped.
15. **WARNING:** To reduce the risk of fire or electric shock, this apparatus should not be exposed to rain or moisture and objects filled with liquids, such as vases, should not be placed on this apparatus.
16. To completely disconnect this equipment from the mains, disconnect the power supply cord plug from the receptacle.
17. The mains plug of the power supply cord shall remain readily operable.

CONSIGNES DE SÉCURITÉ IMPORTANTES À LIRE AVANT D'OPÉRER L'APPAREIL

1. Lisez ce mode d'emploi.
2. Conservez ce mode d'emploi.
3. Tenez compte des avertissements.
4. Suivez toutes les instructions.
5. N'utilisez pas cet appareil à proximité de sources d'eau.
6. Nettoyez avec un chiffon sec seulement.
7. N'obstruez pas les ouvertures de ventilation. Installez selon les instructions du fabricant.
8. N'installez pas à proximité de sources de chaleur (radiateurs, registres de chaleur, fours ou autres appareils produisant de la chaleur (incluant les amplificateurs).
9. Ne contournez pas le dispositif de sécurité de mise à la terre d'une fiche polarisée ou avec broche de mise à la terre. La fiche polarisée a deux broches, l'une plus large que l'autre. La fiche de mise à la terre est dotée d'une troisième broche de mise à la terre. La broche large ou la troisième broche sont des dispositifs de sécurité. Si vous ne parvenez pas à insérer la fiche dans votre prise murale, contactez votre électricien pour qu'il remplace la prise de courant obsolète.
10. Les cordons d'alimentation secteur doivent être acheminés hors des zones de passage, particulièrement à proximité des prises de courant, des blocs à prises multiples et à leur point de sortie de l'appareil, où ils risquent d'être écrasés, tirés ou pincés.
11. N'utilisez que des accessoires spécifiés par le fabricant.
12. Utilisez seulement avec un charriot, socle, trépied, support ou meuble spécifié par le fabricant ou vendu avec le produit. Lors de l'utilisation d'un charriot, soyez vigilant pour éviter le renversement du chariot chargé de l'appareil, ce qui pourrait occasionner des blessures.
13. Débranchez cet appareil du secteur par temps orageux ou de non-utilisation prolongée.
14. Confiez tout entretien ou service à un personnel qualifié. Le service est requis lorsque l'appareil a été endommagé d'une façon ou d'une autre, p. ex. si le cordon ou la fiche d'alimentation a été endommagé, si un liquide a été renversé sur l'appareil ou si des objets s'y sont introduits, si l'appareil a été exposé à la pluie ou à l'humidité, s'il ne fonctionne pas normalement ou s'il est tombé ou a subi un choc.
15. **AVERTISSEMENT :** Pour réduire le risque d'incendie ou de choc électrique, cet appareil ne doit pas être exposé à la pluie ou à l'humidité. Des objets contenant du liquide, comme des vases, ne doivent pas être placés sur cet appareil.
16. Pour déconnecter entièrement cet appareil du secteur, débranchez le cordon d'alimentation de la prise de courant.
17. La fiche principale du cordon d'alimentation doit toujours être en bon état.

GETTING STARTED

Please inspect your loudspeaker carefully. Notify your Polk dealer if you notice any damage or missing items. Keep the carton and packing material. It will do the best job of protecting your speaker if it needs to be transported.

Note to PSW505 owners only: Your PSW505 system includes a detachable power cord that's packaged separately from the cabinet. Insert female end into receptacle on amplifier plate and insert polarized AC plug into wall outlet (or power strip) as per safety instructions on inside cover of this manual.

PLACEMENT (FIGURES 1, 2 & 3)

Your PSW Series subwoofer offers many placement options—in an entertainment center, behind furniture, or next to a sofa or chair. It can be placed anywhere in the room, but you will get the best performance from it when it is on the same side of the room as the front speakers. Placing it near a wall or in a corner will increase bass loudness. Allow at least 6 inches (15cm) of space between the subwoofer driver and a wall or obstruction (Figure 1). The subwoofer should only be placed on its base (Figure 2). It may lie on its side, but NEVER LAY THE SUBWOOFER ON THE AMPLIFIER END—THIS WILL DAMAGE THE AMPLIFIER (Figure 3).

Your powered subwoofer is magnetically shielded for placement near video monitors. Allow at least 18" (45cm) of space between your subwoofer and any television. If you notice video distortion or discoloration, immediately move the subwoofer away from the TV and call Polk Audio Customer Service 800-377-7655 (US & Can), 410-358-3600, 9am-6pm EST, Monday through Friday, or email: polkcs@polkaudio.com.

You'll find an informative article on "Subwoofer Positioning and Adjustment" in the set up section at: <http://www.polkaudio.com/home/faqad/>.

CONNECTING THE SUBWOOFER TO THE SYSTEM—GENERAL

If you elect to use the speaker level inputs, use two-conductor 16 gauge or thicker speaker wires. See your Polk dealer for wire recommendations.

Note that one of the speaker input terminals on the rear of the speaker is marked red (+) and the other black (-). Make certain that you connect the wire from the red (+) terminal of your amplifier to the red (+) terminal on your speaker, and the wire from the black (-) terminal of the amplifier to the black (-) terminal on your speaker. Most wire has some indication (such as color coding, ribbing, or writing) on one of the two conductors to help maintain consistency. If your subwoofer doesn't seem to produce much bass, it is most likely that one of the speaker wires is connected backwards. Double check all connections for correct polarity.

Strip 1/2" (12mm) of insulation from each of the two conductors on both ends to expose the bare wire. Twist the exposed wire of each conductor to form two un-frayed strands. Connect two conductors to the receiver or amp (refer to the owner's manual supplied with your electronics for assistance with proper hookup). Connect the two conductors on the other end of the wire to the speaker terminals. Repeat for the other channel.

USING PUSH-TAB TERMINALS - PSW303 (FIGURE 4)

Push the plastic tab of one connector to open up the hole. Insert the bare wire into the hole, and release the plastic tab. Repeat this step for the other terminal.

Make sure that none of the bare wire ends (left & right) touch. Such contact could result in an electrical short and cause your receiver or amplifier to turn off or malfunction.

USING BINDING POST CONNECTIONS - PSW404 AND PSW505 (FIGURE 5)

Unscrew binding post hex nuts several turns. Make sure that none of the bare wire ends touch. Such contact could result in an electrical short and cause your amplifier or receiver to turn off or malfunction.

RECOMMENDED HOOK-UP METHOD FOR "SATELLITE" SYSTEMS SUCH AS POLK RM SERIES SPEAKERS (FIGURES 6 & 7)

- Connect the left and right front speaker outputs of your receiver or amplifier to the speaker level inputs of the powered subwoofer using speaker wire.
- Then, connect the left and right front satellite speakers using speaker wire from the speaker level outputs from the powered subwoofer.
- If it is more convenient, parallel wire the subwoofer and front satellites from your receiver (Figure 7).
- Connect the Center Channel Speaker directly to the center channel output from your receiver.
- Connect the Rear Surround Satellites directly to the rear or surround channel outputs from your receiver.

RECEIVER SET-UP / BASS MANAGEMENT

All surround receivers allow you to "customize" their performance depending on the size of your speakers. Refer to the owner's manual of your receiver or surround processor to learn how this is done. To get the best performance from small "satellite/subwoofer" type systems, use the following settings with the above hook-up method:

Front speakers—set to "large"

Center speaker—set to "normal" or "small"

Surround speakers—set to "small"

Subwoofer—set to "OFF" or "none." (We know. Doesn't make sense, right? Your system obviously has a subwoofer. But really truly, this is the correct setting for the recommended hook-up method. By setting the front left and right speakers to "Large" and routing them through the subwoofer as instructed above, you deliver a full range signal to the subwoofer's low pass filter. The low pass filter directs low frequencies and to the subwoofer. Full range signal is passed to the front speakers, for perfect sub/sat blending.)

HOOK-UP METHOD #2 (FIGURE 8)

This method can be used with electronics that include a "SUB OUT" feature (Figure 8). It is not recommended for use with compact sub/sat systems. Connect a single RCA cable from the "SUB OUT" of your electronics to the LFE input of the subwoofer. This input bypasses the subwoofer's variable low pass filter and relies on the filter built into your electronics. If your "SUB OUT" is an unfiltered signal (check your owner's manual), use either left or right "Line Level Input," to use the low pass crossover in the subwoofer. When using method #2, it is necessary to adjust the settings of your electronics as follows: Front speakers = large or small depending on their output capabilities; Subwoofer = "ON."

HOOK-UP METHOD #3 (FIGURE 9)

This method is for use with electronics featuring "PRE OUT" jacks—and may be used as a secondary hook up method for use with compact satellite speakers such as Polk RM Series. Connect the left and right preamp output from your electronics to the left and right LINE LEVEL input of the subwoofer. This may require use of RCA "Y" cables (not supplied) to hookup both the subwoofer and your power amplifier. When using method #3, it is necessary to adjust the settings on your preamp/processor as follows: Front speakers = LARGE; Subwoofer = "OFF" or "NO."

AC POWER CONNECTION AND AUTO ON/OFF (FIGURES 10, 11 & 12)

These PSW series subwoofers feature auto on/off circuitry, marked "auto" on the power switch, that automatically turns your subwoofer on when it senses a program signal. When no signal is present, the circuit turns the subwoofer off after a few minutes. If you are concerned about the brief delay between when the music starts and when the subwoofer turns on, simply leave your subwoofer in the "on" position. When the power switch is set to "OFF" (PSW303 or PSW404) or "STANDBY" (PSW505) it consumes a low amount of power. If this is a concern, you may want to leave your PSW system unplugged during extended periods of non use, such as during a vacation.

Note (PSW505 owners only): Your PSW505 has a detachable power cord.

SUBWOOFER ADJUSTMENTS (FIGURES 10, 11 & 12)

Your Powered Subwoofer offers a range of setting options. We recommend the following settings as starting points, but the settings that are best for you depend upon your speaker placement, electronics and personal taste. After you've become familiar with what the settings do, experiment with alternate options to find the method that works best for your system setup. You'll find an informative article on "Subwoofer Positioning and Adjustment" in the set up section at: <http://www.polkaudio.com/home/faqad/>.

"MAKING ADJUSTMENTS" OR "FINE TUNING" (FIGURES 10, 11 & 12)

- For RM System adjustments please refer to their owners manuals.
- Volume—Adjust by ear using a wide variety of CDs and video sources. Adjust for deep, powerful bass without "boominess."
- Low Pass—This control adjusts the frequency range over which the subwoofer operates. When using smaller main speakers, the upper range of the control will probably yield the best results. With larger speakers, the lower end of the control range will probably sound best, but always let your ear be the final judge. If male vocals sound "thin," turn this control up until the voice sounds rich but not boomy. If male vocals sound too "thick" or "chesty," turn this control down until the voice sounds natural. NOTE: This control does not operate when the subwoofer is connected with Method #2 (LFE Input).
- Phase Switch—Have someone switch between the two settings while you sit in your favorite listening position. Use music with good bass and a deep male vocal. When you hear the best balance of deep bass and natural lower octaves of the male voice, you have achieved optimum phase tuning.

Q: "Why does my system hum?"

A: "Because it doesn't know the words."

This is what passes for humor in the audio business. Here's the real answer: If you have any electrical (50/60Hz) hum in your system you're going to hear it clearly as soon as you hook up your subwoofer. Most hum problems are caused by "ground loops." That is, the electrical grounds of the components in your system are not at the same electrical potential. A very common ground loop source is cable TV. Disconnect the coaxial cable from your TV and/or VCR. If the hum goes away, the cable is the ground loop villain. In that case you need a 75 ohm ground loop isolator. This device attaches to your coaxial cable where it plugs into your VCR (or television). They're simple to install and usually solve the hum problem. Find 75 ohm ground loop isolators at your audio dealer, Radio Shack stores, or online at <http://shop.polkaudio.com>.

Ground loops and hum can also be the result of faulty electrical wiring in your home. Consult a licensed electrician to evaluate and, if necessary, repair the AC wiring in your home. Light dimmers also tend to introduce noise into audio systems. Remove them.

If none of our suggestions work for you, contact Polk Audio Customer Service 800-377-7655 (US & Canada), 410-358-3600, 9am-6pm EST, Monday through Friday, or email: polkcs@polkaudio.com.

TECHNICAL ASSISTANCE OR SERVICE

If, after following these hook up directions, you experience difficulty, please double-check all wire connections. Should you isolate the problem to the speaker, contact the authorized Polk Audio dealer where you made your purchase, or call Polk Audio's friendly Customer Service Department at 1-800-377-7655 (calls from US or CAN only), 410-358-3600 9am to 6pm EST, Monday through Friday. You may also contact us via email: polkcs@polkaudio.com.

For more detailed hook up information and manual updates, visit:

<http://www.polkaudio.com/home/products/subwoofers/psw303>

or

<http://www.polkaudio.com/home/faqad/>

For recommended accessories (including speaker stands, brackets, accessories and exclusive Polk Audio logowear), visit our Webstore: <http://shop.polkaudio.com>.

GUIDE DE DÉMARRAGE

Inspectez chaque enceinte avec soin. Si vous découvrez des avaries ou constatez qu'il manque des pièces, contactez votre revendeur Polk. Conservez la boîte et l'emballage— ils assureront la protection idéale de vos enceintes en transit éventuel.

Note aux propriétaires du PSW505 seulement : Votre système PSW505 comprend un cordon d'alimentation amovible qui est emballé séparément du caisson. Insérez la fiche femelle dans la prise CA de l'amplificateur et branchez la fiche CA mâle polarisée dans une prise de courant CA (ou dans un bloc à prises multiples) selon les consignes de sécurité imprimées au verso de la page couverture de ce manuel.

INSTALLATION (FIGURES 1, 2 ET 3)

Votre subwoofer PSW Series vous offre plusieurs options d'installation – dans un meuble audio-vidéo, derrière votre mobilier, ou à côté d'un divan ou d'un fauteuil. Il peut être placé n'importe où dans la pièce mais vous obtiendrez de meilleurs résultats si vous l'installez à proximité de vos enceintes avant. Le volume des graves sera plus élevé si vous le placez près d'un mur ou dans un coin. Prévoyez au moins 6" (15 cm) d'espace entre le transducteur du subwoofer et le mur ou une cloison (figure 1). Le subwoofer doit être installé sur sa base (figure 2). Il peut être couché sur son côté mais NE COUCHEZ JAMAIS LE SUBWOOFER SUR LE CÔTÉ DE L'AMPLIFICATEUR – L'AMPLIFICATEUR SERA ENDOMMAGÉ (Figure 3).

Votre subwoofer amplifié est blindé magnétiquement et peut être placé près d'un moniteur vidéo mais prévoyez au moins 18" (45 cm) d'espace entre le subwoofer et tout écran de télévision. Si vous notez de la distorsion vidéo ou de la décoloration, éloignez immédiatement votre subwoofer du téléviseur et communiquez avec le Service à la Clientèle de Polk Audio au 1-800-377-7655 (Canada et É.U. seulement - hors des É.U. et du Canada 410-358-3600) du lundi au vendredi, 9h00 - 18h00 HNE. Vous pouvez également communiquer avec nous par courriel : polkcs@polkaudio.com.

Vous trouverez un article informatif sur le placement et le réglage des subwoofers (« Subwoofer Positioning and Adjustment ») dans la section « Set up » du site: <http://www.polkaudio.com/home/faqad/>.

RACCORDEMENT DU SUBWOOFER AU SYSTÈME – GÉNÉRALITÉS

Si vous décidez d'utiliser les entrées de niveau haut-parleur, utilisez du câble à deux conducteurs de calibre 16 ou plus gros. Votre revendeur Polk saura vous conseiller sur le choix de câble.

Notez qu'une des bornes à l'arrière du subwoofer est rouge (+) et l'autre noire (-). Assurez-vous de bien raccorder le fil provenant de la borne rouge (+) de votre amplificateur/récepteur à la borne rouge (+) de votre haut-parleur et le fil noir (-) provenant de la borne noire (-) de votre amplificateur/récepteur à la borne noire (-) de votre haut-parleur. La polarité de la plupart des câbles à deux conducteurs est codée (couleur, nervure ou écriture) pour faciliter son identification. Si votre subwoofer ne semble pas générer assez de graves, il est très probable que la polarité d'un des câbles de haut-parleur soit inversée. Assurez-vous que la polarité de tous les câbles a été respectée.

Retirez 12 mm (1/2 po) d'isolation de chaque conducteur aux deux bouts du câble pour exposer les brins métalliques et tordez les brins de chaque conducteur pour former deux torons non éraillés. Connectez les deux conducteurs des câbles à l'amplificateur/récepteur (consultez le manuel de l'utilisateur de vos composantes pour des instructions sur le raccordement). Connectez l'autre bout du câble à votre haut-parleur. Répétez l'opération pour l'autre canal.

BORNES À RESSORT – PSW303 (FIGURE 4)

Appuyez sur la languette de plastique d'une des bornes pour ouvrir le trou. Insérez le fil dénudé dans le trou et relâchez la languette. Répétez l'opération pour l'autre borne. Assurez-vous que les fils dénudés (gauche/droit -positif/négatif) ne se touchent pas – un tel contact pourrait causer un court-circuit et endommager l'amplificateur/récepteur ou le mettre hors tension.

BORNES À ÉCROU – PSW404 ET PSW505 (FIGURE 5)

Dévissez l'écrou de la borne, insérez le fil dans le trou de la borne puis resserrez l'écrou solidement. Répétez l'opération pour l'autre borne. Assurez-vous que les fils dénudés (gauche/droit -positif/négatif) ne se touchent pas – un tel contact pourrait causer un court-circuit et endommager l'amplificateur/récepteur ou le mettre hors tension.

MÉTHODE DE RACCORDEMENT RECOMMANDÉE POUR LES SYSTÈMES AVEC ENCEINTES « SATELLITES » DU TYPE POLK RM SERIES (FIGURES 6 ET 7)

- Raccordez les sorties haut-parleur avant gauche et droite de votre amplificateur/récepteur aux entrées niveau haut-parleur de votre subwoofer avec du câble de haut-parleur.
- Raccordez ensuite les enceintes satellites avant gauche et droite aux sorties niveau haut-parleur du subwoofer avec du câble de haut-parleur.
- Si c'est plus pratique, raccordez le subwoofer et les enceintes avant à votre récepteur en parallèle (Figure 7).
- Raccordez l'enceinte du canal central directement à la sortie de canal central de votre récepteur.
- Raccordez les satellites ambiophoniques/arrière directement aux sorties arrière/ambiophoniques de votre récepteur.

RÉGLAGE DU RÉCEPTEUR/GESTION DES GRAVES

Tous les récepteurs ambiophoniques vous permettent d'ajuster leurs paramètres selon la taille de vos enceintes. Consultez le manuel de l'utilisateur de votre récepteur ou de votre processeur ambiophonique pour effectuer l'ajustement optimal. Pour obtenir la performance maximale d'un petit système « subwoofer/satellites » (sub/sat), effectuez les réglages suivants en conjonction avec la méthode de raccordement décrite ci-dessus :

- Enceintes avant – réglage « large »
- Enceinte centrale – réglage « normal » ou « small »
- Enceintes ambiophoniques – réglage « small »
- Subwoofer – réglage « OFF » ou « none » (Oui, vous avez bien lu – votre système utilise bel et bien un subwoofer, mais c'est le bon réglage pour la méthode de raccordement recommandée. En réglant les paramètres des enceintes avant droite et gauche à la position « large » et en les raccordant au subwoofer tel qu'expliqué ci-dessus, le signal intégral est acheminé au filtre passe-bas du subwoofer. Le filtre passe-bas dirige alors les basses fréquences au subwoofer et la gamme de fréquences intégrale aux enceintes avant, effectuant ainsi un mélange sub/sat plus homogène et plus naturel.

MÉTHODE DE RACCORDEMENT # 2 (FIGURE 8)

Cette méthode peut être utilisée avec des composantes électroniques dotées d'une sortie « SUB OUT » (figure 8). Elle n'est pas recommandée pour les systèmes compacts sub/sat. Raccordez un monocâble RCA de la sortie « SUB OUT » de votre composante à l'entrée « LFE » de votre subwoofer. Cette entrée contourne le filtre passe-bas du subwoofer, recevant uniquement le signal du filtre intégré à votre composante électronique. Si votre sortie « SUB OUT » émet un signal non-filtré (consultez votre manuel de l'utilisateur), utilisez l'entrée « Line Level Input » gauche ou droite pour activer le filtre passe-bas de votre subwoofer. Lorsque vous utilisez la méthode de raccordement #2, vous devez régler votre composante électronique comme suit : enceintes avant (front) = « large ou small » selon leur puissance de sortie ; subwoofer = « ON ».

MÉTHODE DE RACCORDEMENT # 3 (FIGURE 9)

Cette méthode est utilisée avec des composantes dotées de sorties « PRE OUT » - et peut servir de méthode alternative de raccordement d'enceintes satellites compactes du type Polk RM Series. Raccordez les sorties gauche et droite du préamplificateur de vos composantes aux entrées gauche et droite « LINE LEVEL » du subwoofer. Vous devez peut-être utiliser un connecteur en « Y » (non compris) pour raccorder à la fois votre subwoofer et votre amplificateur. Lorsque vous utilisez la méthode de raccordement #3, vous devez régler votre préamplificateur/processeur comme suit : enceintes avant (front) = « LARGE » ; subwoofer = « OFF » ou « NO ».

BRANCHEMENT AU SECTEUR CA ET FONCTION « AUTO ON/OFF » (FIGURES 10, 11 ET 12)

Les subwoofers de la série PSW sont dotés d'un circuit « auto on/off » (position « AUTO ») qui met automatiquement votre subwoofer sous tension lorsqu'il perçoit un signal audio; lors d'absence de signal, il met le subwoofer hors tension après quelques minutes. Si vous désirez éviter le court délai qui peut se produire entre le début de la musique et la mise sous tension du subwoofer, laissez tout simplement le subwoofer à la position « ON ». Lorsque l'interrupteur est à la position « OFF » (PSW303 ou PSW404) ou « STANDBY » (PSW505) il consomme toujours un peu d'électricité. Pour éliminer cette consommation au cours de périodes de non-utilisation prolongées, comme des vacances, débranchez-le du secteur.

Note (PSW505 seulement): Votre PSW505 est doté d'un cordon d'alimentation amovible.

RÉGLAGE DU SUBWOOFER (FIGURES 10, 11 ET 12)

Votre subwoofer amplifié vous offre plusieurs options de réglage. Nous recommandons les réglages initiaux suivants mais le réglage idéal dépend de vos composantes électroniques, de l'emplacement de vos enceintes et de vos goûts personnels. Après vous être familiarisé avec les divers réglages et leurs effets, essayez différentes combinaisons pour obtenir le maximum de votre système.

Vous trouverez un article informatif sur le placement et le réglage des subwoofers (« Subwoofer Positioning and Adjustment ») dans la section « Set up » du site: <http://www.polkaudio.com/home/faqad/>.

AJUSTEMENTS ET PEAUFINAGE (FIGURES 10, 11 ET 12)

- Pour les ajustements d'un système RM consultez son manuel de l'utilisateur.
- Volume – ajustez le volume à l'oreille en écoutant divers CD et sources vidéo. Recherchez des graves profonds et puissants mais sans résonance indue.
- Passe-bas – Ce contrôle détermine la fréquence de séparation du subwoofer. Lorsque vous utilisez des petites enceintes, la gamme supérieure du contrôle donnera probablement les meilleurs résultats ; avec de grosses enceintes, c'est la gamme inférieure qui donnera les meilleurs résultats - mais fiez-vous toujours à vos oreilles. Si les voix masculines semblent trop « minces », montez ce contrôle jusqu'à ce que le son des voix soit riche mais sans résonance indue. Si le son des voix masculines semble trop « gras » ou « pâteux » baissez ce contrôle jusqu'à ce que le son soit naturel et équilibré. Ce contrôle n'est pas fonctionnel lorsque le subwoofer est raccordé selon la méthode #2 (entrée LFE).
- Commutateur de phase – Asseyez-vous à votre position d'écoute préférée et demandez à quelqu'un d'alterner entre les deux positions de ce contrôle. Choisissez une musique avec des graves profonds et une voix masculine qui a du coffre. Lorsque vous entendrez le meilleur équilibre entre les graves et les octaves inférieurs naturels de la voix, vous aurez trouvé la position idéale du contrôle de phase.

RONFLEMENT ÉLECTRIQUE DU SYSTÈME

Si votre système génère déjà un léger ronflement électrique (50/60Hz), ce dernier prendra de l'ampleur dès que vous installerez votre subwoofer. La plupart des problèmes de ronflement sont causés par des boucles de terre, c'est à dire que la polarité de mise à la terre des composantes de votre système est fautive ou que les composantes n'opèrent pas au même potentiel électrique. Une cause commune de boucle de terre est la réception télé par câble. Débranchez le câble coaxial de votre télé ou de votre magnétoscope. Si le ronflement disparaît, le câble est responsable de la boucle de terre. En ce cas, vous aurez besoin d'un isolateur de boucle de terre de 75 Ohms. Cet isolateur s'installe entre le câble coaxial et l'entrée coaxiale de votre téléviseur/magnétoscope. Il est facile à installer et règle souvent le problème de ronflement. Vous pouvez vous procurer un isolateur de 75 Ohms dans un magasin d'audio/électronique ou en ligne : <http://shop.polkaudio.com>. Les boucles de terre ou le ronflement peuvent également être causés par du câblage secteur CA fautif dans votre résidence. Consultez un maître-électricien pour faire vérifier votre câblage CA et si nécessaire corriger le problème. Les gradateurs d'éclairage peuvent également introduire du ronflement dans les systèmes audio. Retirez-les. Si aucune des suggestions précédentes ne règle le problème, contactez le Service à la Clientèle de Polk Audio au: 1-800-377-7655 (à l'extérieur des É.U. et du Canada : 410-358-3600) du lundi au vendredi de 9h00 à 18h00 HNE, ou contactez-nous par courriel : polkcs@polkaudio.com.

SERVICE OU ASSISTANCE TECHNIQUE

Si, après avoir suivi toutes les instructions, vous éprouvez toujours des difficultés, vérifiez de nouveau tous les raccordements. Si vous en concluez que le problème est relié à l'enceinte, communiquez avec votre revendeur Polk Audio ou contactez le Service à la Clientèle de Polk Audio au 1-800-377-7655 (au Canada et aux É.-U. seulement), du lundi au vendredi, de 9h00 à 18h00, HNE. À l'extérieur des É.U. et du Canada, signalez le: 410-358-3600.

Vous pouvez également nous contacter par courriel: polkcs@polkaudio.com.

Pour de l'information plus détaillée sur le raccordement des enceintes et des mises à jour de nos manuels, visitez : <http://www.polkaudio.com/home/products/subwoofers/psw303>

ou <http://www.polkaudio.com/home/faqad/>.

Pour toute une gamme d'accessoires (socles pour enceintes, supports, accessoires, vêtements exclusifs avec logo Polk, visitez notre magasin en ligne : <http://shop.polkaudio.com>.

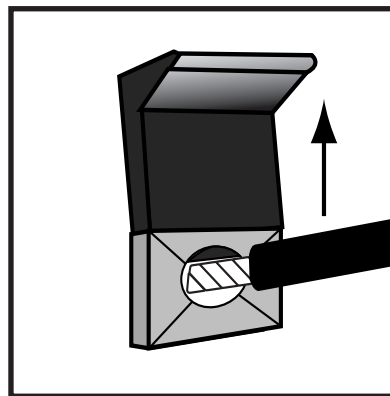
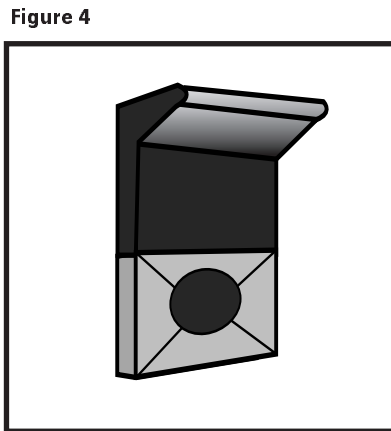
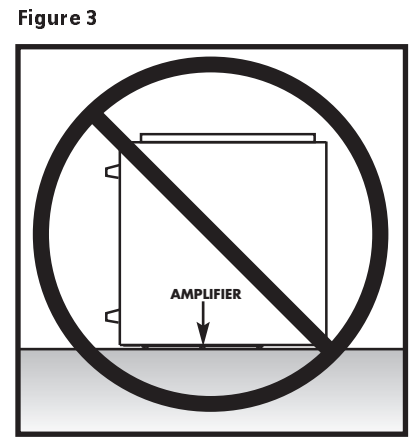
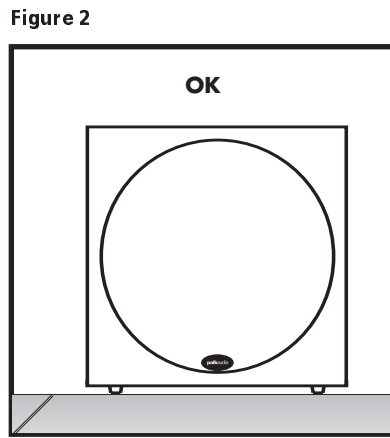
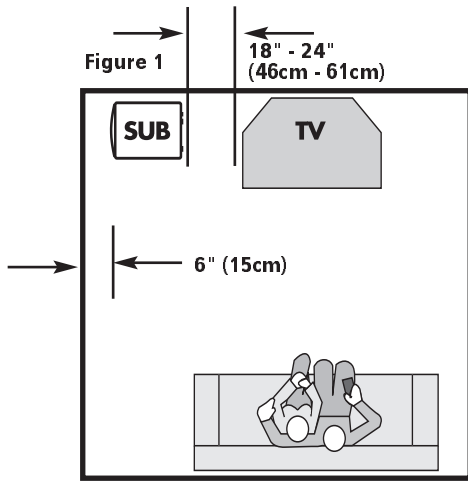
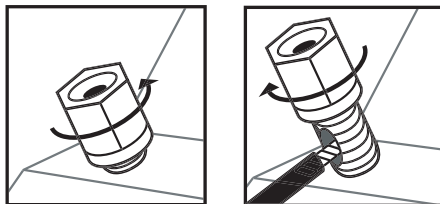
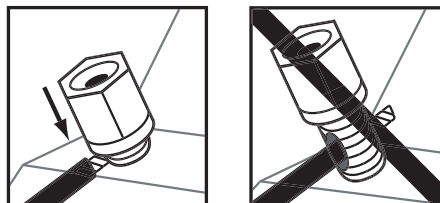

Figure 5
USING BINDING POST CONNECTIONS
BORNES DE BRANCHEMENT



Loosen hex nut
Desserrez l'écrou de la borne et insérez le fil dénudé dans le trou.

Insert speaker wire through hole



Tighten hex nut
Resserrez fermement l'écrou pour assurer un bon contact.

Do not insert insulated section of speaker wire
N'insérez pas la gaine du fil dans le trou car le contact électrique ne se fera pas.

To use Banana Plugs (US only):
Unscrew the binding post lug nuts completely to expose the binding post plugs (plastic plugs inserted into the binding posts). Carefully pry out the binding post plugs to expose banana plug holes. Screw the lug nuts back on the binding posts and insert banana plugs. (This is for US owners only.)

RECOMMENDED
HOOKUP
RACCORDEMENT
RECOMMANDE

Figure 6

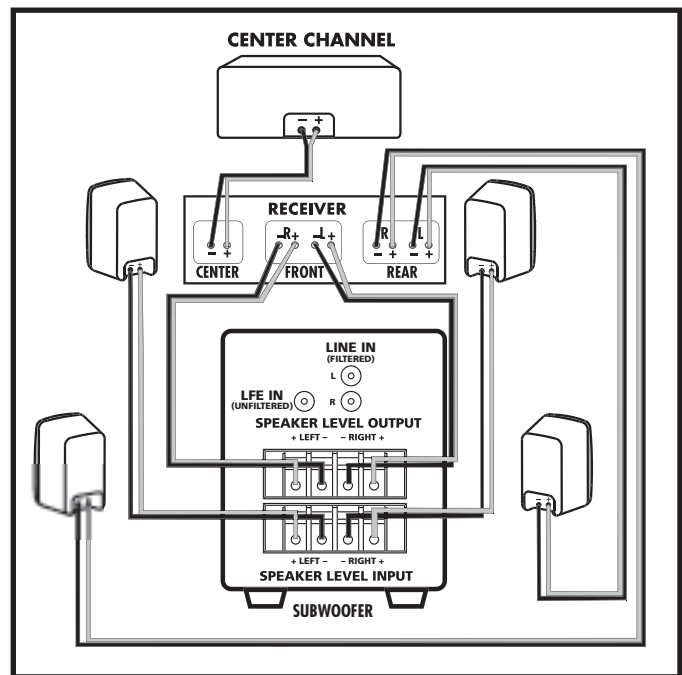

Figure 7

PARALLEL WIRE
HOOKUP
MÉTHODE DE RAC-
CORDEMENT
RÉCEPTEUR EN
PARALLÈLE

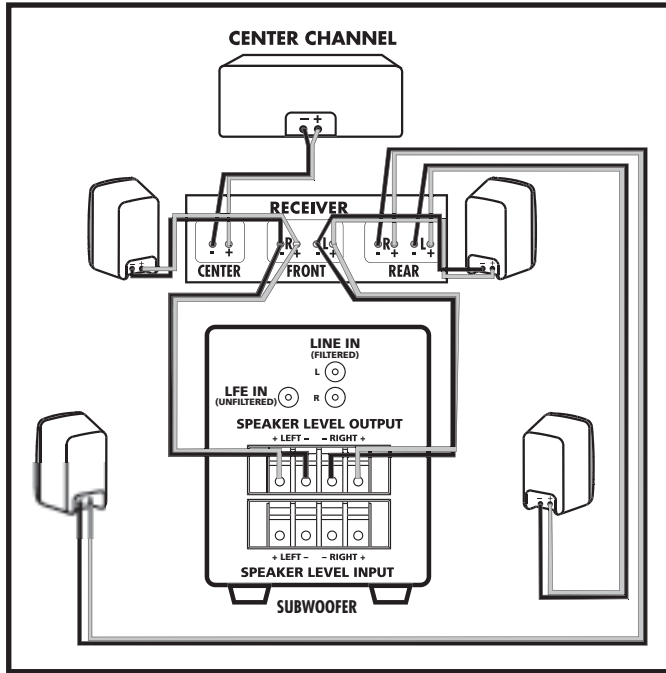

Figure 8

SUB OUT
HOOKUP
MÉTHODE DE
RACCORDEMENT
« SUB OUT »

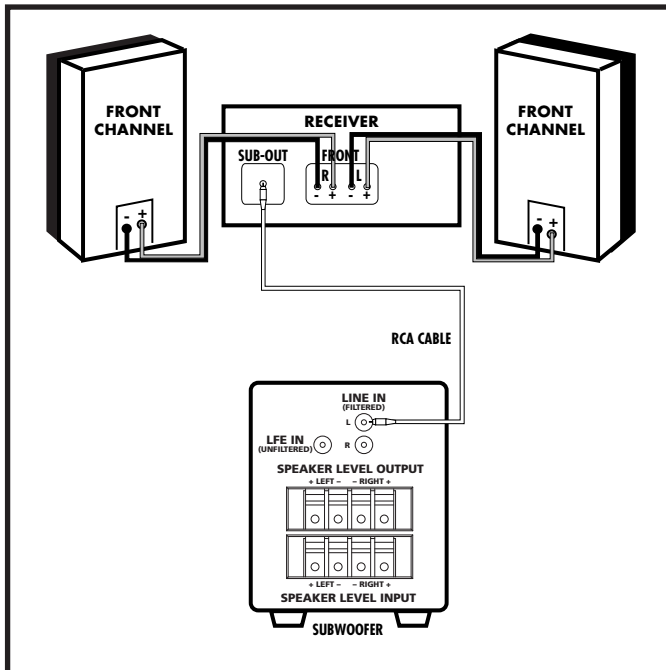

Figure 9

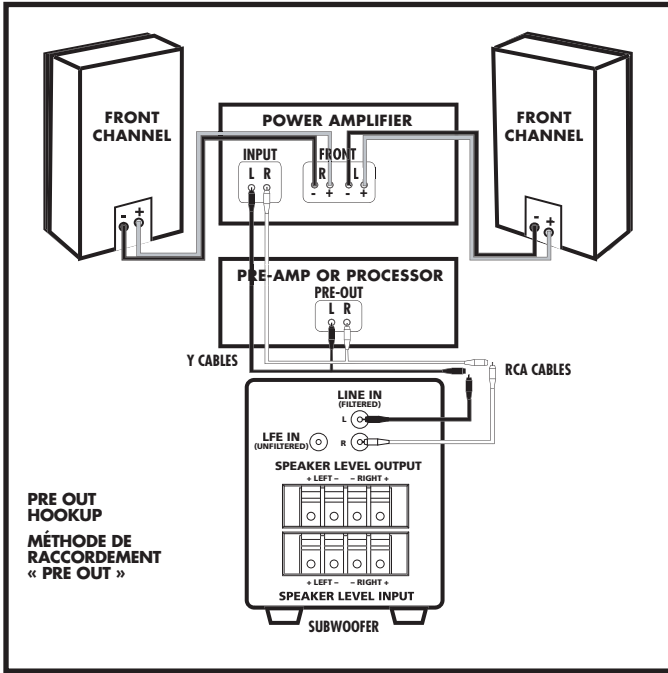

Figure 10 - PSW303 Controls/Figure 10 - Contrôles PSW303

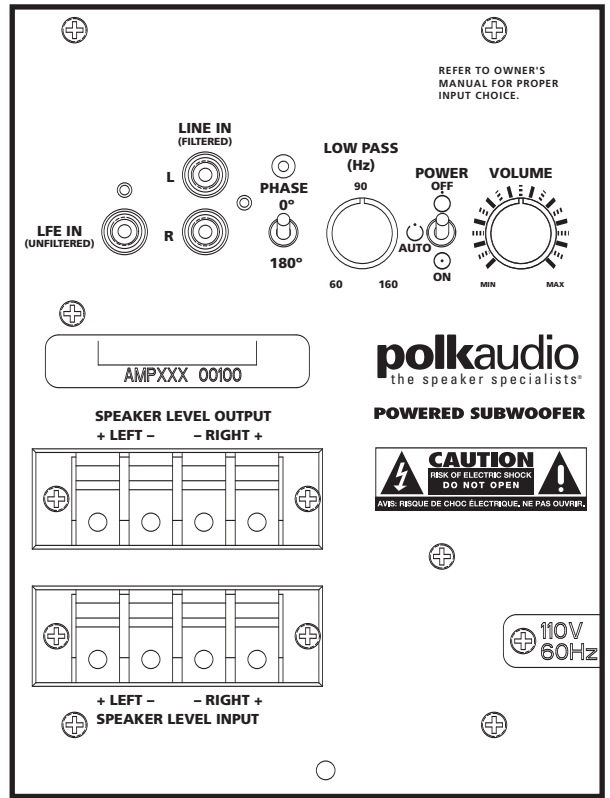

Figure 11 - PSW404 Controls/Figure 11 - Contrôles PSW404

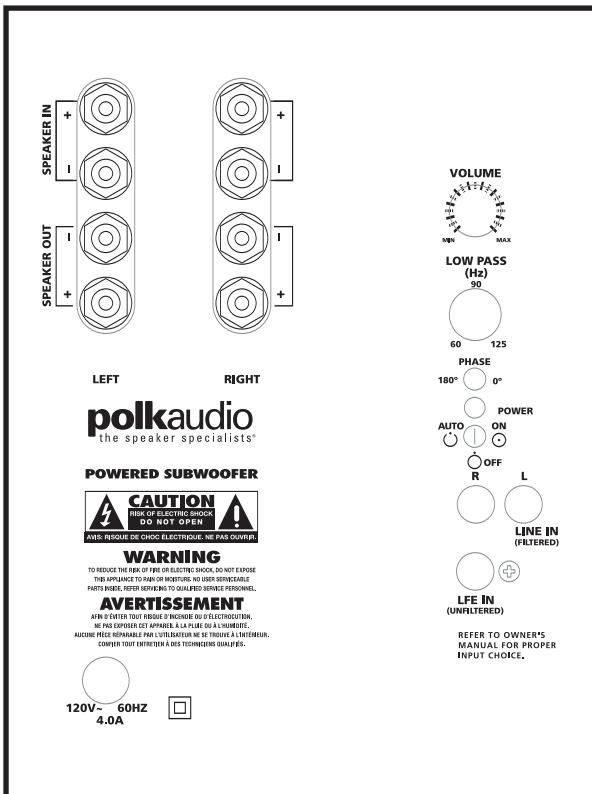
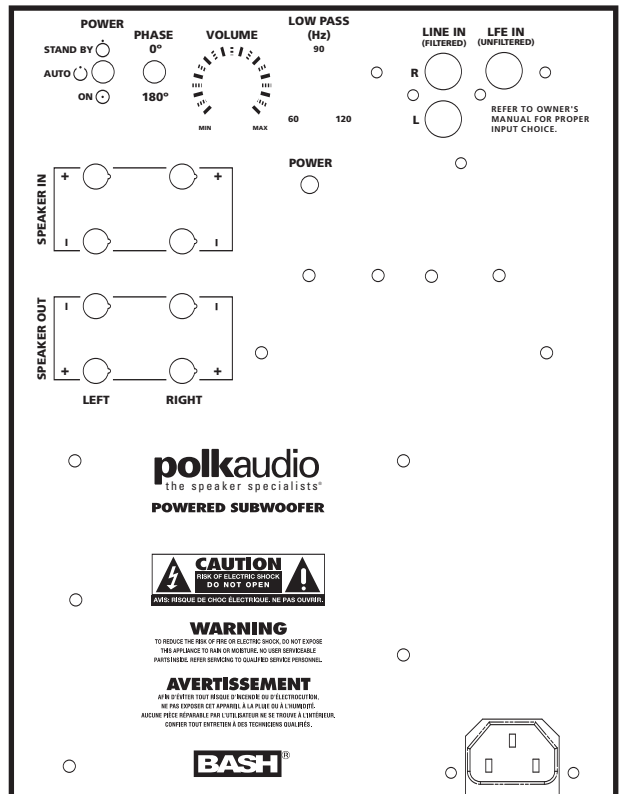

Figure 12 - PSW505 Controls/Figure 12 - Contrôles PSW505



SPECIFICATIONS PSW303 POWERED SUBWOOFER

Overall Frequency Response	28Hz - 200Hz	
-3dB Frequency Response	35Hz - 160Hz	
Driver Complement	8" (20.3cm) long throw, magnetically shielded	
Power Amplifier:	100 Watts continuous, 260 Watts dynamic	
Size & Weight	Dimensions (H x W x D)	Weight
	12 $\frac{3}{8}$ " x 11 $\frac{1}{4}$ " x 17"	30 lbs
	31.4cm x 28.6cm x 43.2cm	14 kg
Shipping Weight	32 lbs. total (15 kg)	

PSW404 POWERED SUBWOOFER

Overall Frequency Response	25Hz - 200Hz	
-3dB Frequency Response	32Hz - 160Hz	
Driver Complement	10" (25.4cm) long throw, magnetically shielded	
Power Amplifier:	200 Watts continuous, 375 Watts dynamic	
Size & Weight	Dimensions (H x W x D)	Weight
	14 $\frac{3}{8}$ " x 13 $\frac{3}{8}$ " x 18"	46 lbs
	36.5cm x 34.7cm x 45.7cm	21 kg
Shipping Weight	50 lbs. total (23 kg)	

PSW505 POWERED SUBWOOFER

Overall Frequency Response	23Hz - 160Hz	
-3dB Frequency Response	28Hz - 125Hz	
Driver Complement	12" (30.5cm) long throw, magnetically shielded	
Power Amplifier:	300 Watts continuous, 460 Watts dynamic	
Size & Weight	Dimensions (H x W x D)	Weight
	16 $\frac{1}{4}$ " x 15 $\frac{1}{4}$ " x 17 $\frac{1}{2}$ "	43 lbs
	41.3cm x 38.7cm x 44.5cm	19 kg
Shipping Weight	48 lbs. total (21 kg)	

Note: Specifications are subject to change without notice.

FICHE TECHNIQUE SUBWOOFER AMPLIFIÉ PSW303

Réponse en fréquences globale	28Hz - 200Hz	
Réponse en fréquences -3dB	35Hz - 160Hz	
Transducteur	8" (20,3cm) à grande excursion, blindé magnétiquement	
Amplificateur	100 Watts continus, 260 Watts dynamiques	
Dimensions/ poids	Dimensions (H x L x P)	Poids
	12 $\frac{3}{8}$ " x 11 $\frac{1}{4}$ " x 17"	30 lbs
	31,4cm x 28,6cm x 43,2cm	14 kg
Poids à l'expédition	total 32 lb (15 kg)	

SUBWOOFER AMPLIFIÉ PSW404

Réponse en fréquences globale	25Hz - 200Hz	
Réponse en fréquences -3dB	32Hz - 160Hz	
Transducteur	10" (25,4cm) à grande excursion, blindé magnétiquement	
Amplificateur	200 Watts continus, 375 Watts dynamiques	
Dimensions/ poids	Dimensions (H x L x P)	Poids
	14 $\frac{3}{8}$ " x 13 $\frac{3}{8}$ " x 18"	46 lbs
	36,5cm x 34,7cm x 45,7cm	21 kg
Poids à l'expédition	total 50 lb (23 kg)	

SUBWOOFER AMPLIFIÉ PSW505

Réponse en fréquences globale	23Hz - 160Hz	
Réponse en fréquences -3dB	28Hz - 125Hz	
Transducteur	12" (30.5cm) à grande excursion, blindé magnétiquement	
Amplificateur	300 Watts continus, 460 Watts dynamiques	
Dimensions/ poids	Dimensions (H x L x P)	Poids
	16 $\frac{1}{4}$ " x 15 $\frac{1}{4}$ " x 17 $\frac{1}{2}$ "	43 lbs
	41,3cm x 38,7cm x 44,5cm	19 kg
Poids à l'expédition	total 48 lb (21 kg)	

Note: toutes spécifications sujettes à changements sans préavis.

POLK AUDIO LIMITED WARRANTY

Polk Audio, Inc., warrants to the original retail purchaser only. This warranty will terminate automatically prior to its stated expiration if the original retail purchaser sells or transfers the Product to any other party.

Polk Audio, Inc., warrants, to the original retail purchaser only, that the LOUDSPEAKER(S), PASSIVE CROSSOVER COMPONENT(S) and ENCLOSURE on this Polk Audio Loudspeaker Product will be free from defects in material and workmanship for a period of five (5) years from the date of original retail purchase from a Polk Audio Authorized Dealer.

Furthermore, Polk Audio, Inc., warrants, to the original retail purchaser only, that any AMPLIFIER OR OTHER ELECTRONIC COMPONENT that may be included in this Polk Audio Loudspeaker Product will be free from defects in material and workmanship for a period of three (3) years from the date of original retail purchase from a Polk Audio Authorized Dealer.

To allow Polk Audio to offer the best possible warranty service, please fill out the Product Registration Card(s) and send it to the Factory at the address provided on the Product Registration Card(s) within ten (10) days of the date of original purchase.

Defective Products must be shipped, together with proof of purchase, prepaid insured to the Polk Audio Authorized Dealer from whom you purchased the Product, or to the Factory at 2550 Britannia Boulevard, Suite D, San Diego, California 92154. Products must be shipped in the original shipping container or its equivalent; in any case the risk of loss or damage in transit is to be borne by you. If upon examination at the Factory or Polk Audio Authorized Dealer it is determined that the unit was defective in materials or workmanship at any time during this Warranty period, Polk Audio or the Polk Audio Authorized Dealer will, at its option, repair or replace this Product at no additional charge, except as set forth below. All replaced parts and Products become the property of Polk Audio. Products replaced or repaired under this warranty will be returned to you, within a reasonable time, freight prepaid.

This warranty does not include service or parts to repair damage caused by accident, disaster, misuse, abuse, negligence, inadequate packing or shipping procedures, commercial use, voltage inputs in excess of the rated maximum of the unit, cosmetic appearance of cabinetry not directly attributable to defect in materials or workmanship, or service, repair, or modification of the Product which has not been authorized or approved by Polk Audio. This warranty shall terminate if the Serial number on the Product has been removed, tampered with or defaced.

This warranty is in lieu of all other expressed Warranties. If this Product is defective in materials or workmanship as warranted above, your sole remedy shall be repair or replacement as provided above. In no event will Polk Audio, Inc. be liable to you for any incidental or consequential damages arising out of the use or inability to use the Product, even if Polk Audio, Inc. or a Polk Audio Authorized Dealer has been advised of the possibility of such damages, or for any claim by any other party. Some states do not allow the exclusion or limitation of consequential damages, so the above limitation and exclusion may not apply to you.

All implied warranties on this Product are limited to the duration of this expressed Warranty. Some states do not allow limitation on how long an implied Warranty lasts, so the above limitations may not apply to you. This Warranty gives you specific legal rights, and you also may have other rights which vary from state to state.

This Warranty applies only to Products purchased in the United States of America, its possessions, and U.S. and NATO armed forces exchanges and audio clubs.

The Warranty terms and conditions applicable to Products purchased in other countries are available from the Polk Audio Authorized Distributors in such countries.

GARANTIE LIMITÉE DE 5 ANS

La garantie de Polk Audio, Inc., n'est valide que pour l'acheteur au détail original. La garantie sera automatiquement annulée avant sa date d'expiration spécifiée si l'acheteur original vend ou transfère le produit à tout autre parti.

Polk Audio, Inc., garantit - à l'acheteur au détail original seulement - que le ou les HAUT-PARLEUR(S), COMPOSANTE(S) DE FILTRE PASSIF et CAISSON(S) de ce produit Polk Audio seront exempts de tout défaut attribuable aux pièces d'origine et à la main d'oeuvre pour une période de cinq (5) ans à partir de la date de l'achat au détail original chez un revendeur agréé Polk Audio.

En outre, Polk Audio, Inc., garantit - à l'acheteur au détail original seulement - que TOUT AMPLIFICATEUR OU TOUT AUTRE COMPOSANTE ÉLECTRONIQUE qui pourrait faire partie ce produit Polk Audio sera exempt de tout défaut attribuable aux pièces d'origine et à la main d'oeuvre pour une période de cinq (3) ans à partir de la date de l'achat au détail original chez un revendeur agréé Polk Audio.

Pour permettre à Polk Audio de vous offrir le meilleur service de garantie possible, veuillez enregistrer votre nouveau produit en ligne à l'adresse web: www.polkaudio.com/registration - ou contactez le Service à la Clientèle de Polk au 800-377-7655 aux États-Unis et au Canada (à l'extérieur des É.U.:410-358-3600) dans les dix (10) jours suivant la date de l'achat original. Assurez-vous de conserver votre reçu d'achat original.

Les produits défectueux doivent être expédiés, avec une preuve d'achat, francs de port et assurés, au revendeur agréé Polk Audio de qui vous avez acheté le produit, ou à l'usine Polk Audio, 2550 Britannia Boulevard, Suite A, San Diego, California 92154.

Les produits doivent être expédiés dans leur carton d'expédition original ou dans un contenant équivalent. Le propriétaire doit assumer tout risque de perte ou de dommage en transit.

Si, suite à l'examen du produit à l'usine Polk ou chez le marchand agréé Polk Audio, il est déterminé que la défectuosité est imputable aux matériaux d'origine ou à la main d'oeuvre au cours de la période de la garantie spécifiée, Polk Audio ou le revendeur Polk Audio, à sa guise, réparera ou remplacera le produit sans frais additionnels et selon les conditions décrites ci-dessous.

Toute pièce ou produit remplacé devient la propriété de Polk Audio. Les produits réparés ou remplacés sous la garantie vous seront expédiés francs de port dans un délai raisonnable.

Cette garantie n'inclut pas le service ou les pièces nécessaires à la réparation des dommages provoqués par accident, désastre, abus, négligence, mode d'expédition ou emballage inadéquat, utilisation commerciale, tensions supérieures au maximum prescrit pour l'unité, aspect visuel du meuble non directement attribuable à un défaut de pièces d'origine ou de main d'oeuvre, ou par le service, la réparation, ou toute modification du produit qui n'a pas été autorisé ou approuvé par Polk Audio. Cette garantie sera annulée si le numéro de série sur le produit a été enlevé, altéré ou falsifié.

Cette garantie prend préséance sur toutes autres garanties énoncées. Si la défectuosité de ce produit est imputable aux pièces d'origine ou à la main d'oeuvre selon les conditions de la garantie exprimées ci-dessus, votre seul recours sera la réparation ou le remplacement selon les conditions décrites ci-dessus.

Dans aucun cas Polk Audio, Inc. pourra-t-elle être tenue responsable pour tout dommage accessoire ou indirect causé par l'utilisation ou par l'incapacité d'utilisation du produit, même si Polk Audio, Inc. ou un revendeur agréé Polk Audio, a été avisé de la possibilité de tel dommage, ou pour toute réclamation par tout autre parti.

Certains états ne permettant pas l'exclusion ou la limitation des dommages indirects, les limitations et exclusions exprimées ci-dessus pourraient ne pas s'appliquer dans votre cas.

Toutes les garanties tacites sur ce produit sont limitées à la durée de la garantie énoncée. Certains états ne permettant pas la limitation de la durée d'une garantie tacite, les limitations ci-dessus pourraient ne pas s'appliquer dans votre cas. Cette garantie vous accorde des droits légaux spécifiques; vous pourriez également avoir d'autres droits qui pourraient varier d'état en état.

Cette garantie s'applique seulement aux produits achetés au Canada, aux États-Unis d'Amérique et ses possessions, et dans les clubs audio et d'échange des forces armées des É.U. et de l'OTAN. Les modalités et les conditions de garantie applicables aux produits achetés dans d'autres pays sont disponibles chez les distributeurs agréés Polk Audio établis dans ces pays.

polkaudio®

Polk Audio
5601 Metro Drive
Baltimore, Maryland 21215
(800) 377-7655



Free Manuals Download Website

<http://myh66.com>

<http://usermanuals.us>

<http://www.somanuals.com>

<http://www.4manuals.cc>

<http://www.manual-lib.com>

<http://www.404manual.com>

<http://www.luxmanual.com>

<http://aubethermostatmanual.com>

Golf course search by state

<http://golfingnear.com>

Email search by domain

<http://emailbydomain.com>

Auto manuals search

<http://auto.somanuals.com>

TV manuals search

<http://tv.somanuals.com>