

**O W N E R ' S
M A N U A L**

DSWmicroPRO**1000**

DSWmicroPRO**2000**

DSWmicroPRO**3000**

DSWmicroPRO**4000**

**DIGITAL
POWERED
SUBWOOFERS**

polkaudio®

CAUTION

RISK OF ELECTRIC SHOCK
DO NOT OPEN

CAUTION: TO REDUCE THE RISK OF ELECTRIC SHOCK, DO NOT REMOVE COVER (OR BACK). NO USER-SERVICEABLE PARTS INSIDE. REFER SERVICING TO QUALIFIED SERVICE PERSONNEL.

The lightning flash with arrowhead symbol, within an equilateral triangle, is intended to alert the user to the presence of uninsulated dangerous voltage within the product's enclosure that may be of sufficient magnitude to constitute a risk of electric shock to persons.

The exclamation point within an equilateral triangle is intended to alert the user to the presence of important operating and maintenance (servicing) instructions in the literature accompanying the appliance.

WARNING
TO REDUCE THE RISK OF FIRE OR ELECTRIC SHOCK, DO NOT EXPOSE THIS APPLIANCE TO RAIN OR MOISTURE.

CAUTION
TO PREVENT ELECTRIC SHOCK, MATCH WIDE BLADE OF PLUG TO WIDE SLOT, FULLY INSERT.

CAUTION
TO PREVENT ELECTRIC SHOCK, MATCH WIDE BLADE OF PLUG TO WIDE SLOT, FULLY INSERT.

Product Disposal—
Certain international, national and/or local laws and/or regulations may apply regarding the disposal of this product. For further detailed information, please contact the retailer where you purchased this product or the Polk Audio Importer/Distributor in your country. A listing of Polk Audio Importer/Distributors can be found on the Polk Audio website www.polkaudio.com or by contacting Polk Audio at: 5601 Metro Drive, Baltimore, Maryland 21215, USA—Phone: +1 410 358-3600.

ATTENTION

RISQUE DE CHOC ÉLECTRIQUE
NE PAS OUVRIR

ATTENTION: AFIN DE RÉDUIRE LE RISQUE DE CHOC ÉLECTRIQUE, NE PAS OUVRIR LE BOÎTIER OU RETIRER LE PANNEAU ARRIÈRE. AUCUNE PIÈCE RÉPARABLE PAR L'UTILISATEUR À L'INTÉRIEUR. CONFIER L'ENTRETIEN DE CET APPAREIL À UN TECHNICIEN QUALIFIÉ.

Le symbole de l'éclair dans un triangle équilatéral indique la présence d'une tension dangereuse non isolée suffisamment élevée pour constituer un risque de choc électrique.

Le point d'exclamation dans un triangle équilatéral indique que le manuel de l'utilisateur de l'appareil contient d'importantes instructions concernant son opération et son entretien.

AVERTISSEMENT
AFIN DE LIMITER LE RISQUE D'INCENDIE OU DE CHOC ÉLECTRIQUE, NE PAS EXPOSER CET APPAREIL À LA PLUIE OU À L'HUMIDITÉ.

ATTENTION
POUR PRÉVENIR LES CHOC ÉLECTRIQUES, INSÉREZ À FOND LA LAME LARGE DE LA FICHE DANS LA FENTE LARGE DE LA PRISE DE COURANT.

**IMPORTANT SAFETY INSTRUCTIONS
READ BEFORE OPERATING EQUIPMENT**

1. Read these instructions.
2. Keep these instructions.
3. Heed all warnings.
4. Follow all instructions.
5. Do not use this apparatus near water.
6. Clean only with dry cloth.
7. Do not block any ventilation openings. Install in accordance with the manufacturer's instructions.
8. Do not install near any heat sources such as radiators, heat registers, stoves, or other apparatus (including amplifiers) that produce heat.
9. Do not defeat the safety purpose of the polarized or grounding-type plug. A polarized plug has two blades with one wider than the other. A grounding type plug has two blades and a third grounding prong. The wide blade or the third prong are provided for your safety. If the provided plug does not fit into your outlet, consult an electrician for replacement of the obsolete outlet.
10. Protect the power cord from being walked on or pinched particularly at plugs, convenience receptacles, and the point where they exit from the apparatus.
11. Only use attachments/accessories specified by the manufacturer.
12. Use only with the cart, stand, tripod, bracket, or table specified by the manufacturer, or sold with the apparatus. When a cart is used, use caution when moving the cart/apparatus combination to avoid injury from tip-over.
13. Unplug this apparatus during lightning storms or when unused for long periods of time.
14. Refer all servicing to qualified service personnel. Servicing is required when the apparatus has been damaged in any way, such as power-supply cord or plug is damaged, liquid has been spilled or objects have fallen into the apparatus, the apparatus has been exposed to rain or moisture, does not operate normally, or has been dropped.
15. **WARNING:** To reduce the risk of fire or electric shock, this apparatus should not be exposed to rain or moisture and objects filled with liquids, such as vases, should not be placed on this apparatus.
16. To completely disconnect this equipment from the mains, disconnect the power supply cord plug from the receptacle.
17. The main plug of the power supply cord shall remain readily operable.



**CONSIGNES DE SÉCURITÉ IMPORTANTES
À LIRE AVANT D'UTILISER L'ÉQUIPEMENT**

1. Lire les présentes instructions.
2. Conserver ces instructions.
3. Respecter tous les avertissements.
4. Suivre toutes les instructions.
5. Ne pas utiliser cet appareil à proximité de l'eau.
6. Nettoyer avec un chiffon sec uniquement.
7. Ne pas obstruer les ouïes de ventilation. Installer conformément aux instructions du fabricant.
8. Ne pas installer à proximité de sources de chaleur telles que radiateurs, grilles de chauffage, cuisinières ou autres appareils dégagant de la chaleur (notamment les amplificateurs).
9. Ne pas neutraliser le dispositif de sécurité que constitue la fiche polarisée ou à broche de terre. Une fiche polarisée a une lame plus large que l'autre. Une fiche à broche de terre est munie de deux lames et d'une troisième broche pour la terre. La lame large et la troisième broche sont prévues pour la sécurité de l'utilisateur. Si la fiche fournie ne rentre pas dans votre prise de courant, demander à un électricien de remplacer cette prise désuète.
10. Protéger le cordon d'alimentation en s'assurant qu'il ne risque pas d'être piétiné ou écrasé, en particulier près des fiches, des blocs multiprises et de son point de sortie de l'appareil.
11. Utiliser uniquement les accessoires préconisés par le fabricant.
12. Utiliser exclusivement avec le chariot, le support, le trépied, la console ou le bâti recommandé par le fabricant ou vendu avec l'appareil. Lorsqu'un chariot est utilisé, faire preuve de prudence pour déplacer l'ensemble chariot/appareil afin d'éviter un renversement pouvant causer des blessures.
13. Débrancher cet appareil en cas d'orage ou lorsqu'il reste inutilisé pendant une longue durée.
14. Tout entretien doit être confié à technicien qualifié. En cas de dommages, il faut faire réparer l'appareil, par exemple si la fiche ou le cordon d'alimentation a été endommagé, si un liquide a été renversé ou si un objet a pénétré à l'intérieur de l'appareil, si l'appareil a été exposé à la pluie ou à l'humidité, s'il ne fonctionne pas normalement ou s'il a subi une chute.
15. **AVERTISSEMENT :** Pour réduire les risques d'incendie et de choc électrique, ne pas exposer cet appareil à la pluie ni à l'humidité, et ne pas poser dessus de récipient rempli de liquide, tel qu'un vase.
16. Pour isoler complètement cet équipement du secteur, débrancher son cordon d'alimentation de la prise de courant.
17. La fiche principale du cordon d'alimentation doit demeurer facile d'accès.

WARNING: LISTEN CAREFULLY

Polk Audio loudspeakers and subwoofers are capable of playing at extremely high volume levels, which could cause serious or permanent hearing damage. Polk Audio, Inc. accepts no liability for hearing loss, bodily injury or property damage resulting from the misuse of its products.

- Keep these guidelines in mind and always use your own good judgment when controlling volume:**
- You should limit prolonged exposure to volumes that exceed 85 decibels(dB).
 - You are responsible for knowing the local laws governing acceptable volume levels. For more about safety volume levels, go to: www.polkaudio.com/education/article/SPL/. Or refer to the Occupational Health and Safety Administration (OSHA) guidelines at: www.osha.gov/dts/osta/otm/noise/standards_more.html.

AVERTISSEMENT: ÉCOUTEZ BIEN

Les haut-parleurs et subwoofers Polk Audio sont capables de générer des niveaux de pression sonore extrêmement élevés pouvant causer des dommages auditifs graves ou permanents. Polk Audio Inc. ne peut être tenue responsable de perte d'ouïe, de blessure ou de dommages matériels causés par l'usage abusif de ses produits.

- Tenez compte de recommandations suivantes et faites preuve de discernement lorsque vous contrôlez le volume:**
- Limitez l'exposition prolongée à des niveaux sonores excédant 85 décibels (dB).
 - Vous êtes tenu de connaître les lois locales régissant le volume sonore toléré. Pour plus d'information sur les niveaux sécuritaires de pression sonore visitez www.polkaudio.com/education/article/SPL/. Ou référez-vous aux normes de la OSHA (Occupational Health and Safety Administration) à l'adresse web: http://www.osha.gov/dts/osta/otm/noise/standards_more.html.

IMPORTANTES INSTRUCCIONES DE SEGURIDAD LEER ANTES DE HACER FUNCIONAR EL EQUIPO

1. Lea estas instrucciones.
2. Guarde estas instrucciones.
3. Respete todas las advertencias.
4. Siga todas las instrucciones.
5. No use este aparato cerca del agua.
6. Límpielo solamente con un paño seco.
7. No bloquee las aberturas de ventilación. Instale el aparato de acuerdo con las instrucciones del fabricante.
8. No lo instale cerca de fuentes de calor, tales como radiadores, rejillas de piso, cocinas u otros aparatos (incluso amplificadores) que producen calor.
9. No anule la seguridad implícita en el enchufe polarizado o con conexión a tierra. Los enchufes polarizados tienen dos patas, una más ancha que la otra. Los enchufes con conexión a tierra tienen dos patas iguales y una clavija de conexión a tierra. La pata ancha o la clavija de conexión a tierra han sido incorporadas al diseño por la seguridad del usuario. Si el enchufe no entra en el tomacorrientes, consulte a un electricista para que cambie el tomacorrientes obsoleto.
10. Evite que el cordón de alimentación sea pisado o aplastado, en particular cerca del enchufe, cerca del tomacorrientes y en el punto en que el cordón sale del aparato.
11. Use sólo los accesorios especificados por el fabricante.
12. Use el aparato solamente con el carrito, pedestal, trípode, soporte o mesa especificado por el fabricante o vendido con el aparato. Sea precavido cuando mueva el aparato en un carrito para evitar las lesiones que pueda producir un volcamiento.
13. Desenchufe el aparato durante tormentas eléctricas o cuando no lo use durante largos períodos de tiempo.
14. Encargue todo servicio del aparato al personal de servicio calificado. Se requiere servicio cuando el aparato ha sido dañado de alguna manera, tal como cuando se ha dañado el enchufe o el cordón de alimentación, han caído líquidos u objetos dentro del aparato o el aparato se ha dejado caer, ha dejado de funcionar normalmente o ha sido expuesto a la lluvia o a la humedad.
15. **ADVERTENCIA.** Para reducir el riesgo de incendio o de descarga eléctrica, este aparato no debe ser expuesto a la lluvia o a la humedad, y no se le deben colocar encima objetos llenos de líquido, tales como floreros.
16. Para desconectar completamente este equipo del tomacorrientes de CA de la pared, desenchufe del tomacorrientes el enchufe del cordón de alimentación.
17. Debe ser fácil manipular el enchufe del cordón de alimentación.



INFORMAZIONI IMPORTANTI PER LA SICUREZZA LEGGERE PRIMA DI UTILIZZARE L'EQUIPAGGIAMENTO

1. Leggere queste istruzioni.
2. Conservare queste istruzioni.
3. Prestare attenzione alle avvertenze.
4. Seguire tutte le istruzioni.
5. Non utilizzare questo apparato vicino all'acqua.
6. Pulire solo con un panno asciutto.
7. Non bloccare alcuna apertura per la ventilazione. Installare secondo le istruzioni fornite dal fabbricante.
8. Non installare vicino a fonti di calore come ad esempio radiatori, camini, stufe o altre apparecchiature che generino calore, inclusi gli amplificatori.
9. Non disabilitare la polarizzazione di spine di alimentazione con presa di massa. Una spina senza massa ha due terminali. Una spina con massa ha tre terminali. Il terminale di massa è presente per migliorare la sicurezza. Se la spina non può essere inserita nella presa, contattare un elettricista per sostituire la presa.
10. Evitare che il cavo dell'alimentazione venga calpestato o stretto, soprattutto in prossimità della spina o dell'involucro, o dove il cavo esce dall'apparato.
11. Utilizzare solo gli accessori forniti dal fabbricante.
12. Utilizzare solo con il carrello, cavalletto, podio, staffa o tavolo specificato dal fabbricante o venduto con l'apparato. Se viene usato un carrello, fare attenzione per evitare danni dovuti al ribaltamento del carrello stesso o dell'apparato.
13. Scollegare l'apparato durante i temporali o se non utilizzato per lunghi periodi di tempo.
14. Contattare personale di assistenza qualificato per qualsiasi intervento di assistenza. Ottenere assistenza se l'apparato è danneggiato in alcun modo, per esempio se si hanno danni alla spina o al cavo di alimentazione, se è stato versato del liquido, se l'apparato è stato esposto a pioggia o umidità, se non funziona normalmente o se è caduto.
15. **AVVERTENZA:** per evitare i rischi di incendio e di scossa elettrica, non esporre l'apparato alla pioggia o all'umidità e non posizionare sull'unità alcun contenitore contenente un liquido, come ad esempio un vaso.
16. Per scollegare completamente questa attrezzatura dalla presa di alimentazione c.a., scollegare il cavo di alimentazione dall'involucro.
17. La spina del cavo di alimentazione deve essere sempre facilmente accessibile.



WICHTIGE SICHERHEITSHINWEISE VOR BEDIENUNG DER GERÄTE DURCHLESEN

1. Lesen Sie diese Anweisungen durch
2. Behalten Sie diese Anweisungen.
3. Beachten Sie alle Warnhinweise.
4. Folgen Sie allen Anleitungen.
5. Verwenden Sie diese Geräte nicht in der Nähe von Wasser.
6. Reinigen Sie sie nur mit einem trockenen Tuch
7. Blockieren Sie keine Lüftungsöffnungen. Installieren Sie die Geräte entsprechend den Herstelleranweisungen.
8. Installieren Sie sie nicht in der Nähe von Wärmequellen wie Heizkörpern, Warmlufteintrittsöffnungen, Öfen oder anderen wärmeerzeugenden Geräten (einschließlich Verstärkern).
9. Sie dürfen die Sicherheitsfunktion polarisierter oder geerdeter Stecker nicht außer Kraft setzen. Ein polarisierter Stecker hat zwei Klinken, wobei eine dicker ist als die andere. Ein geerdeter Stecker hat zwei Klinken und einen dritten Erdungsstift. Die dicke Klinge oder der dritte Stift dienen Ihrer Sicherheit. Wenn der mitgelieferte Stecker nicht in Ihre Steckdose passt, sollten Sie die Steckdose durch einen Elektriker ersetzen lassen.
Ein polarisierter Stecker hat zwei Klinken, wobei eine dicker ist als die andere.
10. Vermeiden Sie, dass das Netzkabel belastet oder geknickt wird, vor allem bei Steckern, Zusatzsteckdosen, und beim Ausgang aus dem Gerät
11. Verwenden Sie ausschließlich vom Hersteller empfohlene Zusatzgeräte/Zubehör.
12. Verwenden Sie ausschließlich Wagen, Stände, Stative, Halterungen oder Tische, die von Hersteller empfohlen oder mit dem Gerät verkauft wurden.
Bei Verwendung eines Wagens sollten Sie vorsichtig sein, damit Wagen und Gerät nicht umkippen und Verletzungen verursachen.
13. Trennen Sie dieses Gerät bei Gewittern vom Netz, oder wenn es längere Zeit nicht benutzt wird.
14. Lassen Sie alle Wartungen von geschulten Kundendiensttechnikern durchführen. Eine Wartung ist nötig, wenn das Gerät auf irgendeine Weise beschädigt wurde, z.B. durch Schäden am Netzkabel oder stecker, durch Verschütten von Flüssigkeiten, durch das Hineinfallen von Objekten, durch Regen oder Feuchtigkeit, wenn es nicht richtig funktioniert oder wenn es fallengelassen wurde.
15. **WARNUNG:** Um die Gefahr eines Feuers oder Stromschlags zu verringern, ist dieses Gerät vor Regen oder Feuchtigkeit zu schützen, und mit Flüssigkeit gefüllte Gefäße, wie Vasen, sollten nicht auf diesem Gerät platziert werden.
16. Um dieses Gerät vollständig vom Netz zu trennen, ziehen Sie das Netzkabel aus der Steckdose.
17. Der Hauptstecker des Netzkabels sollte stets in gutem Betriebszustand sein.



INSTRUÇÕES DE SEGURANÇA IMPORTANTES LER ANTES DE USAR O EQUIPAMENTO

1. Leia estas instruções.
2. Guarde estas instruções.
3. Preste atenção a todos os avisos.
4. Siga todas as instruções.
5. Não use este aparelho perto de água.
6. Limpe apenas com um pano seco.
7. Não bloqueie as aberturas de ventilação. Instale de acordo com as instruções do fabricante.
8. Não instale próximo de quaisquer fontes de calor, tais como radiadores, saídas de ar quente, fogões ou outros aparelhos (incluindo amplificadores) que produzam calor.
9. Não anule a função de segurança do plugue polarizado ou aterrado. Um plugue polarizado tem dois pinos chatos, sendo um deles mais largo que o outro. Um plugue aterrado tem dois pinos chatos e um terceiro pino redondo de aterramento. O pino chato mais largo ou o terceiro pino redondo existem para sua segurança. Se o plugue fornecido não se encaixar na tomada, consulte um electricista para trocar a tomada obsoleta.
10. Proteja o cabo de alimentação para que não seja pisoteado nem prensado, sobretudo no plugue, em tomadas posicionadas no piso e no ponto onde sai do aparelho.
11. Utilize apenas os acessórios especificados pelo fabricante.
12. Use apenas com o carrinho, tripé, suporte ou mesa especificado pelo fabricante ou vendido com o aparelho. Ao usar um carrinho, tenha cuidado ao movê-lo com o aparelho para evitar ferimentos causados por tropeços.
13. Desligue o aparelho da tomada durante tempestades elétricas ou quando ficar fora de uso por longos períodos de tempo.
14. Toda a manutenção deve ser realizada por pessoal de manutenção qualificado. É necessário prestar assistência técnica ao aparelho quando tiver sofrido danos de qualquer tipo, tais como danos ao cabo de alimentação ou ao plugue, derramamento de líquido ou queda de objetos sobre o aparelho, exposição do aparelho à chuva ou umidade, mal funcionamento ou queda do aparelho.
15. **AVISO:** Para reduzir o risco de incêndio ou choque elétrico, este aparelho não deve ser exposto à chuva ou à umidade. Objetos que contenham líquidos, como vasos, não devem ser colocados sobre este aparelho.
16. Para desconectar completamente este equipamento da tomada de CA de parede, desconecte o plugue do cabo de alimentação da tomada.
17. O plugue principal do cabo de alimentação deve ser mantido em boas condições de uso.



ENGLISH

FIRST THINGS FIRST

Caution: Subwoofers are heavy. Exercise caution when unpacking your subwoofer.

Take Inventory

- 1 Subwoofer
- 1 Microphone (DSWmicroPRO2000,3000,4000 models)
- 1 Remote Control
- 1 Owner's Manual
- 1 Power Cord
- 1 Registration Card

Please inspect your subwoofer carefully. Notify your Polk Audio dealer if you notice any damage or missing items. Keep the carton and packing material. It will do the best job of protecting your subwoofer if it needs to be transported. The cloth bag protecting your subwoofer during shipment should be kept for cleaning the cabinet surface.

Your system includes a detachable power cord that's packaged separately from the subwoofer. Insert the female end into the receptacle on the amplifier plate and insert the AC plug into a wall outlet (or power strip) as per the safety instructions found on the inside cover of this manual. **We do not recommend connecting the subwoofer's AC power cord to your receiver's switched outlet.**

PLACING YOUR SUBWOOFER IN A ROOM

Your DSWmicroPRO Series subwoofer must be located a safe distance from tube-type video monitors to prevent video distortion from magnetic interference. (LCD, DLP and Plasma televisions are not affected by magnetism.) Allow at least 24" (61cm) between your subwoofer and any tube television. If you do notice video distortion or discoloration, immediately move the subwoofer further away from the TV.

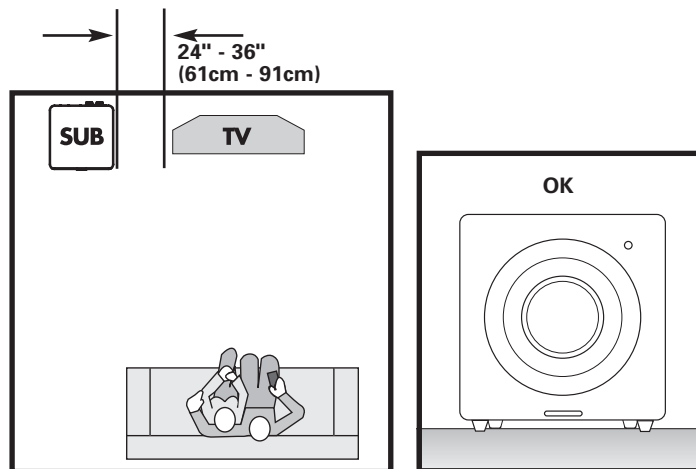

When placing your subwoofer in the room, always place your subwoofer on its base, feet side down. If you can avoid it, do not place your subwoofer next to an open door.

Polk Room Optimizer (PRO™)

The Polk Room Optimizer (PRO™) feature (see page 7) lets you place your subwoofer anywhere in the room without compromising performance.

The PRO feature will tailor your subwoofer's performance to its location in your room. Select one of the four buttons on your subwoofer's remote control that indicates where you've placed your subwoofer in the room. For more on this feature, see "Polk Room Optimizer." on page 7 of this manual.

AUTOPRO™

AUTOPRO™ mitigates room resonance effects that would otherwise impart a "boomy" quality to in-room performance. Simply connect the provided microphone (DSWmicroPRO 2000/3000/4000 models) into the "MIC IN" jack on the rear plate, place the microphone near ear level within your preferred listening area and press the "room" button on the remote control. See "AUTOPRO" on page 7 of this manual for more information.

Adjustable Feet

DSWmicroPRO Series subwoofers have adjustable leveling feet. Each foot's shaft is threaded, enabling you to compensate for an uneven floor.

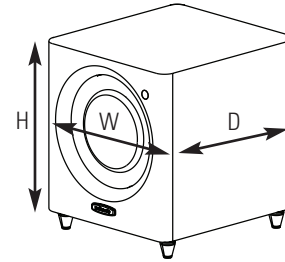

Approximate Dimensions (height with rubber feet attached)

DSWmicroPRO1000: 11" (28cm) W x 13" (33cm) D x 12 1/2" (32cm) H

DSWmicroPRO2000: 11" (28cm) W x 13" (33cm) D x 12 1/2" (32cm) H

DSWmicroPRO3000: 12 1/2" (32cm) W x 14" (36cm) D x 14" (36cm) H

DSWmicroPRO4000: 15 1/2" (39cm) W x 17" (43cm) D x 16 1/2" (42cm) H

For more information on subwoofer placement, go to www.polkaudio.com/education/article.php?id=20.

NOTE: DSWmicroPRO series subwoofers are low-frequency audio output devices. Avoid placing objects on the subwoofer, as the cabinet vibration could cause objects to fall and possibly break.

AC POWER CONNECTIONS AND SWITCHES

Dual Voltage Switch

DSWmicroPRO Series subwoofers are equipped with a dual voltage switch. Be sure to confirm the voltage setting required in your country.

WARNING: The correct voltage for your country has been set at the factory. Only use the voltage setting specified for your country. Using an improper setting may damage your subwoofer. If you must switch voltage, take care to check the fuse value; replace with correct fuse value for the voltage setting that you've selected.

AC Main Power Switch

Turn power on/off via the AC MAIN switch.

3 Position Power Switch

Your DSWmicroPRO Series subwoofer uses a 3 position power switch, which allows you to select your subwoofer's operational mode:

12V (DSW2000/DSW3000/DSW4000)

With the switch in this position, your subwoofer will only turn on (become active) when a 12V signal is applied to the 12V input on the back of the amplifier or when the user presses the power button on the remote control. Once active the subwoofer will remain on regardless of whether an audio signal is present.

Note: For the DSW1000, the remote control is used to turn the subwoofer ON/OFF with the switch in the "REMOTE" position. The DSW1000 does not have a 12V trigger option.

Audio Sense

With the switch in this position, your subwoofer automatically turns on when it senses an audio signal. The LED located on the back of the subwoofer will turn green. The subwoofer can also be turned on or off via the remote control.

We recommend this mode if your subwoofer is always receiving power (i.e., if it's plugged into a wall outlet). When no signal is present, the subwoofer will enter a "waiting" state after 15 minutes and the LED will turn yellow.

On

With the switch in this position, your subwoofer is always on and fully active. The LED on the back of the subwoofer will be green. This mode is best if the subwoofer is plugged into a switched power outlet. The remote control cannot be used to turn off the subwoofer.

Note: You may want to leave your subwoofer unplugged or the AC MAIN switch turned off during extended periods of non use, such as during a vacation.

Power Mode LED Colors and Their Meaning:

Green: Fully active
Yellow: Standby
Red: Protection

DSWmicroPRO1000 Amplifier

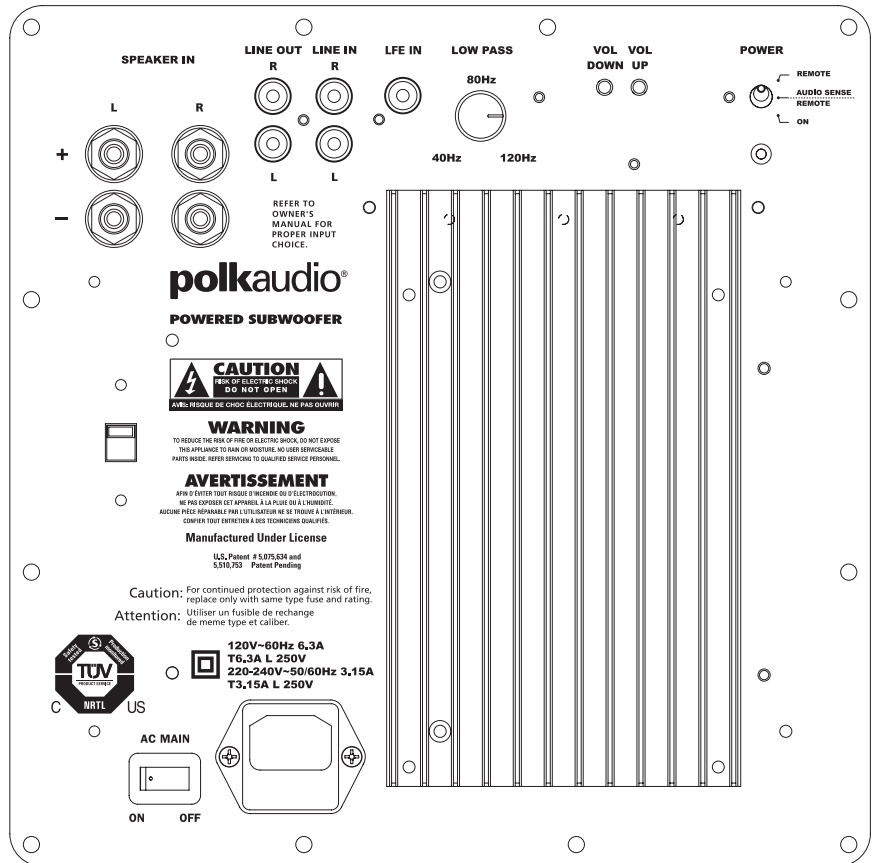

DSWmicroPRO2000, 3000, 4000 Amplifier

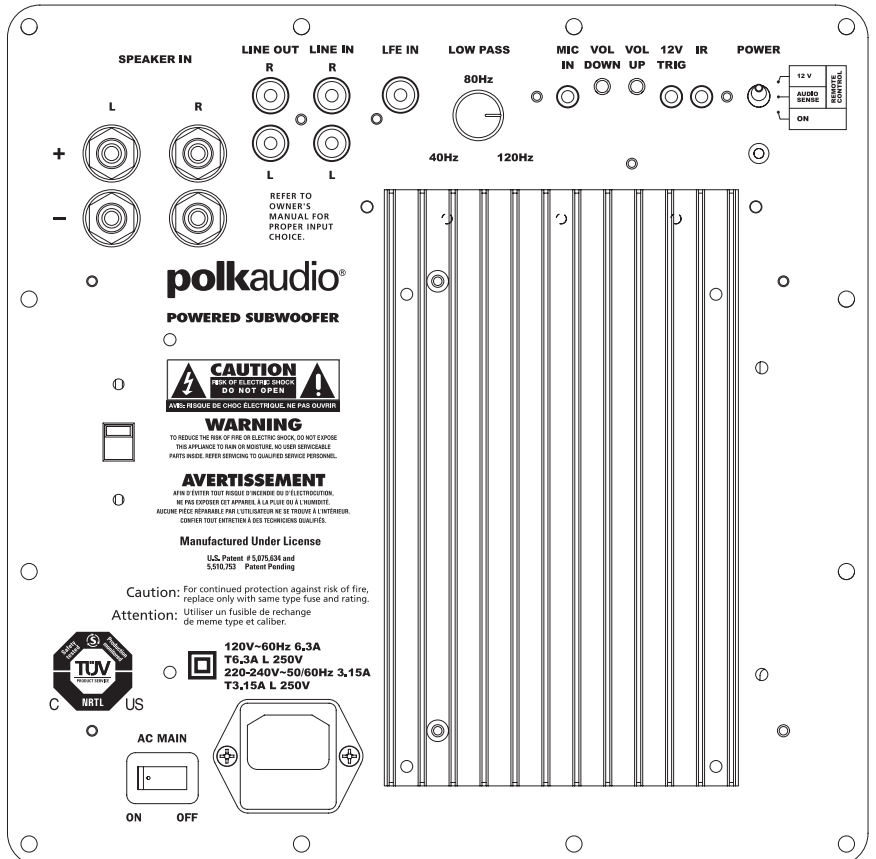

CONNECTING THE SUBWOOFER TO THE SYSTEM—HOOKUP OPTIONS

IMPORTANT NOTE: USE ONLY ONE OF THESE OPTIONS.
NEVER COMBINE HOOKUP OPTIONS.

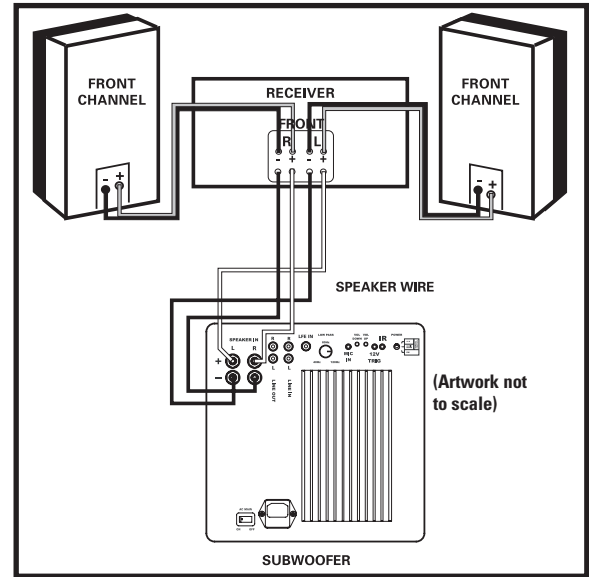
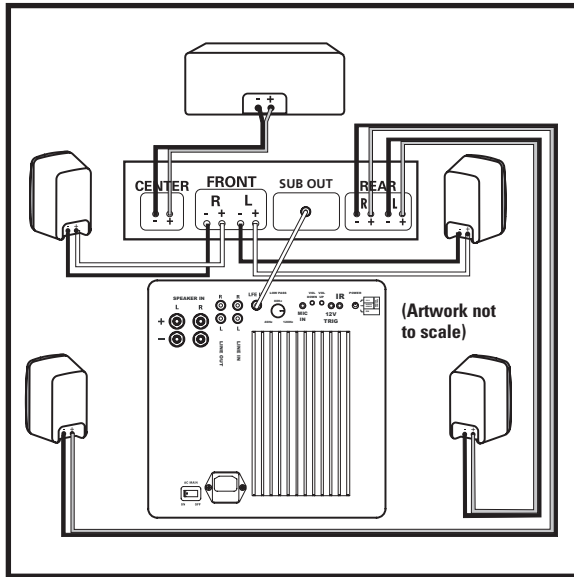

OPTION #1 Receivers that include a “SUB OUT” feature—the most common hookup method with Dolby Digital® and DTS® receivers.

- Connect a single RCA cable from the “SUB OUT” of your receiver to the LFE input of the subwoofer. This connection method bypasses the subwoofer’s internal filter and relies on the low-pass filter built into your receiver. Make no other signal connections. **Do not use speaker wire to make the connection to the subwoofer.**
- Connect all other speakers directly to the receiver. Adjust your receiver’s speaker configurations as follows:
Front Speakers = SMALL
Center and Surrounds = SMALL
Subwoofer = ON, YES, or PRESENT
- Depending on your front speakers’ bass output capabilities, set the crossover frequency on the receiver to 80Hz for tower and bookshelf speakers (speakers with a woofer 5 1/4" in diameter or larger) and 100-120Hz for satellite speakers. Consult your receiver’s owner’s manual for instructions.

OPTION #2 Two channel or Dolby PRO Logic® receiver with no “SUB OUT.” Use two-conductor 16 gauge or thicker speaker wires. See your Polk Audio dealer for wire recommendations.

Note: Do not use the line or LFE input in this configuration.

- Connect the left and right front speaker outputs of your receiver to the speaker level inputs of the subwoofer using speaker wire (see “Making Binding Post/Speaker Wire Connections” for detailed instructions).
- Connect the left and right front speaker outputs of your receiver directly to the speaker inputs of your front speakers.
- Connect the center channel speaker directly to the center channel output from your receiver. (Not Shown)
- Connect the rear surround satellites directly to the rear or surround channel outputs from your receiver. (Not Shown)
- Adjust your receiver’s speaker configurations as follows:
Front Speakers = LARGE
Center and Surrounds = SMALL
Subwoofer = OFF or NO

Making Binding Post/Speaker Wire Connections

There are two pair of speaker input terminals on the rear of the subwoofer. Each pair has one terminal marked red (+) and the other black (-). Make certain that you connect the wire from the red (+) terminal of your receiver to the red (+) terminal on your subwoofer and the wire from the black (-) terminal of the receiver to the black (-) terminal on your subwoofer. Speaker wire has some indication (such as color coding, ribbing, or writing) on one of the two conductors to help maintain consistency.

Strip 1/2" (12mm) of insulation from each of the two conductors on both ends to expose the bare wire. Twist the exposed wire of each conductor to form two un-frayed strands (one on each end).

Unscrew the binding post hex nuts several turns. Insert the exposed wire, ensuring that none of the bare wire ends touch each other, because contact could result in an electrical short and cause your receiver to turn off or malfunction.



With the speaker wire inserted into the binding post, turn the hex nut clockwise until it's snug.

Note: If your subwoofer doesn't seem to produce much bass, it is most likely that one of the speaker wires is connected backwards. Double check all connections for correct polarity.

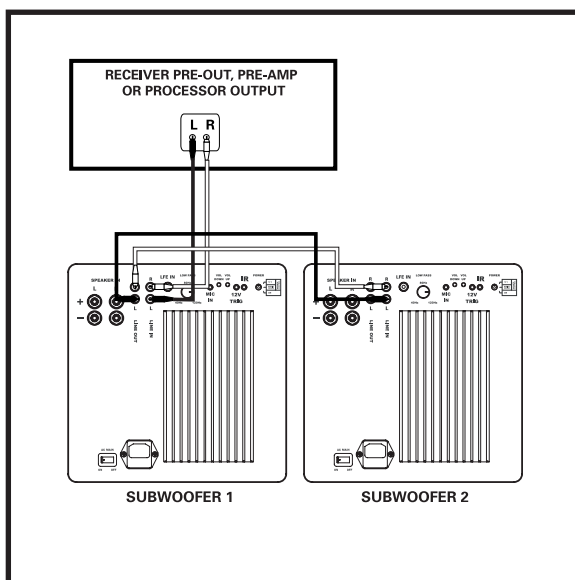

OPTION #3 Connecting multiple subwoofers.

- Connect the left and right preamp outputs to the left and right LINE LEVEL inputs of Subwoofer 1. **Do not make any connections to the SPEAKER LEVEL inputs.**
- Connect the left and right LINE LEVEL outputs of the subwoofer 1 to the left and right LINE LEVEL inputs of Subwoofer 2. **Do not make any connections to the SPEAKER LEVEL inputs.**
- Run the AutoPRO Room Correction setup for each subwoofer you have placed in your listening area.

Fine tune each subwoofer as described on page 8.

ADJUSTING YOUR SUBWOOFER

Note: When you set up your subwoofer for the first time, you will probably have to make adjustments several times before you hear what you personally like.

Don't forget to turn the AC MAIN power switch on.

POLK ROOM OPTIMIZER (PRO)

Where you place your subwoofer in your room affects its response. DSWmicroPRO Series subwoofers incorporate the Polk Room Optimizer (PRO) feature—four push button room equalization presets that optimize your subwoofer's performance for typical room placements: "cabinet," "corner," "mid-wall" and "mid-room."

A traditional subwoofer's response is affected by its location in a room. The Polk Room Optimizer (PRO) feature allows you to place your DSWmicroPRO Series subwoofer where you want it in your listening room. Based upon the four most common room placements for subwoofers, PRO optimizes sound quality for you, smoothing out the bass response that a particular room placement creates. You simply choose the location your subwoofer is in and select the corresponding button on your subwoofer's remote control.

AUTOPRO ROOM RESONANCE CORRECTION (DSW2000/3000/4000 only)

While PRO addresses boundary effects on subwoofer performance, AUTOPRO employs a novel, dynamic technique for correcting room resonant effects. Excessive room resonance imparts a "boomy" quality that inhibits the delivery of accurate, tight bass to listeners. AUTOPRO corrects for these particular room modes that negatively affect performance within those areas of your room where you sit most often.

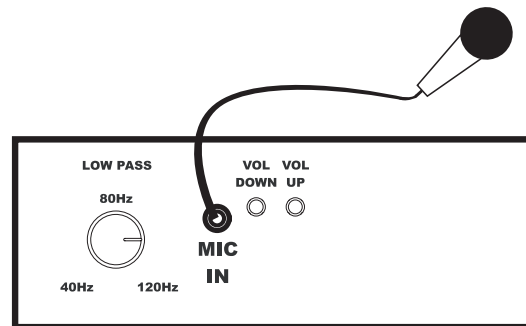

The following setup procedure applies to the DSWmicroPRO2000/3000/4000 models. You must repeat the same procedure for each subwoofer you set up.

1. Plug the microphone into the subwoofer "MIC IN" connection.
2. Place the microphone as close to ear level as possible in your preferred listening area.
3. Press the button on the remote control marked "room" until you hear a series of test tones. The tones will last for approximately 30 seconds to two minutes.
CAUTION: These test tones are loud!
4. If for some reason you need to stop AUTOPRO after you've initiated the test tones, (for example: the microphone moves from its intended location) simply press the "room" button on the remote control again.
5. Setup is complete; remove microphone.

Note: Whenever you choose to relocate your subwoofer or your listening area in the room, you must run the setup procedure again for optimal performance.

INITIAL SETTINGS

Your powered subwoofer offers a range of settings. The unit's initial settings are as follows:

- Phase: 0
- Volume: 50% (20, on a scale from 0-40)
- PRO setting: mid-room

The settings that are best for you depend upon your subwoofer placement, electronics and personal taste. After you've become familiar with what the settings do, experiment with alternate options to find the ones that work best for your system setup. You'll find an informative article on "Subwoofer Positioning and Adjustment" in the set up section at: www.polkaudio.com/education/article.php?id=19.

FINE TUNING YOUR SUBWOOFER

- **Volume:** Adjust by ear using a wide variety of CDs and video sources. Adjust for deep, powerful bass without "boominess."
- **Low Pass Filter Control:** This control, which is located on the back of the amplifier, adjusts the frequency range over which the subwoofer operates. When using smaller main speakers the upper range of the control will probably yield the best results. With larger speakers the lower end of the control range will probably sound best, but always let your ear be the final judge. If male vocals sound "thin," turn this control up until the voice sounds rich but not "boomy." If male vocals sound too "thick" or "chesty," turn this control down until the voice sounds natural.

NOTE: The low pass filter control has no effect on subwoofer response when the subwoofer is connected with option #1 (LFE input).

- **4 Button Phase Control** (0°, 90°, 180° and 270° settings): This control enables the subwoofer to blend more seamlessly with your main speakers. Sit in your favorite listening position. Using the subwoofer's remote control, play music (not a movie) with a walking bass line. We recommend playing jazz or country music. Now listen carefully for the point at which the subwoofer transitions to your main speakers. This is the crossover point, and it should occur below the frequency range of a male human voice. Whichever phase setting sounds louder or fuller at the subwoofer's crossover (transition) point is the optimum setting. If after trying all four possible phase settings you cannot hear any difference, leave the phase setting at "0."

DSWmicroPRO REMOTE CONTROL

DSWmicroPRO Series subwoofers come with a credit card sized remote control. All commands are sent to the subwoofer via IR control. The IR receiver is located on the front face of the subwoofer.

The remote control has the following features:

- **Power**
- **Volume**
- **4 Button Phase Control** (0, 90, 180 and 270 degree settings)
- **4 Button Polk Room Optimizer** (PRO) presets
- **Mute** function
- **Night** function allows you to hear low-level bass detail at lower volumes. If you have the volume at 30 and press "night," the volume is reduced by 50%, in this example to 15. Pressing "night" a second time restores the volume to its original setting. Pressing Volume+ (or Volume-) incrementally increases (or decreases) the volume in the normal manner and takes the subwoofer out of "night" mode. Also, the LED shines at a reduced intensity when the subwoofer is in "night" mode.
- **Reset** button restores the woofer's settings to factory presets. Hold down for two (2) seconds.

- **LED** turns LED On/Off. The amplifier remains active.
- **Room** initiates AutoPRO. Press button until the test tones begin. To cancel AutoPRO, press button again until test tones stop.

Important: To activate the remote control for the first time, remove the plastic tab.

IR Connection (DSW2000/DSW3000/DSW4000)

The IR connection on the back of your subwoofer (1/8" connector) enables you to place your subwoofer where there is no direct access of the remote control's signal to the subwoofer's Infrared Receiver. Connecting an IR repeater target (available from a custom installation specialist) allows you to control your subwoofer from more locations.

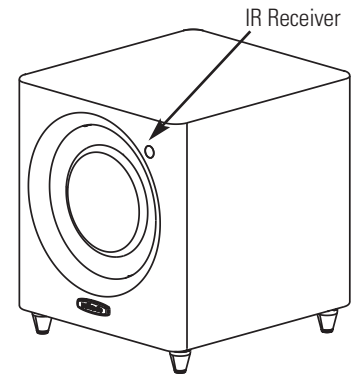
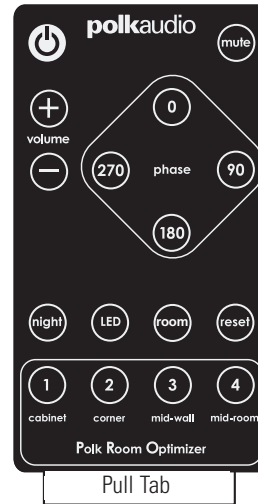

WHAT IS THAT BLINKING BLUE LIGHT?

Behind the logo badge on the front of your subwoofer there is a blue LED. The blue light blinks whenever you press a button on the subwoofer's remote control. The light lets you know that the subwoofer has received the command and is performing the function you've selected. The following table describes each button's function and how the LED communicates to you:

Power	LED is on when power is active and is off when power is not active. Pressing the LED button on the remote will also turn the LED off.
Volume	LED will blink a 2-digit code indicating volume setting from 0 to 40 (e.g., if the volume is turned up to 28, the LED will flash two long blinks followed by eight short blinks). Refer to Chart.
Mute	LED blinks slowly when "mute" is selected.
Phase	0°—1 blink; 90°—2 blinks; 180°—3 blinks; 270°—4 blinks.
Night	LED is on at a lower intensity; volume is reduced by 50%.
PRO Presets	Cabinet—1 blink; Corner—2 blinks; Mid-wall—3 blinks; Mid-room—4 blinks.
Reset	LED will blink 5 times.
LED	Turns LED on/off. The amplifier remains active.
Room	LED blinks continuously while the AUTOPRO measurement is occurring.

VOLUME SETTINGS

Blue LED Indicator		
Volume Level	Long Blinks	Short Blinks
40	4	0
39	3	9
38	3	8
37	3	7
36	3	6
35	3	5
34	3	4
33	3	3
32	3	2
31	3	1
30	3	0
29	2	9
28	2	8
27	2	7
26	2	6
25	2	5
24	2	4
23	2	3
22	2	2
21	2	1
20	2	0
19	1	9
18	1	8
17	1	7
16	1	6
15	1	5
14	1	4
13	1	3
12	1	2
11	1	1
10	1	0
9	0	9
8	0	8
7	0	7
6	0	6
5	0	5
4	0	4
3	0	3
2	0	2
1	0	1
0 (Muted)	Blinks Slowly	N/A

TROUBLESHOOTING

No sound coming from subwoofer.	If hookup is "SUB OUT" to LFE, check and make sure your receiver is set to Subwoofer=YES. If hookup is via speaker wire, check that the polarity of the wires is correct.
Subwoofer doesn't sound right.	Adjust volume, low pass filter, phase and PRO settings. Retry AUTO _{PRO} ("Room") or press "Reset."
The subwoofer is humming.	There could be interference from a cable TV line. Disconnect the cable TV line from the cable box to see if the hum stops. A low-level hum is normal.
Subwoofer has no power.	Is the AC MAIN switch on? Check outlet; check fuse after unplugging the subwoofer. The fuse is located under the power cord receptacle. Fuse type and rating is found near the fuse holder.
Remote control doesn't work.	Remove the plastic tab to activate the remote control's battery or try replacing the battery. Ensure the IR sensor is not blocked.
Power LED is red.	Switch AC MAIN to "Off," and unplug subwoofer for 2 minutes, then plug back in. Turn AC MAIN "ON"
Subwoofer won't respond properly to remote control; The subwoofer seems "locked up"	Switch AC MAIN to "Off," unplug the subwoofer for 30 seconds, then plug back in. Turn AC MAIN "ON"

TECHNICAL ASSISTANCE AND SERVICE

If, after following these hook up directions, you experience difficulty, please double-check all wire connections. Should you isolate the problem to the subwoofer, contact the authorized Polk Audio dealer where you made your purchase, or call Polk Audio's friendly Customer Service Department at 1-800-377-7655 (calls from US or CAN only), 410-358-3600 9am to 6pm EST, Monday through Friday.

You may also contact us via email: polkcs@polkaudio.com. For more detailed hook up information and manual updates, visit: www.polkaudio.com.

Specifications and the white paper can be found on the DSWmicroPRO webpages. Go to www.polkaudio.com.

POWER RATINGS

Model	Shipping Weight	Power Rating
DSWmicroPRO1000	38.2 lbs 17.327 kg	1200 W
DSWmicroPRO2000	38.2 lbs 17.327 kg	1200 W
DSWmicroPRO3000	48.2 lbs 21.863 kg	1200 W
DSWmicroPRO4000	61.9 lbs 28.077 kg	1200 W

FRENCH

AVANT TOUT

Avertissement: Ce subwoofer est lourd. Soyez prudent lorsque vous le déballez.

Faites l'inventaire

- 1 subwoofer
- 1 microphone (modèles dsw)
- 1 télécommande
- 1 manuel de l'utilisateur
- 1 cordon d'alimentation
- 1 carte d'enregistrement

Inspectez votre subwoofer avec soin. Si vous constatez des dommages ou l'absence de pièces, contactez votre revendeur Polk Audio. Conservez la boîte et l'emballage—they assureront la meilleure protection de votre subwoofer lors de transit éventuel. Conservez le sac en tissu qui protège votre subwoofer lors d'expédition. Il est idéal pour nettoyer la surface de l'enceinte.

Le système comprend un cordon d'alimentation amovible emballé séparément. Insérez la fiche femelle du cordon dans la prise mâle située sur le panneau de l'amplificateur et branchez la fiche mâle polarisée dans une prise de courant CA (ou dans un bloc à prises multiples) en respectant les consignes de sécurité imprimées au verso de la page couverture de ce manuel. **Il est déconseillé de brancher le cordon d'alimentation dans la prise CA commutée de votre récepteur.**

OÙ PLACER VOTRE SUBWOOFER

Votre subwoofer «DSWmicroPRO Series» doit être placé à une distance minimum de tout écran vidéo cathodique pour éviter la distorsion vidéo causée par l'interférence magnétique (les écrans LCD, DLP et à plasma ne sont pas affectés par les champs magnétiques). Allouez au moins 61cm (24") entre le subwoofer et tout téléviseur à écran cathodique. Si vous constatez de la distorsion ou de la décoloration vidéo, éloignez immédiatement votre subwoofer du téléviseur.

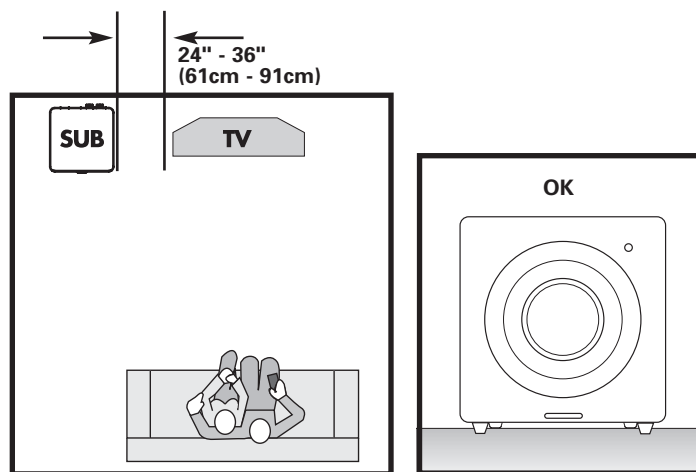

Le subwoofer doit toujours être installé debout sur ses pieds. Si possible, ne le placez pas à proximité d'une porte ouverte.

Polk Room Optimizer (PRO^{MC})

Le dispositif «Polk Room Optimizer (PRO^{MC})» (voir page 13) vous permet de placer votre subwoofer n'importe où dans la pièce sans compromettre sa performance.

Le dispositif «PRO» corrige la réponse de votre subwoofer selon son emplacement dans la pièce. Sélectionnez un des quatre boutons de la télécommande pour programmer à quel endroit vous avez placé votre subwoofer dans la pièce. Pour plus de détails, voir la rubrique «Polk Room Optimizer» à la page 13 de ce manuel.

AUTO^{PRO}TM

La technologie AUTO^{PRO}TM pallie les effets de résonance de la pièce qui pourraient détériorer la qualité sonore des graves. Branchez tout simplement le microphone fourni (modèles DSWmicroPRO 2000/3000/4000) dans la prise «MIC IN» du panneau arrière, placez le microphone à votre lieu d'écoute préféré (à la hauteur des oreilles) puis appuyez sur la touche «ROOM» de la télécommande. Pour plus d'information, consultez la rubrique «AUTO^{PRO}» à la page 7 de ce manuel.

Pieds Réglables

Les subwoofers DSWmicroPRO Series sont dotés de pieds réglables. Vous pouvez régler la hauteur de chaque pied en le vissant ou le dévissant selon la surface du plancher.

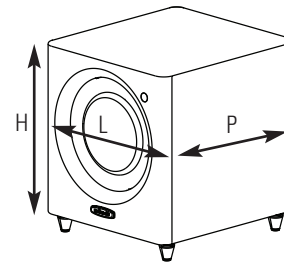

Dimensions Approximatives (Hauteur avec pieds de caoutchouc en place)

DSWmicroPRO1000: 11" (28cm) L x 13" (33cm) P x 12 1/2" (32cm) H

DSWmicroPRO2000: 11" (28cm) L x 13" (33cm) P x 12 1/2" (32cm) H

DSWmicroPRO3000: 12 1/2" (32 cm) L x 14" (36cm) P x 14" (36cm) H

DSWmicroPRO4000: 15 1/2" (39cm) L x 17" (43cm) P x 16 1/2" (42cm) H

Pour plus d'information sur le placement d'un subwoofer, visitez: <http://www.polkaudio.com/education/article.php?id=20>.

NOTE: Les subwoofers de la série DSWmicroPRO émettent de très basses fréquences. Ne placez pas d'objet sur un subwoofer car les vibrations pourraient en provoquer la chute.

ALIMENTATION CA ET INTERRUPTEURS

Interrupteur Bitension

Les subwoofers «DSWmicroPRO Series» sont dotés d'un commutateur bitension. Assurez-vous de connaître et de sélectionner la tension utilisée dans votre pays.

AVERTISSEMENT: La tension appropriée à votre pays a été préréglée à l'usine. Utilisez uniquement la tension spécifiée pour votre pays. Un mauvais réglage de tension pourrait endommager votre subwoofer. Si vous deviez changer la tension, vérifiez attentivement la valeur du fusible—et, si nécessaire, remplacez le fusible par un fusible d'une valeur correspondant à la tension que vous avez choisie.

Interrupteur CA Principal

Mise sous/hors tension via l'interrupteur «AC MAIN»

Interrupteur CA à 3 Positions «POWER»

Votre subwoofer DSWmicroPRO Series est doté d'un interrupteur CA à 3 positions qui vous permet de choisir son mode d'opération:

12V (DSW2000/DSW3000/DSW4000)

Lorsque l'interrupteur est dans cette position, votre subwoofer ne se met sous tension que lorsqu'un signal 12V est envoyé à l'entrée «12 VOLT TRIG» situé à l'arrière de l'amplificateur ou lorsque l'utilisateur appuie sur la touche «POWER» de la télécommande. Une fois sous tension, le subwoofer demeure sous tension même s'il n'y ne reçoit pas de signal audio.

Note: DSW1000: Pour allumer/éteindre le subwoofer à l'aide de la télécommande, réglez l'interrupteur à la position «REMOTE». Le DSW1000 n'est pas doté de circuit à déclenchement 12V.

«AUDIO SENSE» (Senseur Audio)

Lorsque l'interrupteur est dans cette position, le subwoofer s'allume automatiquement dès qu'il reçoit un signal audio et la DEL située à l'arrière du subwoofer devient verte. Le subwoofer peut également être allumé ou éteint au moyen de la télécommande.

Nous recommandons cette position si votre subwoofer est toujours branché dans une prise de courant active. Le subwoofer se met en mode «D'ATTENTE» après 15 minutes d'absence de signal et la DEL devient jaune.

«On» (Sous Tension)

Lorsque l'interrupteur est dans cette position, le subwoofer est toujours allumé et actif. La DEL située à l'arrière est verte. Cette position est recommandée lorsque le subwoofer est branché dans une prise de courant commutée. La télécommande ne peut pas être utilisée pour éteindre le subwoofer.

Note: Il est recommandé de débrancher votre subwoofer ou de mettre l'interrupteur «AC MAIN» à «OFF» lors de périodes de non utilisation prolongées, comme les vacances.

Couleurs De La DEL Selon Le Mode D'activité:

Verte: Allumé et actif

Jaune: «STANDBY» (mise en attente)

Rouge: Protection

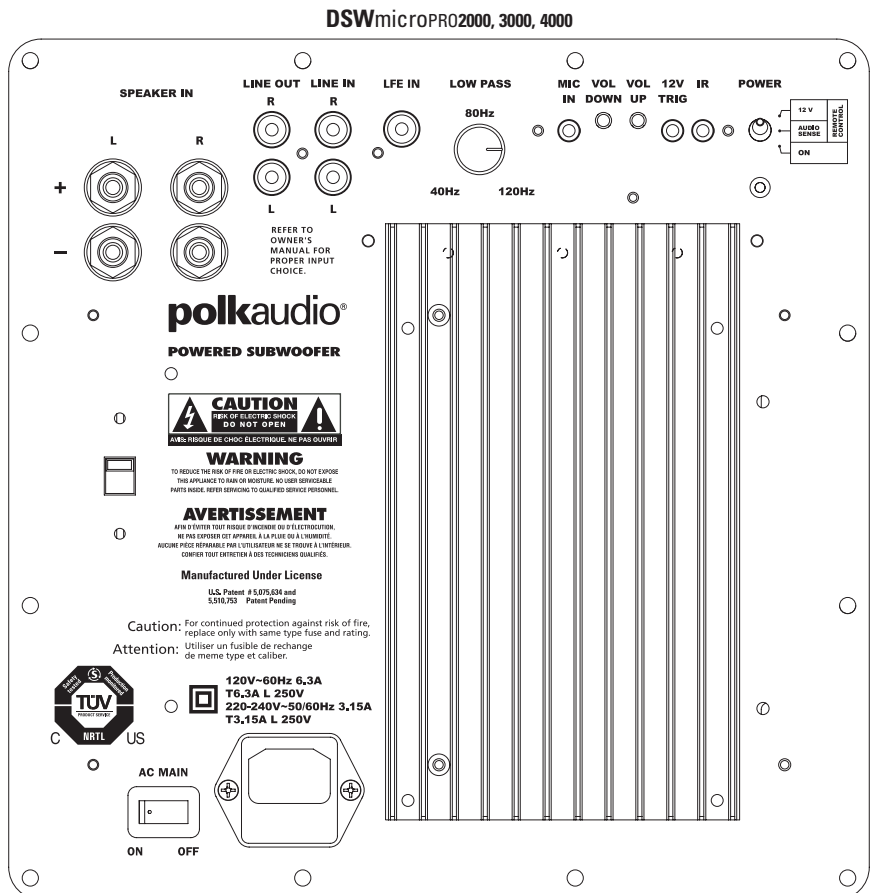
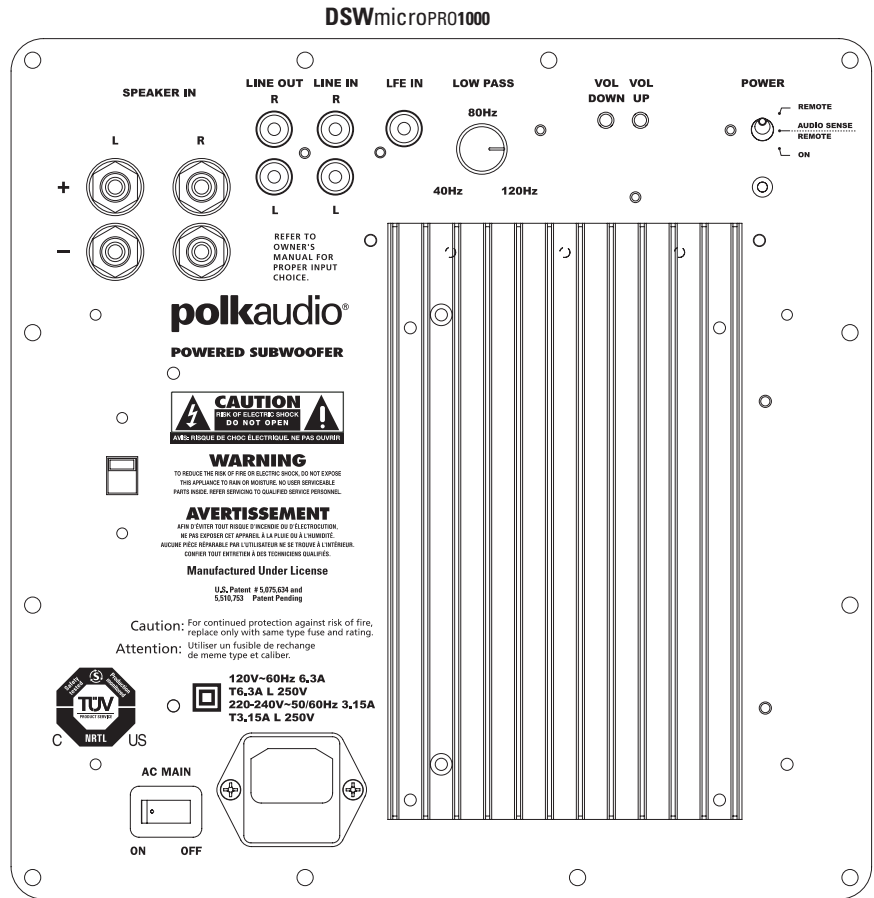

CONNEXION DU SUBWOOFER À LA CHAÎNE AUDIO— OPTIONS DE CONNEXION

NOTE IMPORTANTE: N'UTILISEZ QU'UNE SEULE OPTION.
NE COMBINEZ JAMAIS DES OPTIONS DE CONNEXION.

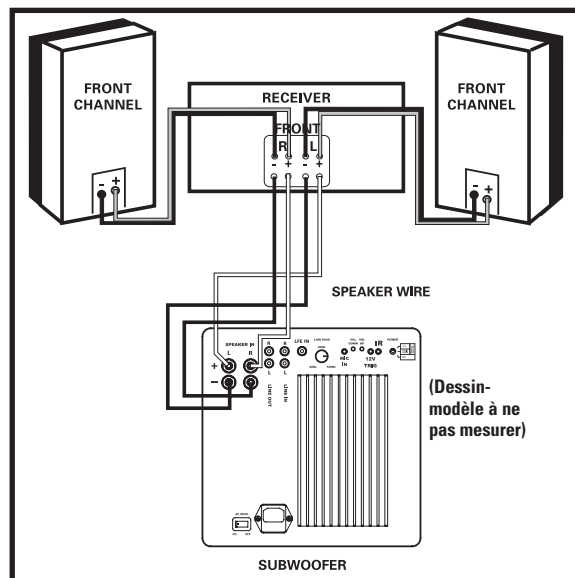
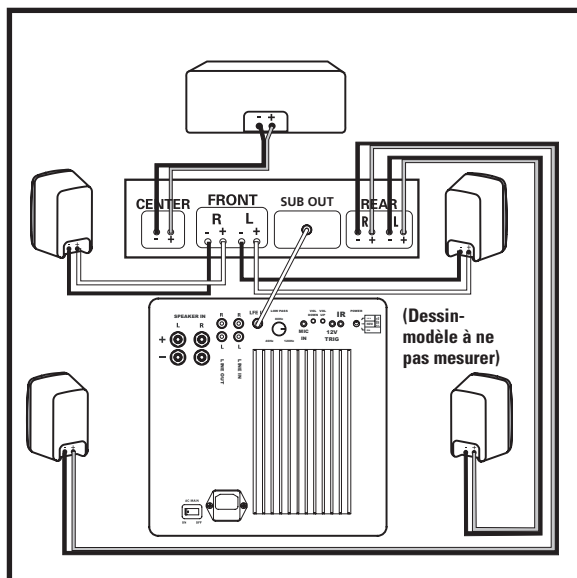

OPTION #1 Récepteurs dotés d'une sortie «SUB OUT»—la méthode de connexion la plus courante pour récepteurs Dolby Digital® et DTS®.

- Raccordez seul un câble RCA mono de la sortie «SUB OUT» de votre récepteur à l'entrée «LFE» du subwoofer. Cette méthode de connexion contourne le filtre interne du subwoofer et utilise le filtre passe-bas intégré au récepteur. Ne faites aucune autre connexion de signal. Ne raccordez pas le subwoofer avec du fil de haut-parleur.
- Raccordez toutes les autres enceintes directement au récepteur. Réglez les contrôles d'enceintes (speakers) de votre récepteur comme suit:
«FRONT» (Avant): «Small» (Petit)
«CENTER» (Centre) et «Surround» (Ambiophoniques): «SMALL» (petit)
Subwoofer: «ON», «YES» ou «PRESENT»
- Selon la capacité de reproduction des graves de vos enceintes avant, réglez la fréquence de séparation (crossover frequency) à 80Hz pour les colonnes et les enceintes d'étagère (woofer de 13,3 cm (5 1/4") de diamètre ou plus) et à 100-120Hz pour des enceintes satellites. Consultez le manuel d'utilisation de votre récepteur pour plus de détails.

OPTION #2 Récepteur 2 canaux ou «Dolby PRO Logic®» sans sortie «SUB OUT» Utilisez du câble de haut-parleur à deux conducteurs de calibre 16 ou plus gros. Consultez votre revendeur Polk pour des conseils en matière de câblage.

Note: N'utilisez pas les entrées de ligne ou «LFE» avec cette option.

- Raccordez les sorties haut-parleur gauche et droite de votre récepteur aux entrées «SPEAKER IN» de votre subwoofer avec du câble de haut-parleur. (Voir la rubrique «Connexions des câbles de haut-parleur» pour des instructions détaillées.)
- Raccordez les enceintes avant gauche et droite directement aux sorties haut-parleurs «LEFT-RIGHT» de votre récepteur avec du câble de haut-parleur.
- Raccordez l'enceinte du canal central directement à la sortie du canal central (CENTER CHANNEL) de votre récepteur. (Non illustré)
- Raccordez les enceintes arrière-ambiophoniques directement aux sorties des canaux arrière ou ambiophoniques (REAR - SURROUND) de votre récepteur. (Non illustré)
- Réglage de la configuration des haut-parleurs du récepteur:
Enceintes avant = «LARGE»
Enceintes centrale et ambiophoniques = «SMALL»
Subwoofer = «OFF» ou «NO»

Connexions Des Câbles De Haut-Parleur

Il y a deux paires de bornes d'entrée haut-parleur «SPEAKER IN» à l'arrière du subwoofer. Chaque paire a une borne rouge (+) et une borne noire (-). Assurez-vous de bien raccorder le fil provenant de la borne rouge (+) de votre récepteur à la borne rouge (+) de votre subwoofer et le fil provenant de la borne noire (-) de votre récepteur à la borne noire (-) de votre subwoofer. Les conducteurs de la plupart des câbles pour haut-parleur sont codés (couleur, forme, nervure ou symboles) pour faciliter leur identification.

Retirez 12mm (1/2 po) d'isolation de chaque conducteur aux deux bouts du câble pour exposer les brins métalliques. Tordez les brins de chaque conducteur pour former deux torons non éraillés (à chaque bout).



Dévissez de plusieurs tours les écrous hexagonaux des bornes. Insérez les fils dénudés dans le trou des bornes appropriées. Assurez-vous que les fils dénudés ne se touchent pas car ceci pourrait provoquer un court-circuit et l'amplificateur pourrait alors disjoncter ou mal fonctionner. Une fois les câbles insérés dans les bornes, resserrez fermement les écrous.

Note: Si votre subwoofer ne semble pas générer assez de graves, il est probable que la polarité des conducteurs d'un des câbles de haut-parleur soit inversée. Assurez-vous que la polarité de tous les conducteurs soit bien respectée.

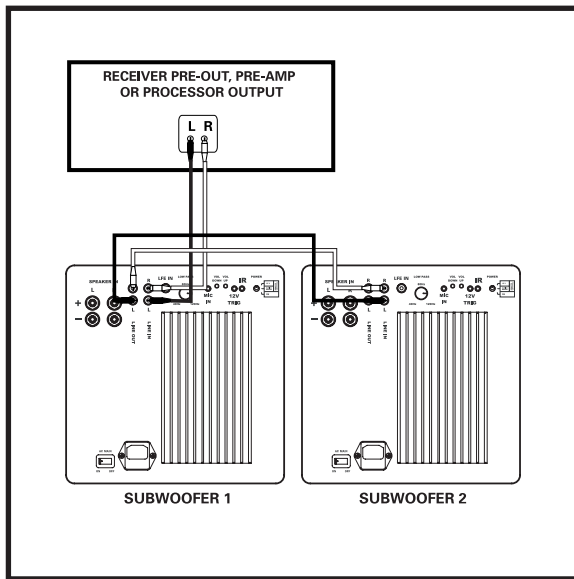

OPTION #3 Connexion de subwoofers multiples.

- Connectez les sorties gauche et droite du préamplificateur aux entrées de ligne gauche et droite «LINE IN» du subwoofer 1. **Ne faites aucune connexion aux entrées «SPEAKER IN.»**
- Connectez les sorties gauche et droite «LINE OUT» du subwoofer 1 aux entrées de ligne gauche et droite «LINE IN» du subwoofer 2. **Ne faites aucune connexion aux entrées «SPEAKER IN.»**
- Exécutez la fonction «AutoPRO» (Room Correction) pour chaque subwoofer installé dans votre zone d'écoute.

Réglez précisément chaque subwoofer tel qu'indiqué à la page 14.

RÉGLAGE DE VOTRE SUBWOOFER

Note: Lorsque vous installez votre subwoofer pour la première fois, il est normal d'essayer plusieurs réglages avant d'obtenir l'équilibre sonore qui vous satisfait.

N'oubliez pas de mettre l'interrupteur principal «AC MAIN» à la position «ON.»

POLK ROOM OPTIMIZER (PRO™)

L'emplacement de votre subwoofer affecte sa réponse. Les subwoofers «DSWmicroPRO Series» sont dotés de la technologie «Polk Room Optimizer (PRO)»—quatre boutons offrant des corrections de fréquences pré-réglées qui maximisent la performance de votre subwoofer selon son emplacement dans la pièce: «cabinet» (meuble), «corner» (coin), «mid-wall» (mi-mur) et «mid-room» (milieu de la pièce).

La réponse d'un subwoofer conventionnel est affectée par son emplacement dans une pièce. La technologie «Polk Room Optimizer (PRO)» vous permet de placer votre subwoofer «DSWPRO Series» n'importe où dans la pièce. Préprogrammé pour les quatre endroits où les subwoofers sont le plus souvent placés, «PRO» maximise la performance de votre subwoofer en palliant les irrégularités acoustiques occasionnées par l'endroit où il est placé.

Vous n'avez qu'à décider où vous désirez placer votre subwoofer puis sélectionner le bouton correspondant sur la télécommande.

AUTOPRO CORRECTION DE LA RÉSONNANCE DE LA PIÈCE (DSW2000/3000/4000 seulement)

Tandis que «PRO» pallie l'effet de proximité sur la performance du subwoofer, «AUTOPRO» utilise une technologie dynamique novatrice pour corriger les effets de résonnance de la pièce. La résonnance excessive d'une pièce peut détériorer la qualité, la dynamique et la précision des graves. «AUTOPRO» corrige ces aberrations sonores spécifiquement aux endroits où vous préférez vous asseoir régulièrement.

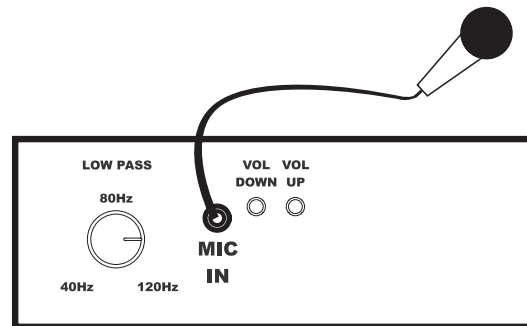

La procédure de configuration suivante s'applique aux modèles DSWmicroPRO 2000/3000/4000. Vous devez répéter la procédure pour chaque subwoofer que vous désirez configurer.

1. Branchez le microphone dans la prise «MIC IN» du subwoofer.
2. Placez le microphone à votre endroit d'écoute préféré—autant que possible à la hauteur des oreilles.
3. Appuyez sur la touche «ROOM» de la télécommande jusqu'à ce que vous entendiez une série de tonalités. Les tonalités durent de 30 à 120 secondes.

AVERTISSEMENT: Ces tonalités sont fortes!

4. Si vous désirez désactiver «AUTOPRO» durant de la séquence des tonalités (p.ex. si le micro a été déplacé), appuyez à nouveau sur la touche «ROOM.»
5. La procédure est complétée, retirez le microphone.

Note: Si vous déplacez votre subwoofer ou changer de position d'écoute, vous devez répéter la procédure pour assurer une performance optimale.

RÉGLAGE INITIAL

Votre subwoofer vous offre plusieurs options de réglage. Voici le réglage initial:

- Phase: 0
- Volume: 50% (20 sur une échelle de 0 à 40)
- Réglage PRO^{MC}: «MID-ROOM»

Le réglage idéal dépend de vos composants électroniques, de l'emplacement de votre subwoofer et de vos préférences. Après vous être familiarisé avec les diverses options de réglage et leurs effets, essayez différentes combinaisons jusqu'à ce que vous obteniez l'équilibre acoustique qui vous satisfait. Vous trouverez un article informatif sur le réglage et le placement des subwoofers («Subwoofer Positioning and Adjustment») dans la section «SET UP» du site: <http://www.polkaudio.com/education/article.php?id=19>

RÉGLAGE PRÉCIS DE VOTRE SUBWOOFER

- **«VOLUME»** Réglez le volume du subwoofer à l'oreille en écoutant une variété de CD et de sources vidéo. Recherchez des graves puissants et profonds mais sans résonance indue.
- **«LOW PASS» (filtre passe-bas)** Ce contrôle, situé sur le panneau arrière de l'amplificateur, détermine la gamme de fréquences reproduite par le subwoofer. Lorsque vous utilisez des petites enceintes, la portée supérieure du contrôle donnera généralement de meilleurs résultats; avec de plus grosses enceintes, c'est la portée inférieure qui donnera les meilleurs résultats—mais fiez-vous toujours à vos oreilles. Si les voix masculines semblent trop «minces», montez ce contrôle jusqu'à ce que les voix soient naturelles et chaleureuses mais sans ronfler. Si les voix masculines semblent trop grasses baissez ce contrôle jusqu'à ce que le son devienne naturel et bien équilibré.

NOTE: ce contrôle ne fonctionne pas lorsque le subwoofer est connecté selon l'option #1.

- **«PHASE»** (0°, 90°, 180° et 270°): Ce contrôle à 4 touches permet au subwoofer de s'intégrer harmonieusement à vos enceintes principales. Asseyez-vous à votre endroit d'écoute préféré et faites jouer de la musique (pas un film) contenant une ligne de basse rythmique continue, comme du jazz ou du «country.» Écoutez attentivement et tentez de déterminer à quelle fréquence les graves du subwoofer s'entrecroisent avec les graves de vos enceintes principales. C'est le point de croisement de fréquences—qui devrait toujours être sous les fréquences inférieures d'une voix masculine. Utilisant la télécommande, déterminez quel touche «PHASE» donne le meilleur équilibre entre le subwoofer et les enceintes principales. Si vous ne percevez aucune différence entre les quatre touches de phase, sélectionnez la touche «0.»

TÉLÉCOMMANDE DSWmicroPRO

Les subwoofers «DSWmicroPRO Series» sont livrés avec une télécommande de la taille d'une carte de crédit. Toutes les commandes sont envoyées au subwoofer par infrarouge (IR). Le récepteur «IR» est situé sur le devant du subwoofer.

Les Fonctions de la télécommande:

- **«Power» (Interrupteur)**
- **«Volume»**
- **Contrôle «PHASE»** à 4 touches (0°, 90°, 180° et 270°)
- **Préréglages à 4 boutons «Polk Room Optimizer (PRO^{MC})»**
- **«Mute» (Sourdine)**
- **«Night»** Cette fonction vous permet d'entendre des graves détaillés à volume réduit. Par exemple, si le volume est à 30 et que vous appuyez sur «night» le volume sera réduit de 50%, donc à 15. Appuyer sur «night» une seconde fois rétablit le volume original. Appuyer sur «volume +» (ou «volume -») annule la fonction «night» et augmente (ou diminue) normalement le volume. Lorsque le subwoofer est en mode «night.» la DEL luit à intensité réduite.
- **«Reset»** Pour rétablir les paramètres préréglés en usine, enfoncez cette touche pour 2 secondes.

- **«LED»** ou éteint la DEL. L'amplificateur demeure en mode actif.
- **«Room»** lance «AutoPRO.» Appuyez sur la touche «ROOM» jusqu'à ce que les tonalités débutent. Pour annuler AutoPRO, appuyez de nouveau sur la touche «ROOM» jusqu'à ce que les tonalités cessent.

Important: Pour activer initialement la télécommande, retirez la languette de plastique (pull tab).

Connexion IR (DSW2000/DSW3000/DSW4000)

La prise «IR» (1/8") située sur le panneau arrière du subwoofer vous permet de placer le subwoofer à un endroit où son capteur IR intégré n'est pas à portée optique de la télécommande. La connexion d'un répéteur IR à portée optique (disponible chez un spécialiste audio-vidéo) vous permet de contrôler le subwoofer sans que ce dernier soit visible.

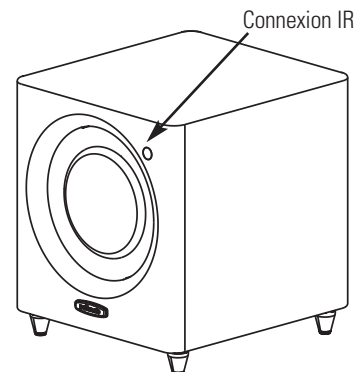
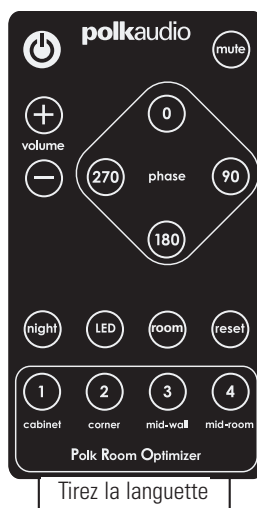

VOYANT BLEUE CLIGNOTANT

Il y a une DEL bleue située derrière le logo de votre subwoofer. Cette DEL bleue clignote à chaque fois que vous appuyez sur une touche de la télécommande du subwoofer. Elle clignote pour vous faire savoir que le subwoofer a bien reçu la commande et qu'il lance la fonction que vous avez sélectionnée. Le tableau suivant décrit la fonction de chaque touche et comment la DEL vous le communique:

«Power» DEL allumée = sous tension. DEL éteinte = hors tension (Appuyer sur la touche «LED» de la télécommande éteint également la DEL.)

«Volume» La DEL clignote un code indiquant le volume de 0 à 40. (P. ex. si le volume est à 28, la DEL clignotera longuement deux fois puis rapidement 8 fois.) Consultez le tableau.

«Mute» La DEL clignote lentement lorsque «mute» est sélectionné.

«Phase» 0°—1 cling; 90°—2 cling; 180°—3 cling; 270°—4 cling.

«Night» La DEL luit à intensité réduite; le volume est réduit de 50%.

«PRO» Cabinet—1 cling; Corner—2 cling; Mid-wall—3 cling; Mid-room—4 cling.

«Reset» (Réinitialisation) DEL—5 cling.

«LED» Allume/éteint la DEL. L'amplificateur demeure actif.

«Room» La DEL clignote continuellement durant l'opération de «AutoPRO.»

RÉGLAGE DU VOLUME

Voyant DEL Bleu		
«Volume»	Cling. longs	Cling. courts
40	4	0
39	3	9
38	3	8
37	3	7
36	3	6
35	3	5
34	3	4
33	3	3
32	3	2
31	3	1
30	3	0
29	2	9
28	2	8
27	2	7
26	2	6
25	2	5
24	2	4
23	2	3
22	2	2
21	2	1
20	2	0
19	1	9
18	1	8
17	1	7
16	1	6
15	1	5
14	1	4
13	1	3
12	1	2
11	1	1
10	1	0
9	0	9
8	0	8
7	0	7
6	0	6
5	0	5
4	0	4
3	0	3
2	0	2
1	0	1
0 «Mute» (Sourdine)	Cling. lent	—

GUIDE DE DÉPANNAGE

Le subwoofer n'émet aucun son.	Connexion «SUB OUT» à «LFE»: assurez-vous que votre récepteur est réglé à «Subwoofer=YES.» Connexion par câble de haut-parleur: Vérifiez la polarité des conducteurs.
Le subwoofer fonctionne mal.	Réglez le volume, le filtre «low pass» (passe-bas) et les réglages «Phase» et «PRO.» Répétez la procédure AUTOPRO («room») ou appuyez sur «reset.»
Le subwoofer ronfle.	Interférence possible du «câble» du téléviseur. Déconnectez le «câble» pour voir si le ronflement cesse. Un ronflement de très bas niveau est normal.
Le subwoofer ne s'allume pas.	L'interrupteur «AC MAIN» est-il à «ON»? Vérifiez la prise de courant. Débranchez le subwoofer et vérifiez le fusible—il est situé sous la prise du cordon d'alimentation; son type et sa valeur sont indiqués à côté du porte-fusible.
La télécommande ne fonctionne pas.	Retirez la languette de plastique pour activer la pile de la télécommande—ou remplacez la pile. Assurez-vous que le capteur IR n'est pas obstrué.
La DEL d'alimentation est rouge.	Éteignez le subwoofer (interrupteur à «OFF»), Débranchez le subwoofer pour 2 minutes, puis rebranchez-le. Rallumez le subwoofer (interrupteur à «ON»).
Le subwoofer ne répond pas correctement à la télécommande. Il semble «gelé.»	Éteignez le subwoofer (interrupteur à «OFF»), Débranchez le subwoofer 2 minutes, puis rebranchez-le. Rallumez le subwoofer (interrupteur à «ON»).

SERVICE OU ASSISTANCE TECHNIQUE

Si, après avoir suivi toutes les instructions, vous éprouvez toujours des difficultés, vérifiez de nouveau tous les raccords et connexions. Si vous en concluez que le problème est relié au subwoofer, communiquez avec votre revendeur Polk Audio ou contactez le Service à la Clientèle de Polk Audio au 1-800-377-7655 (Canada ou É.-U. seulement), du lundi au vendredi, de 9h00 à 18h00, HNE. À l'extérieur des É.U. et du Canada, composez le: 410-358-3600.

Vous pouvez également nous contacter par courriel: polkcs@polkaudio.com.

Pour de l'information plus détaillée sur la connexion des enceintes et des mises à jour de nos manuels, visitez: <http://www.polkaudio.com>.

La fiche technique et les spécifications sont disponibles en ligne.

Visitez: www.polkaudio.com.

VALEURS NOMINALES

Modèle	Poids à l'expédition	Valeur nominale
DSWmicroPRO1000	38.2 lbs 17.327 kg	1200 W
DSWmicroPRO2000	38.2 lbs 17.327 kg	1200 W
DSWmicroPRO3000	48.2 lbs 21.863 kg	1200 W
DSWmicroPRO4000	61.9 lbs 28.077 kg	1200 W

ESPAÑOL

PRIMERO LO PRIMERO

Precaución: Los subwoofers son pesados. Tenga cuidado al desempaquetar su subwoofer.

Haga Inventario

- 1 Subwoofer
- 1 Micrófono (modelos DSW)
- 1 Control remoto
- 1 Manual del propietario
- 1 Cordón de alimentación
- 1 Tarjeta de registro

Inspeccione cuidadosamente su subwoofer. Notifique a su distribuidor Polk Audio si nota que faltan piezas o que hay piezas dañadas. Conserve la caja y los materiales de empaquetado. Son lo mejor para proteger el subwoofer si es necesario transportarlo. La bolsa de tela que protege al subwoofer durante el envío se debe conservar para limpiar la superficie de la caja.

Su sistema contiene un cordón de alimentación desprendible empaquetado por separado. Inserte el enchufe hembra en el receptáculo de la placa del amplificador e inserte el enchufe polarizado de CA en un tomacorriente (o en una tira de enchufes) según las instrucciones que se encuentran en el interior de la portada de este manual. **Recomendamos no conectar el cordón de alimentación de CA del subwoofer al tomacorriente con interruptor de su receptor.**

COLOCACIÓN DEL SUBWOOFER EN UNA SALA

Su subwoofer de la serie DSWmicroPRO debe colocarse a una distancia segura de monitores de video con pantalla de tubo para evitar la distorsión producida por la interferencia magnética. (El magnetismo no afecta las pantallas de televisión de LCD, DLP y plasma.) Deje por lo menos 61cm (24 plg.) de separación entre el subwoofer y todo televisor con pantalla de tubo. Si nota distorsión o decoloración del video, aleje inmediatamente el subwoofer del televisor.

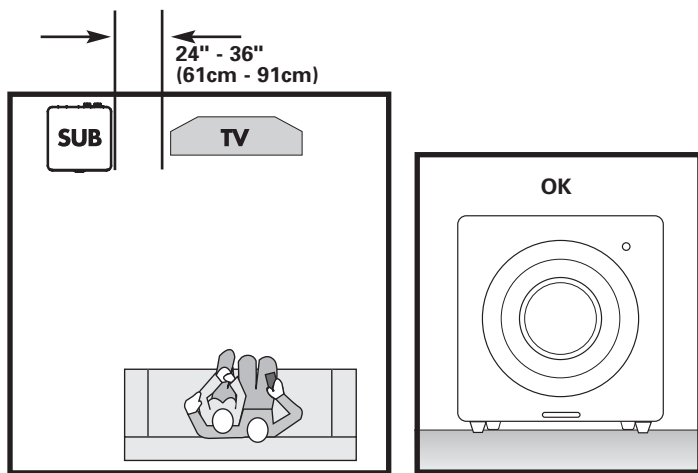

Cuando coloque el subwoofer en la sala, póngalo siempre sobre la base y con las patas hacia abajo. Si puede evitarlo, no coloque el subwoofer junto a una puerta abierta.

Polk Room Optimizer (PRO™)

La función Polk Room Optimizer (PRO™) (vea la página 19) permite poner el subwoofer en cualquier lugar de la sala sin reducir el rendimiento.

La función PRO adapta el rendimiento del subwoofer a su ubicación en la sala. Seleccione uno de los cuatro botones del control remoto del subwoofer que indican el lugar en que ha puesto el subwoofer. Para obtener más información sobre esta función, vea la sección "Polk Room Optimizer" en la página 19 de este manual.

AUTOPRO™

La función AUTOPRO™ mitiga los efectos de resonancia de la sala que de otra manera harían retumbar el sonido. Conecte el micrófono incluido (modelos DSWmicroPRO 2000/3000/4000) en el enchufe de entrada de micrófono (MIC IN) ubicado en la placa trasera, coloque el micrófono aproximadamente a la altura del oído en el área de audición preferida y oprima el botón room del control remoto. Vea la sección "AUTOPRO" en la página 7 de este manual para obtener más información.

Patas Ajustables

Los subwoofers de la serie DSWmicroPRO tienen patas ajustables de nivelación. Las patas tienen el vástago roscado, lo cual permite compensar los desniveles que pueda tener el piso.

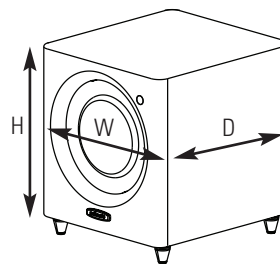

Dimensiones Aproximadas

(altura con las patas de goma puestas)

DSWmicroPRO1000: 11 plg. (28 cm) ancho x 13 plg. (33 cm) fondo x 12 1/2 plg. (32 cm) alto

DSWmicroPRO2000: 11 plg. (28 cm) ancho x 13 plg. (33 cm) fondo x 12 1/2 plg. (32 cm) alto

DSWmicroPRO3000: 12 1/2 plg. (32 cm) ancho x 14 plg. (36 cm) fondo x 14 plg. (36 cm) alto

DSWmicroPRO4000: 15 1/2 plg. (39 cm) ancho x 17 plg. (43 cm) fondo x 16 1/2 plg. (42 cm) alto

Para obtener más información sobre la colocación del subwoofer vaya a www.polkaudio.com/education/article.php?id=20.

NOTA: Los subwoofers de la serie DSWmicropro son dispositivos de salida de sonido de baja frecuencia. No ponga objetos sobre el subwoofer pues la vibración de la caja puede hacer que se caigan y posiblemente se rompan.

CONEXIONES E INTERRUPTORES DE ALIMENTACIÓN DE CA

Selector De Dos Voltajes

Los subwoofers de la serie DSWmicroPRO vienen equipados con un selector de dos voltajes. Confirme el voltaje requerido en su país.

ADVERTENCIA. El voltaje correcto de su país ha sido fijado de fábrica. Ponga el selector sólo en el voltaje especificado para su país. Seleccionar el voltaje incorrecto puede dañar el subwoofer. Si debe cambiar el voltaje, verifique el valor nominal del fusible; cámbielo por un fusible del valor nominal que corresponda al voltaje seleccionado.

Interruptor Principal De Alimentación (AC MAIN)

Encienda o apague el subwoofer con el interruptor principal de alimentación (AC MAIN).

Selector De Alimentación De 3 Posiciones (POWER)

El subwoofer de la serie DSWmicroPRO tiene un selector de alimentación de tres posiciones que permite seleccionar su modalidad de funcionamiento.

12V (DSW2000/DSW3000/DSW4000)

Con el selector en esta posición, el subwoofer sólo se enciende (se activa) cuando se aplica una señal de 12V a la entrada de 12V ubicada en la parte de atrás del amplificador o cuando el usuario oprime el botón de alimentación (⏻) del control remoto. Una vez que está activado, el subwoofer se mantiene encendido independientemente de que haya o no señal de audio.

Nota: En el caso del DSW1000, el control remoto se utiliza para encender o apagar el subwoofer con el interruptor en la posición "REMOTE". El DSW1000 no tiene opción de activación de 12V.

Detección De Audio (AUDIO SENSE)

Con el selector en esta posición, el subwoofer se enciende automáticamente cuando detecta una señal de audio; el indicador LED ubicado en la parte de atrás del subwoofer se pone verde. El subwoofer también se puede encender por medio del control remoto.

Recomendamos esta modalidad si el subwoofer está siempre alimentado (p. ej., está enchufado en un tomacorriente). El subwoofer entra en un estado de "espera" 15 minutos después de que desaparezca la señal; el indicador LED se pone amarillo.

Encendido (ON)

Con el selector en esta posición, el subwoofer está siempre encendido y completamente activo. El indicador LED ubicado en la parte de atrás del subwoofer se pone verde. Esta es la modalidad óptima cuando el subwoofer está enchufado en un receptáculo de alimentación con interruptor. No se puede utilizar el control remoto para apagar el subwoofer.

Nota: Es recomendable que deje el subwoofer desenchufado o el interruptor principal de alimentación (AC MAIN) en la posición de apagado durante largos períodos de tiempo en que no lo va a usar, como durante las vacaciones.

Colores del indicador LED en las modalidades de alimentación y su significado:

Verde: Totalmente activo
Amarillo: Espera
Rojo: Protección

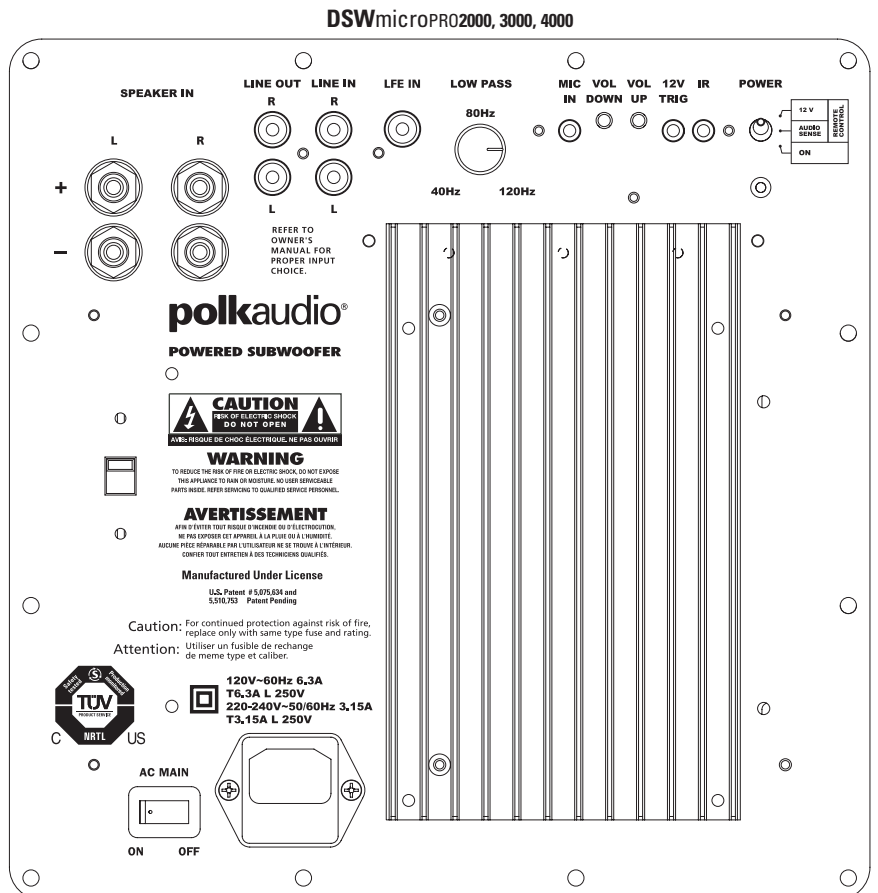
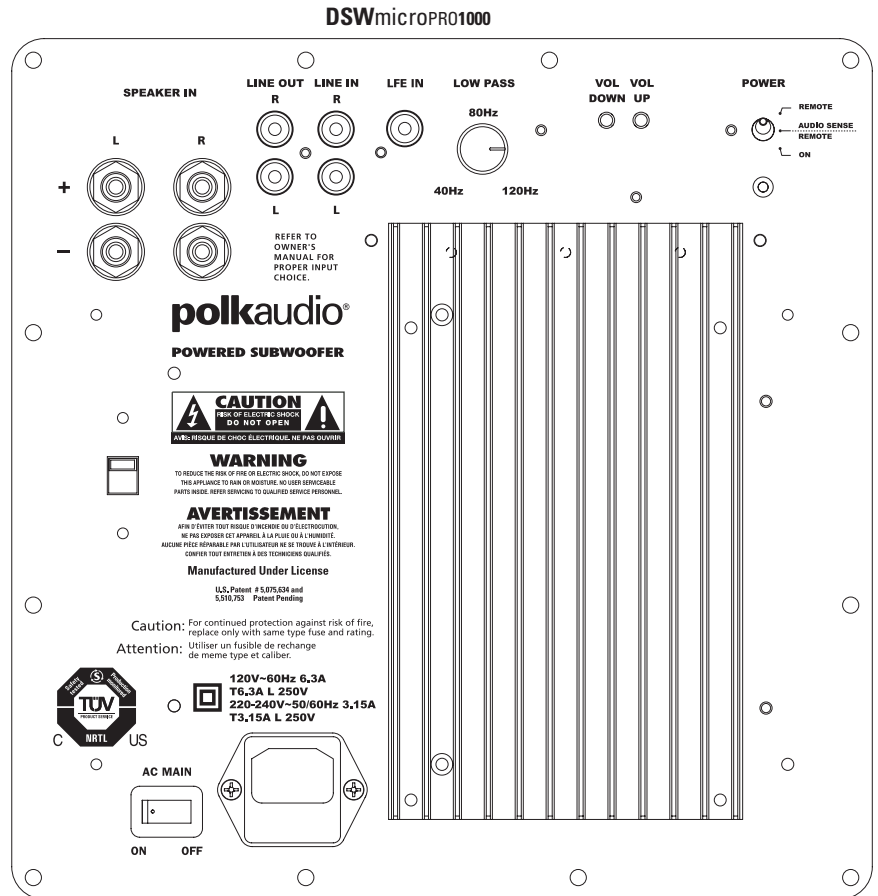

CONEXIÓN DEL SUBWOOFER AL SISTEMA OPCIONES DE CABLEADO

NOTA IMPORTANTE: PONGA EN PRÁCTICA SÓLO UNA DE ESTAS OPCIONES. NO COMBINE OPCIONES DE CABLEADO.

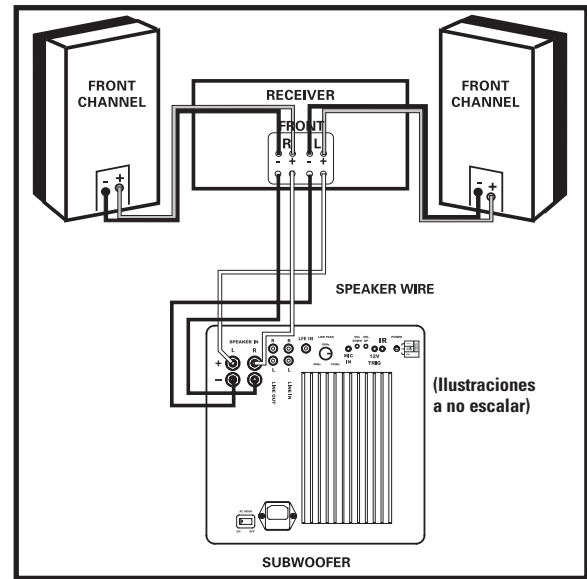
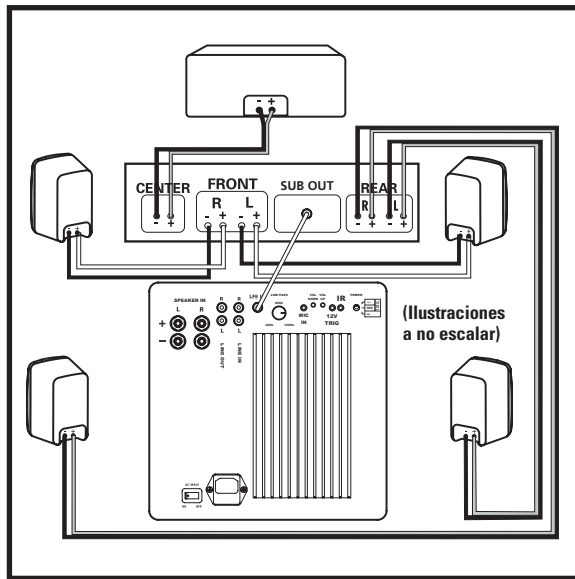

OPCIÓN 1 Receptores con función de salida de subwoofer (SUB-OUT). Es el método de conexión más común para receptores con Dolby Digital® y DTS®.

- Conecte un solo cable RCA desde la salida de subwoofer (SUB-OUT) de su receptor a la entrada LFE del subwoofer. Este método de conexión pasa por alto el filtro interno del subwoofer y utiliza el filtro integrado de su receptor. No haga ninguna otra conexión de señal. No haga la conexión al subwoofer con cable de altavoz.
- Conecte todos los otros altavoces directamente al receptor. Las configuraciones de altavoz del receptor deben ser las siguientes:
 Altavoces delanteros = Pequeño (SMALL)
 Central y surrounds = Pequeño (SMALL)
 Subwoofer = Encendido (ON), sí (YES) o presente (PRESENT)
- Dependiendo de las capacidades de salida de bajos de sus altavoces delanteros, fije la frecuencia de crossover del receptor en 80 Hz para altavoces de torre y de estantería (altavoces con excitadores de por lo menos 5 1/4" plg. de diámetro) y de 100 a 120 Hz para altavoces satélite. Consulte el manual del propietario del receptor para ver las configuraciones de altavoz.

OPCIÓN 2 Receptor de dos canales o Dolby PRO Logic® sin función de salida de subwoofer (SUB-OUT). Instale cables de altavoz de dos conductores de por lo menos calibre 16. Consulte a su proveedor Polk para obtener recomendaciones sobre los cables.

Nota: No use las entradas LFE o de línea en esta configuración.

- Con cable de altavoz, conecte las salidas de altavoz delanteras izquierda y derecha de su receptor a las entradas de altavoz (SPEAKER IN) del subwoofer. (En la sección "Conexiones de cable de altavoz a terminales" hay instrucciones detalladas.)
- Con cable de altavoz, conecte las salidas de altavoz delanteras izquierda y derecha de su receptor directamente a las entradas de altavoz de los altavoces delanteros.
- Conecte el altavoz de canal central directamente a la salida de altavoz central de su receptor. (No se muestra)
- Conecte los satélites surround traseros directamente a las salidas de canales traseros o surround de su receptor. (No se muestra)
- Ajuste las configuraciones del receptor según lo siguiente:
 Altavoces delanteros: Grande (LARGE)
 Altavoces central y surround: Pequeño (SMALL)
 Subwoofer: Apagado (OFF) o NO

Conexiones De Cable De Altavoz A Terminales

Hay dos pares de terminales de entrada de altavoz en la parte trasera del subwoofer. Cada par tiene una terminal roja marcada (+) y la otra negra marcada (-). Conecte el cable de la terminal roja (+) del receptor a la terminal roja (+) del subwoofer, y el cable de la terminal negra (-) del receptor a la terminal negra (-) del subwoofer. El cable de altavoz tiene una indicación (código de colores, nervadura, texto, etc.) en uno de los dos conductores para ayudar a mantener la uniformidad de la instalación.

Quítele 12mm (1/2 plg.) de aislamiento a los dos extremos de cada uno de los cables para exponer el conductor. Retuerza el conductor expuesto de cada cable para formar dos hebras sin hilachas (una en cada extremo).

Desatornille parcialmente la tuerca hexagonal de la terminal dándole varias vueltas. Inserte el cable expuesto asegurándose de que las hebras de cable desnudo no se toquen entre sí, porque el contacto podría causar un corto circuito y hacer que el receptor se apagara o funcionara mal.

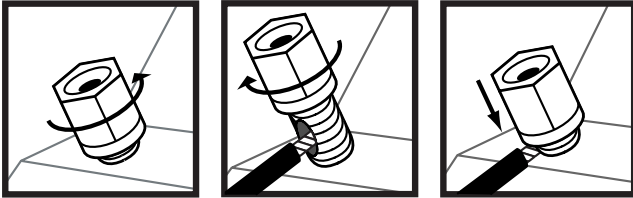

Con el cable de altavoz insertado en la terminal, gire la tuerca hexagonal en el sentido de las manecillas del reloj hasta que quede apretada.

Nota: Si el subwoofer parece no producir muchos bajos, lo más probable es que uno de los cables esté conectado al revés. Asegúrese bien de que todas las conexiones tengan la polaridad correcta.

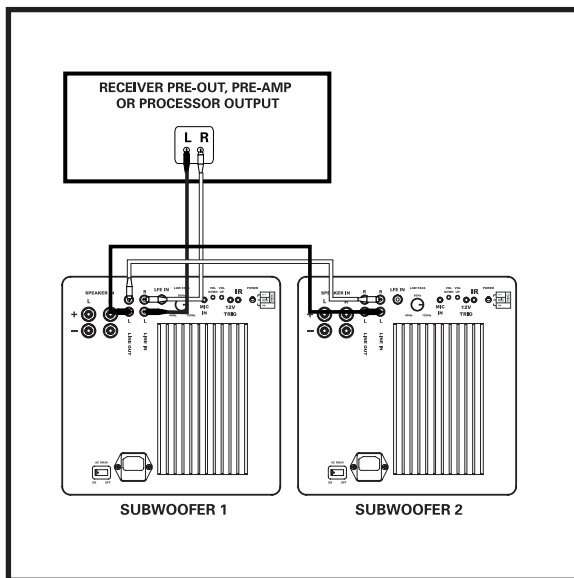

OPCIÓN 3 Conexión de varios subwoofers.

- Conecte las salidas de preamplificación izquierda y derecha a las entradas de nivel de línea (LINE LEVEL) izquierda y derecha del subwoofer 1. **No conecte nada a las entradas de nivel de altavoz (SPEAKER LEVEL).**
- Conecte las salidas izquierda y derecha de nivel de línea (LINE LEVEL) del subwoofer 1 a las entradas izquierda y derecha de nivel de línea (LINE LEVEL) del subwoofer 2. **No conecte nada a las entradas de nivel de altavoz (SPEAKER LEVEL).**
- Configure la corrección de sala AutoPro para cada subwoofer ubicado en el área de audición. Hágale los ajustes menores a cada subwoofer como se describe en la página 20.

AJUSTES DEL SUBWOOFER

Nota: Cuando configure su subwoofer por primera vez, probablemente tendrá que hacer ajustes varias veces hasta que oiga lo que le gusta en lo personal.

No olvide pasar el interruptor principal de alimentación (AC MAIN) a la posición de encendido.

POLK ROOM OPTIMIZER (PRO™)

La ubicación del subwoofer en la sala afecta su respuesta. Los subwoofers de la serie DSWmicroPRO tienen la función Polk Room Optimizer (PRO) que consta de cuatro botones pulsadores ubicados en el control remoto correspondientes a valores preestablecidos de ecualización para maximizar el rendimiento del subwoofer en ubicaciones típicas en la sala: "armario" (cabinet), "esquina" (corner), "en medio de la pared" (mid-wall) y "en medio de la sala" (mid-room).

La respuesta tradicional de un subwoofer se ve afectada por su posición en la sala. La función Polk Room Optimizer (PRO) permite poner el altavoz de la serie DSWmicroPRO donde se desee en la sala. Basándose en las cuatro ubicaciones más comunes de los subwoofers, la función PRO maximiza la calidad de sonido uniformando la respuesta de bajos producida en la ubicación en particular. Escoja la ubicación que desea y seleccione el botón correspondiente del control remoto del subwoofer.

CORRECCIÓN DE RESONANCIA DE LA SALA AUTO^{PRO} (Sólo en los modelos DSW2000/3000/4000)

En tanto que la función PRO atiende los efectos de las superficies limitadoras en el rendimiento del subwoofer, la función AUTO^{PRO} corrige los efectos de resonancia de la sala mediante una novedosa técnica dinámica. La resonancia excesiva de la sala produce un sonido retumbante que inhibe la producción de bajos precisos y apretados. La función AUTO^{PRO} corrige estas características particulares de la sala que afectan negativamente el rendimiento en las áreas de la sala donde usted se sienta con mayor frecuencia.

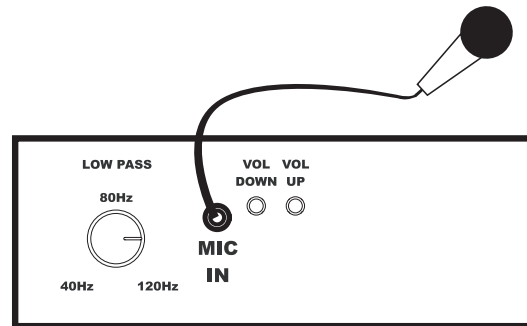

El siguiente procedimiento de configuración se aplica a los modelos DSWmicroPRO 2000/3000/4000. Debe repetir el mismo procedimiento en cada subwoofer que configure.

1. Enchufe el micrófono en la conexión de entrada de micrófono (MIC IN) del subwoofer.
2. Ponga el micrófono lo más cerca posible del nivel de los oídos en el área de audición preferida.
3. Oprima y mantenga oprimido el botón room del control remoto hasta oír una serie de tonos de prueba. Los tonos duran entre 30 y 120 segundos.
PRECAUCIÓN: Los tonos suenan fuerte.
4. Si por alguna razón usted necesita interrumpir la función AUTO^{PRO} después de haber iniciado la serie de tonos de prueba (p. ej.: el micrófono se mueve del lugar previsto), presione nuevamente el botón room del control remoto.
5. La configuración ha terminado; quite el micrófono.

Nota: Cuando decida cambiar de ubicación el subwoofer o el área de audición en la sala, es necesario repetir el procedimiento de configuración para lograr un rendimiento óptimo.

AJUSTES INICIALES

Su subwoofer alimentado ofrece una variedad de opciones de configuración. Los ajustes iniciales de la unidad son los siguientes:

- Fase: 0
- Volumen: 50% (20, en una escala de 0 a 40)
- Ajuste PRO™: en medio de la sala

Las mejores configuraciones dependen de la colocación del subwoofer, los componentes electrónicos y su gusto personal. Después de familiarizarse con lo que producen las configuraciones, experimente con opciones alternas a fin de encontrar la mejor configuración para usted. Hay un artículo informativo sobre ajuste y colocación de subwoofers en la sección de configuración del sitio web www.polkaudio.com/education/article.php?id=19.

AJUSTE PRECISO DEL SUBWOOFER

- **Volumen (volume)** Ajuste de oído el volumen escuchando una extensa variedad de discos compactos (CD) y fuentes de video. Ajuste para obtener bajos profundos y potentes, sin "sonido retumbante."
- **Control De Filtro De Pasabajas (LOW PASS)** Este control, ubicado en la parte de atrás del amplificador, ajusta la banda de frecuencias en que funciona el subwoofer. Con altavoces principales pequeños, el extremo superior del intervalo de control es el que probablemente dé los mejores resultados. Con altavoces grandes, el extremo inferior del intervalo de control es el que probablemente produzca mejor sonido, pero decida siempre por oído. Si las voces masculinas suenan "finas," gire este control hacia arriba hasta que la voz suene fuerte sin retumbar. Si las voces masculinas suenan demasiado "gruesas" o "graves," gire este control hacia abajo hasta que la voz suene natural.

NOTA: El control de filtro de pasabajas no afecta la respuesta del subwoofer cuando el subwoofer se conecta según la opción 1 (entrada LFE).

- **Control De Fase De 4 Botones (0°, 90°, 180° y 270°):** Este control permite que el subwoofer se combine más uniformemente con los altavoces principales. Siéntese en su posición de audición preferida. Con el control remoto del subwoofer, toque música (no la banda de sonido de una película) con una línea de bajos uniforme; recomendamos jazz o country. Esté atento al punto en que el subwoofer hace la transición a los altavoces principales. Éste es el punto de transición, y este punto debe estar por debajo de la frecuencia de la voz masculina. Cualquiera que sea el ajuste de fase que produce el sonido más fuerte o más lleno en el punto de transición es el ajuste óptimo. Si después de probar los cuatro ajustes de fase posibles usted no oye ninguna diferencia, deje el control de fase en cero (0).

CONTROL REMOTO DEL DSWmicroPRO

Los subwoofers de la serie DSWmicroPRO vienen con un control remoto del tamaño de una tarjeta de crédito. Todos los comandos se envían al subwoofer por vía infrarroja. El receptor de infrarrojo está ubicado en la parte de adelante del subwoofer.

El control remoto tiene los siguientes controles:

- **Alimentación (I)**
- **Volumen (Volume)**
- **Control de fase con 4 botones.** Permite fijar ajustes de 0°, 90°, 180° y 270° (phase).
- **Control de optimización de sala con 4 botones.** Permite seleccionar conjuntos de valores preestablecidos (Polk Room Optimizer) (PRO)
- **Silenciador (mute)**
- **Noche (night)** Permite oír los detalles de los bajos de baja frecuencia a menor volumen. Si usted tiene el volumen en 30 y oprime night, el volumen baja a la mitad (50%); en este caso, a 15. Oprimir night otra vez restaura el volumen a su valor original. Oprimir volume + (o volume -) una y otra vez aumenta o disminuye progresivamente el volumen de manera normal y saca al subwoofer

de la modalidad de noche. El indicador LED brilla con menos intensidad cuando el subwoofer está en modalidad de noche.

- **Restablecimiento (reset).** Permite restaurar los valores predeterminados de fábrica del woofer. Manténgalo oprimido dos (2) segundos.
- **Indicador LED (LED).** Permite encender y apagar el indicador LED. El amplificador sigue activo.
- **Función AUTOPRO™ (room).** Mantenga el botón oprimido hasta que comiencen los tonos de prueba. Para cancelar la función AutoPro, oprima nuevamente el botón y manténgalo oprimido hasta que los tonos cesen.

Importante: Para activar el control remoto la primera vez, quítele la lengüeta de plástico.

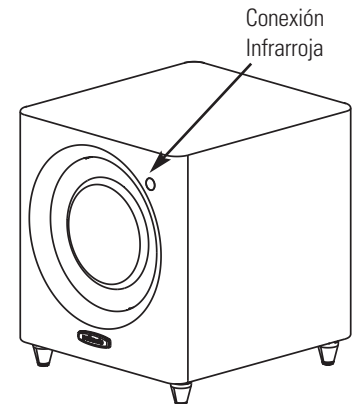
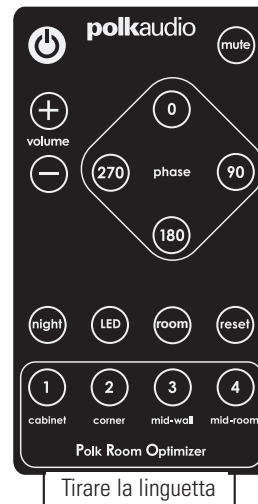

Conexión Infrarroja (DSW2000/DSW3000/DSW4000)

La conexión infrarroja ubicada en la parte de atrás del subwoofer (conector de 1/8" de plg.) le permite a usted colocar el subwoofer en lugares en que la señal del control remoto del subwoofer no tiene acceso directo al receptor infrarrojo del subwoofer. Conectar un repetidor infrarrojo (que un especialista de instalaciones personalizadas puede suministrar) permite controlar el subwoofer desde más lugares.

¿QUÉ ES ESA LUZ AZUL PARPADEANTE?

Detrás de la placa del logotipo, en la parte de adelante del subwoofer, hay un indicador LED azul. La luz azul parpadea cuando usted presiona un botón del control remoto del subwoofer. La luz le avisa que el subwoofer ha recibido el comando y que está poniendo en práctica la función seleccionada. La siguiente tabla describe las funciones de cada botón y la manera en que el indicador LED se comunica con usted:

Alimentación	El indicador LED está encendido cuando hay alimentación y apagado cuando no hay alimentación. Oprimir el botón LED del control remoto también apaga el indicador LED.
Volumen (Volume)	El indicador LED parpadea según un código de dos dígitos para indicar el volumen de 0 a 40 (p. ej., si el volumen es 28, el indicador LED hace 2 parpadeos largos y luego 8 parpadeos cortos). Consulte la tabla.
Silenciador (Mute)	El indicador LED parpadea lentamente cuando se ha seleccionado la función de silenciador.
Fase (Phase)	0°: 1 parpadeo; 90°: 2 parpadeos; 180°: 3 parpadeos; 270°: 4 parpadeos.
Noche (Night)	La luminosidad del indicador LED disminuye; el volumen se reduce en 50%.
Valores preestablecidos de la función PRO	Armario: 1 parpadeo; esquina: 2 parpadeos; en medio de la pared: 3 parpadeos; en medio de la sala: 4 parpadeos.

Reestablecimiento (Reset)	El indicador LED parpadea 5 veces.
Indicador LED (LED)	Enciende o apaga el indicador LED. El amplificador se mantiene activo.
Sala (Room)	El indicador LED parpadea continuamente mientras se hacen las mediciones de la función AUTO ^{PRO} .

AJUSTES DE VOLUMEN

Volumen	Indicador LED Azul	
	Parpadeos largos	Parpadeos cortos
40	4	0
39	3	9
38	3	8
37	3	7
36	3	6
35	3	5
34	3	4
33	3	3
32	3	2
31	3	1
30	3	0
29	2	9
28	2	8
27	2	7
26	2	6
25	2	5
24	2	4
23	2	3
22	2	2
21	2	1
20	2	0
19	1	9
18	1	8
17	1	7
16	1	6
15	1	5
14	1	4
13	1	3
12	1	2
11	1	1
10	1	0
9	0	9
8	0	8
7	0	7
6	0	6
5	0	5
4	0	4
3	0	3
2	0	2

1	0	1
0 (Silenciador)	Parpadea lentamente	—

DETECCIÓN Y REPARACIÓN DE AVERÍAS

No sale sonido del subwoofer.	Si el cableado es "salida de subwoofer (SUB OUT) a LFE", su receptor debe estar en "Subwoofer = Sí (YES)". Si el cableado es por cable de altavoz, asegúrese de que la polaridad de los cables sea correcta.
El subwoofer no suena bien.	Ajuste el volumen, el filtro de pasaba jas, la fase y la función ^{PRO} . Vuelva a aplicar la función AUTO ^{PRO} (room) u oprima reset.
El subwoofer zumba.	Puede haber interferencia de un cable de televisión. Desconecte el cable de televisión de la caja de cable para ver si el zumbido desaparece. Es normal que haya un zumbido de bajo nivel. Subwoofer has no power.
El subwoofer no tiene alimentación.	¿Está el interruptor principal de alimentación (AC MAIN) en la posición de encendido? Revise el tomacorriente. Revise el fusible después de desenchufar el subwoofer. El fusible está debajo del receptáculo del cordón de alimentación. El tipo y el valor nominal del fusible aparecen cerca del portafusibles.
El control remoto no funciona.	Quítele la lengüeta de plástico para activar la pila del control remoto o cambie la pila. Asegúrese de que el sensor de infrarrojo no esté bloqueado.
El indicador LED de alimentación está rojo.	Ponga el interruptor principal de alimentación (AC MAIN) en la posición de apagado (OFF), desenchufe el subwoofer; déjelo desenchufado durante 2 minutos y luego vuelva a enchufarlo. Ponga el interruptor principal de alimentación (AC MAIN) en la posición de encendido (ON).
El subwoofer no responde correctamente al control remoto; el subwoofer parece "bloqueado."	Ponga el interruptor principal de alimentación (AC MAIN) en la posición de apagado (OFF), desenchufe el subwoofer; déjelo desenchufado durante 30 segundos y luego vuelva a enchufarlo. Ponga el interruptor principal de alimentación (AC MAIN) en la posición de encendido (ON).

SERVICIO Y ASISTENCIA TÉCNICA

Si tiene problemas después de seguir estas instrucciones de cableado, revise bien todas las conexiones de cables. Si determina que el problema está en el subwoofer, póngase en contacto con el proveedor autorizado de Polk Audio donde hizo su compra o comuníquese con el Departamento de Atención al Cliente de Polk Audio llamando al 1-800-377-7655 (sólo llamadas dentro de EE.UU. o Canadá). Fuera de EE.UU. y Canadá, llame al 410-358-3600 de lunes a viernes, de 9 a.m. a 6 p.m., hora del Este.

También puede comunicarse con nosotros por correo electrónico: polkcs@polkaudio.com. Para obtener información más detallada sobre cableado y actualizaciones del manual, visite: <http://www.polkaudio.com>.

En las páginas Web DSW^{microPRO} se encuentran las especificaciones y el folleto técnico. Vaya a: www.polkaudio.com. www.polkaudio.com.

VALORES NOMINALES DE POTENCIA

Modelo	Peso De Envío	Valor Nominal De Potencia
DSW^{microPRO}1000	38.2 lbs 17.327 kg	1200 W
DSW^{microPRO}2000	38.2 lbs 17.327 kg	1200 W
DSW^{microPRO}3000	48.2 lbs 21.863 kg	1200 W
DSW^{microPRO}4000	61.9 lbs 28.077 kg	1200 W

DEUTSCH

FIRST THINGS FIRST

Vorsicht: Subwoofer sind schwer. Seien Sie beim Auspacken Ihres Subwoofers vorsichtig.

Inhalt

- 1 Subwoofer
- 1 Mikrofon (DSW-Modelle)
- 1 Fernbedienung
- 1 Bedienungsanleitung
- 1 Netzkabel
- 1 Registrierungskarte

Inspizieren Sie bitte den Subwoofer sorgfältig. Verständigen Sie Ihren Polk Audio-Fachhändler, falls Sie Schäden oder fehlende Teile bemerken. Bewahren Sie den Karton und das Verpackungsmaterial auf. Diese schützen den Subwoofer bei einem etwaig nötigen Versand am besten. Der Stoffbeutel, der Ihren Subwoofer während des Versands schützt, kann zum Reinigen der Gehäuseoberfläche verwendet werden.

Zu Ihrem System gehört ein separat vom Subwoofer verpacktes, abnehmbares Netzkabel. Stecken Sie die Buchse in den Anschluss an der Verstärkerplatte und den Stecker in eine Steckdose (oder Steckdosenleiste), wobei Sie den Sicherheitsanweisungen auf der vorderen Innenumschlagseite dieses Handbuchs folgen müssen. **Es wird nicht empfohlen, das Netzkabel des Subwoofers an den Schaltausgang Ihres Receivers anzuschließen.**

PLATZIERUNG DES SUBWOOFERS IN EINEM RAUM

Ihr Subwoofer der DSWmicroPRO-Serie muss in sicherem Abstand von einem Fernseher mit Bildröhre platziert werden, um eine Bildverzerrung durch magnetische Interferenz zu verhindern. (LCD-, DLP- und Plasma-Fernseher werden durch Magnetfelder nicht beeinträchtigt.) Lassen Sie zwischen dem Subwoofer und einem Röhrenfernseher mindestens 61cm Abstand. Wenn Sie Bildverzerrungen oder Farbfehler bemerken, sollten Sie den Subwoofer sofort weiter weg vom Fernseher aufstellen.

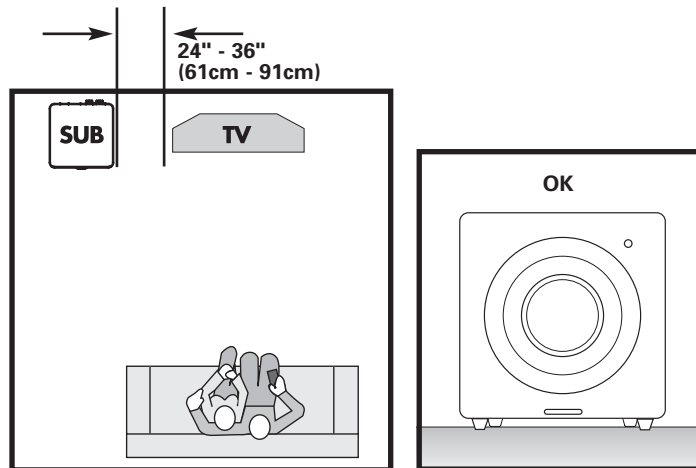

Stellen Sie Ihren Subwoofer bei der Platzierung im Raum immer mit den Füßchen nach unten auf. Vermeiden Sie, falls möglich, die Aufstellung des Subwoofers neben einer offenen Tür.

Polk Room Optimizer (PRO™)

Die Funktion Polk Room Optimizer (PRO) ermöglicht die Aufstellung Ihres Subwoofers an einer beliebigen Stelle im Raum, ohne Beeinträchtigung der Leistung (siehe S. 25).

Die PRO-Funktion wird die Leistung Ihres Subwoofers an die jeweilige Stelle im Raum anpassen. Wählen Sie eine der vier Tasten auf der Fernbedienung Ihres Subwoofers, die auf die Platzierung des Subwoofers im Raum verweist. Details hierzu finden Sie auf Seite 25 im Abschnitt „Polk Room Optimizer.“

AUTOPRO™

AUTOPRO reduziert Raumresonanzeffekte, die sonst den Sound dröhnend klingen lassen würden. Schließen Sie das beiliegende Mikrofon (DSWmicroPRO 2000/3000/4000-Modelle) an die Buchse „MIC IN“ auf der Rückseite an, platzieren Sie es in Ohrhöhe in Ihrem üblichen Hörbereich und drücken Sie auf der Fernbedienung die Taste „Room.“ Details hierzu finden Sie auf Seite 7 im Abschnitt „AUTOPRO.“

Verstellbare Füßchen

Subwoofer der DSWmicroPRO-Serie haben verstellbare Füßchen zur HöhenEinstellung. Der Schaft jedes Füßchens besitzt ein Gewinde, so dass man Bodenunebenheiten ausgleichen kann.

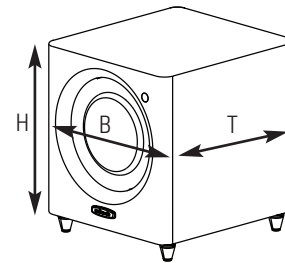

Ungefähre Ausmaße (Höhe mit Gummifüßchen)

DSWmicroPRO1000: 28 cm B x 33 cm T x 32 cm H

DSWmicroPRO2000: 28 cm B x 33 cm T x 32 cm H

DSWmicroPRO3000: 32 cm B x 36 cm T x 36 cm H

DSWmicroPRO4000: 39 cm B x 43 cm T x 42 cm H

Weitere Informationen über die Platzierung von Subwoofern finden Sie unter www.polkaudio.com/education/article.php?id=20.

HINWEIS: Subwoofer der DSWmicroPRO-Serie sind Niedrigfrequenz-Audiogeräte. Stellen Sie keine Objekte auf den Subwoofer, da die Gehäusevibrationen dazu führen können, dass Objekte herunterfallen und zerbrechen.

NETZSTROMANSCHLUSS UND SCHALTER

Spannungs-Umschalter

Subwoofer der DSWmicroPRO-Serie besitzen einen Spannungs-Umschalter. Prüfen Sie, ob die für Ihr Land erforderliche Spannung eingestellt ist.

WARNUNG: Die korrekte Spannung für Ihr Land wurde werksseitig eingestellt. Verwenden Sie nur die für Ihr Land festgelegte Spannung. Eine falsche Einstellung kann den Subwoofer beschädigen. Wenn Sie die Spannung umschalten, müssen Sie die Sicherungsgröße prüfen und die für die gewählte Spannungseinstellung richtige Sicherung verwenden.

Netzschalter

Schalten Sie den Strom mit dem Schalter AC MAIN ein/aus.

Dreispositions-Netzschalter

Ihr Subwoofer der DSWmicroPRO-Serie verwendet einen Netzschalter mit 3 Positionen, der den Betriebsmodus wählt.

12V (DSW2000/DSW3000/DSW4000)

Wenn der Schalter auf dieser Position steht, schaltet sich der Subwoofer nur dann ein, wenn ein 12V-Signal am 12V-Eingang an der Rückseite des Verstärkers ankommt oder wenn der Benutzer die Netztaсте auf der Fernbedienung drückt. Danach bleibt der Subwoofer aktiv, ganz gleich, ob ein Audiosignal vorhanden ist.

Hinweis: Beim DSW1000 wird die Fernbedienung zum Ein- und Ausschalten des Subwoofers verwendet, wenn der Schalter sich in der REMOTE-Position befindet. Der DSW1000 hat keine 12V-Auslöserfunktion.

Audio Sense

Wenn der Schalter auf dieser Position steht, schaltet sich der Subwoofer automatisch ein, wenn ein Audiosignal entdeckt wird.

Die LED auf der Rückseite des Subwoofers leuchtet dann grün. Der Subwoofer kann auch über die Fernbedienung ein- und ausgeschaltet werden.

Wir empfehlen diese Einstellung, wenn Ihr Subwoofer immer am Netz ist (d.h. wenn er an eine Steckdose angeschlossen ist). Wenn kein Signal vorhanden ist, geht der Subwoofer nach 15 Minuten in einen Wartemodus über, und die LED wird gelb.

On

Wenn der Schalter in dieser Position ist, ist Ihr Subwoofer immer eingeschaltet und voll aktiviert. Die LED auf der Rückseite des Subwoofers ist grün. Dieser Modus eignet sich am besten, wenn der Subwoofer an eine Steckerleiste angeschlossen ist. Man kann dann den Subwoofer nicht mit der Fernbedienung ausschalten.

Hinweis: Wenn Sie Ihren Subwoofer längere Zeit nicht benutzen, etwa während des Urlaubs, sollten Sie eventuell den Stecker herausziehen oder den Schalter AC MAIN ausschalten.

LED-Farben und der Strom-Modus:

Grün: Voll aktiv
Gelb: Standby
Rot: Schutz

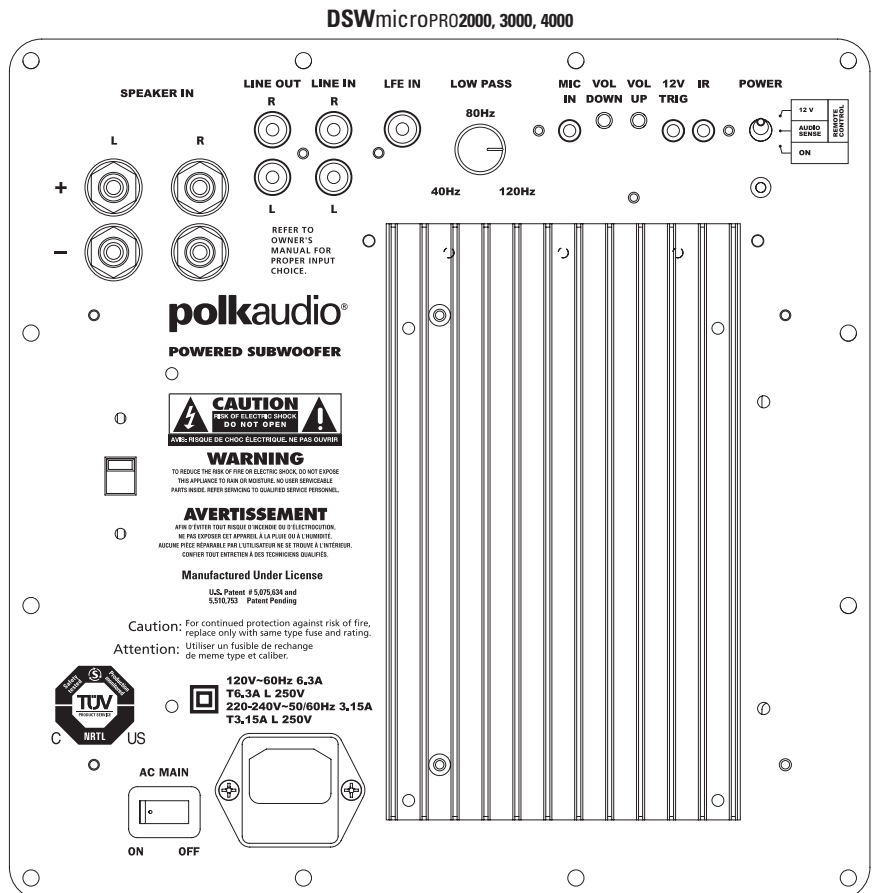
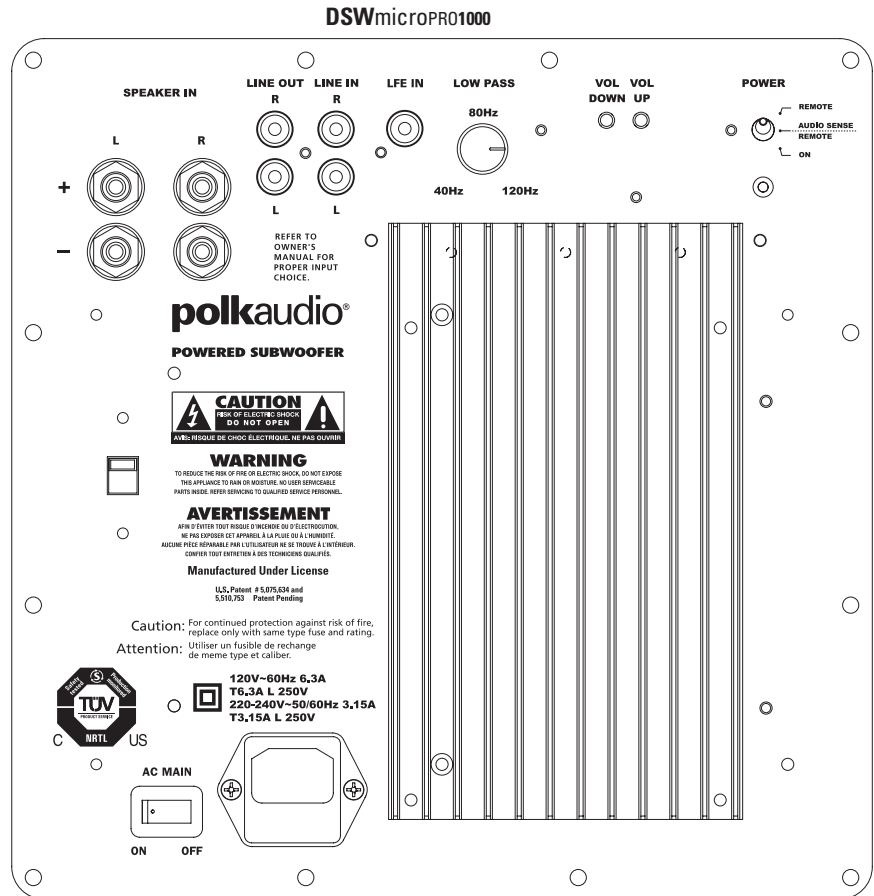

ANSCHLUSS DES SUBWOOFERS AN DAS SYSTEM-ANSCHLUSSOPTIONEN

WICHTIGER HINWEIS: VERWENDEN SIE NUR EINE DIESER OPTIONEN. KOMBINIEREN SIE NIE DIE ANSCHLUSSOPTIONEN.

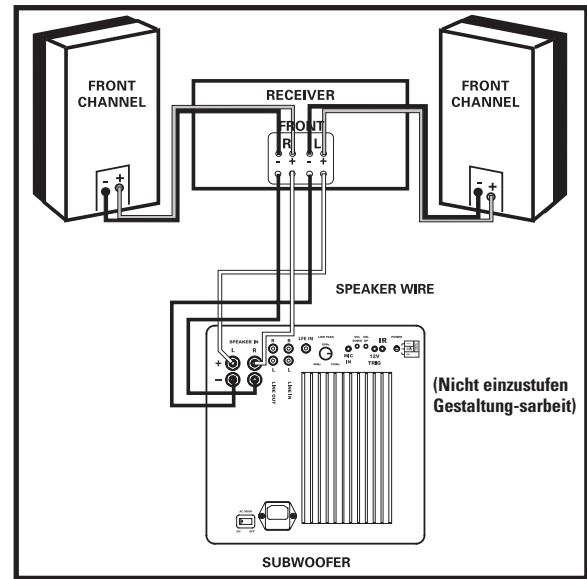
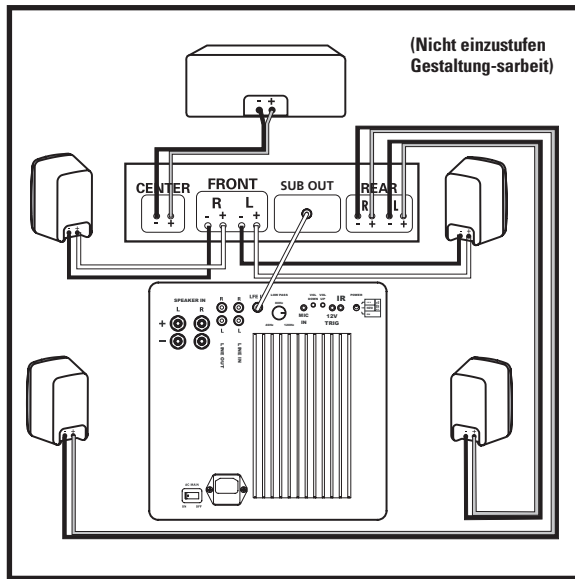

OPTION 1 Receiver mit Subwoofer-Ausgang („Sub Out“)-die häufigste Anschlussmethode für Dolby Digital® und DTS® Receiver.

- Verbinden Sie mit einem einzelnen RCA-Kabel den „SUB OUT“ Ihres Receivers mit dem LFE-Eingang am Subwoofer. Diese Anschlussmethode umgeht den internen Filter des Subwoofers und verwendet den eingebauten Tiefpass-Filter des Receivers. Stellen Sie keine weiteren Verbindungen her. Verwenden Sie für die Verbindung zum Subwoofer keine Lautsprecherkabel.
- Schließen Sie alle weiteren Lautsprecher direkt an den Receiver an. Stellen Sie die Lautsprecherkonfiguration Ihres Receivers folgendermaßen ein:
Vordere Lautsprecher = SMALL (Klein)
Center- und Surround-Lautsprecher = SMALL (Klein)
Subwoofer = ON, YES oder PRESENT (An, Ja oder Vorhanden)
- Je nach der Bassleistung Ihrer vorderen Lautsprecher stellen Sie die Crossover-Frequenz am Receiver auf 80Hz für Turm- und Regallautsprecher (mit einem Tieftöner von mindestens 13,3 cm Durchmesser) und auf 100-120Hz für Satellitenlautsprecher ein. Anweisungen finden Sie im Benutzerhandbuch Ihres Receivers.

OPTION 2 Zweikanal- oder Dolby Pro Logic® Receiver ohne „Sub Out.“ Verwenden Sie zweiadrige Lautsprecherkabel mit 16 Gauge oder dicker. Ihr Polk-Fachhändler kann Ihnen die richtigen Kabel empfehlen.

Hinweis: Verwenden Sie in dieser Konfiguration weder den Line- noch den LFE-Eingang.

- Verbinden Sie mit Lautsprecherkabeln die linken und rechten vorderen Lautsprecherausgänge an Ihrem Receiver mit den Lautsprechereingängen am Subwoofer (Details finden Sie in „Anschlüsse mit Anschluss terminals/ Lautsprecherkabeln herstellen“).
- Verbinden Sie die vorderen linken und rechten Lautsprecherausgänge Ihres Receivers direkt mit den Lautsprechereingängen an den vorderen Lautsprechern.
- Schließen Sie den Center-Kanal-Lautsprecher direkt an den Center-Kanal-Ausgang des Receivers an. (Nicht dargestellt.)
- Schließen Sie die hinteren Surround-Satellitenlautsprecher direkt an die hinteren oder Surround-Kanal-Ausgänge Ihres Receivers an. (Nicht dargestellt.)
- Stellen Sie die Lautsprecherkonfiguration Ihres Receivers folgendermaßen ein:
Vordere Lautsprecher = LARGE (Groß)
Center- und Surround-Lautsprecher = SMALL (Klein)
Subwoofer = OFF (Aus) oder NO (Nein)

Anschlüsse Mit Anschluss terminals/Lautsprecherkabeln Herstellen

An der Rückseite des Subwoofers befinden sich zwei Paare von Lautsprecheranschlussterninals. Dabei ist jeweils ein Terminal rot (+) und das andere schwarz (-) markiert. Sie müssen den Draht vom roten (+) Terminal an Ihrem Receiver mit dem roten (+) Terminal an Ihrem Subwoofer und den Draht vom schwarzen (-) Terminal an Ihrem Receiver mit dem schwarzen (-) Terminal an Ihrem Subwoofer verbinden. Das Lautsprecherkabel hat Markierungen (wie Farbkodierung, Rippung oder Beschriftung) auf einem der beiden Leiter, um den korrekten Anschluss zu gewährleisten.

Ziehen Sie 12mm Isolierung am Ende der beiden Leiter ab, um den blanken Draht freizulegen. Verdrehen Sie den blanken Draht, um zwei nicht zerfaserte Stränge zu bilden (einen an jedem Ende).



Lösen Sie die Sechskantmutter der Anschlusssterinals um mehrere Umdrehungen. Führen Sie den blanken Draht ein, wobei Sie darauf achten müssen, dass die Drahtenden einander nicht berühren, da dies einen Kurzschluss erzeugen und ein Abschalten oder eine Fehlfunktion des Receivers verursachen könnte.

Nachdem das Kabel in das Anschlusssterinal eingeführt ist, drehen Sie die Sechskantmutter im Uhrzeigersinn fest.

Hinweis: Wenn Ihr Subwoofer nicht viel Bassleistung bringt, hängt das wahrscheinlich vom falschen Anschluss eines der beiden Lautsprecherkabel ab. Überprüfen Sie die korrekte Polung an allen Anschlüssen.

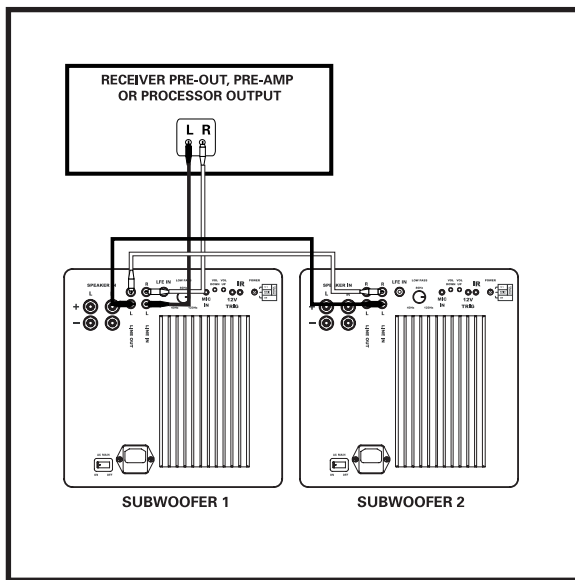

OPTION 3 Anschluss mehrerer Subwoofer.

- Schließen Sie die linken und rechten Vorverstärkerausgänge an die linken und rechten LINE LEVEL-Eingänge am Subwoofer 1 an. **Stellen Sie keine Verbindungen zu den SPEAKER LEVEL-Eingängen her.**
- Schließen Sie die linken und rechten LINE LEVEL-Ausgänge von Subwoofer 1 an die linken und rechten LINE LEVEL-Eingänge am Subwoofer 2 an. **Stellen Sie keine Verbindungen zu den SPEAKER LEVEL-Eingängen her.**
- Führen Sie für jeden Subwoofer im Hörbereich den AutoPRO Room Correction-Setup durch.

Führen Sie, wie auf Seite 26 beschrieben, für jeden Subwoofer eine Feineinstellung durch.

EINSTELLUNG IHRES SUBWOOFERS

Hinweis: Wenn Sie Ihren Subwoofer zum ersten Mal einrichten, müssen Sie wahrscheinlich mehrmals Modifizierungen vornehmen, um den gewünschten Sound zu erhalten.

Denken Sie daran, den AC MAIN-Schalter einzuschalten.

POLK ROOM OPTIMIZER (PRO™)

Die Leistung Ihres Subwoofers wird von dessen Platzierung im Raum beeinflusst. Die Subwoofer der DSWmicroPRO-Serie verfügen über die Funktion Polk Room Optimizer (PRO™)-vier Tasten mit Voreinstellungen für die Raum-Equalizer-Funktion, die die Leistung Ihres Subwoofers für typische Aufstellungsoptionen optimieren: „cabinet“ (Schrankwand), „corner“ (Ecke), „mid-wall“ (Mitte der Wand) und „mid-room“ (Mitte des Raums). Die Leistung eines traditionellen Subwoofers wird von seiner Platzierung im Raum beeinflusst. Die Funktion Polk Room Optimizer (PRO) ermöglicht es Ihnen, Ihren Subwoofer der DSWmicroPRO-Serie an einer beliebigen Stelle im Hörraum zu platzieren. Auf der Grundlage der vier am häufigsten verwendeten Platzierungen maximiert PRO für Sie die Soundqualität und glättet die Basswiedergabe einer bestimmten räumlichen Platzierung.

Sie drücken einfach auf der Fernbedienung des Subwoofers die Taste, die der Platzierung des Subwoofers entspricht.

AUTOPRO RAUM-RESONANZKORREKTUR (nur DSW2000/DSW3000/DSW4000)

Während die PRO-Funktion die Auswirkung von Grenzeffekten auf die Subwoofer-Leistung ausgleicht, verwendet AUTOPRO eine neuartige dynamische Technologie zur Korrektur von Raum-Resonanzeffekten. Durch übermäßige Raum-Resonanz wird ein dröhnender Effekt erzeugt, und der Bass klingt nicht mehr präzise und hart. AUTOPRO korrigiert Raumfaktoren, die die Leistung im üblichen Hörbereich negativ beeinflussen.

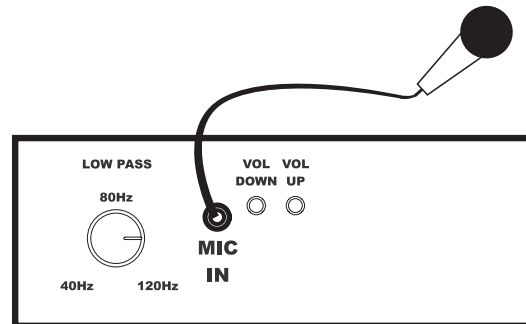

Die folgenden Schritte gelten für die Modelle DSWmicroPRO2000/3000/4000. Sie müssen das Verfahren bei jedem Subwoofer wiederholen, den Sie so einrichten.

1. Schließen Sie das Mikrofon an die Buchse „MIC IN“ am Subwoofer an.
2. Platzieren Sie das Mikrofon möglichst in Ohrhöhe an Ihrer üblichen Hörposition.
3. Drücken Sie die Taste ROOM auf der Fernbedienung, bis Sie eine Reihe von Testtönen hören. Die Töne dauern ca. 30 Sekunden bis 2 Minuten.
ACHTUNG: Die Testtöne sind laut!
4. Wenn Sie aus irgendeinem Grund AUTOPRO nach dem Abspielen der Testtöne stoppen müssen (beispielsweise wenn sich das Mikrofon bewegt hat), drücken Sie einfach erneut auf der Fernbedienung die Taste „Room.“
5. Das Verfahren ist nun abgeschlossen, und Sie können das Mikrofon entfernen.

Hinweis: Wenn Sie den Subwoofer umstellen oder sich Ihre Hörposition im Raum ändert, müssen Sie das Verfahren wiederholen, um eine optimale Leistung sicherzustellen.

URSPRÜNGLICHE EINSTELLUNGEN

Ihr Aktiv-Subwoofer bietet eine Reihe von Einstellungen. Die ursprünglichen Einstellungen lauten:

- Phase: 0
- Volume (Lautstärke): 50 % (20, auf einer Skala von 0-40)
- PRO Einstellung: Mitte des Raums

Die für Sie idealen Einstellungen hängen von der Subwoofer-Platzierung, Ihren Geräten und Ihrem persönlichen Geschmack ab. Wenn Sie sich mit den Einstellungen vertraut gemacht haben, können Sie mit anderen Optionen experimentieren, um die beste Methode für Ihr System zu finden. Sie finden einen informativen Artikel über Subwoofer-Positionierung und -Einstellung im Bereich „Setup“ unter: www.polkaudio.com/education/article.php?id=19.

FEINEINSTELLUNG IHRES SUBWOOFERS

- **Volume (Lautstärke):** Stellen Sie diese auf der Basis einer Vielzahl von CD- und Videoquellen ein.
Stellen Sie sie so ein, dass Sie einen tiefen, starken Bass erhalten, aber ohne ein Dröhnen.
- **Tiefpassfilter-Regler:** Dieser Regler befindet sich an der Rückseite des Verstärkers und stellt den Frequenzbereich des Subwoofers ein. Wenn Sie kleinere Hauptlautsprecher verwenden, bietet der obere durch den Regler abgedeckte Bereich wahrscheinlich die besten Ergebnisse. Bei größeren Lautsprechern klingt der untere durch den Regler abgedeckte Bereich wahrscheinlich am besten, aber Sie sollten das stets selbst entscheiden. Wenn Männerstimmen „dünn“ klingen, drehen Sie diesen Regler auf, bis die Stimme voll, aber nicht dröhnend klingt. Wenn Männerstimmen zu „dick“ klingen, drehen Sie den Regler nach unten, bis die Stimme natürlich klingt.

HINWEIS: Der Tiefpassfilter-Regler hat keine Auswirkung auf die Subwoofer-Ausgabe, wenn der Subwoofer gemäß Option 1 (LFE-Eingang) angeschlossen ist.

- **4-Tasten-Phasenregelung** (Einstellungen 0°, 90°, 180° und 270°): Dieser Regler ermöglicht einen nahtloseren Übergang vom Subwoofer zu den Hauptlautsprechern. Setzen Sie sich in Ihrer bevorzugten Hörposition hin. Verwenden Sie die Fernbedienung des Subwoofers und spielen Sie Musik (keinen Film) mit wechselnden Bassläufen. Wir empfehlen Jazz oder Country Musik. Hören Sie jetzt genau hin, an welchem Punkt der Übergang vom Subwoofer zu Ihren Hauptlautsprechern stattfindet. Dies ist der Crossover Punkt, der unterhalb der Frequenz einer Männerstimme liegen sollte. Die Phaseeinstellung, die beim Crossover (Übergangspunkt) des Subwoofers lauter oder voller klingt, ist die optimale. Wenn Sie nach dem Test aller vier möglichen Phaseeinstellungen keinen Unterschied hören können, lassen Sie die Einstellung auf „0.“

DSWmicroPRO-FERNBEDIENUNG

Die Subwoofer der DSWmicroPRO-Serie verfügen über eine Fernbedienung in Größe einer Kreditkarte. Alle Befehle werden per Infrarot an den Subwoofer gesendet. Der IR-Empfänger befindet sich an der Vorderseite des Subwoofers.

Die Fernbedienung verfügt über folgende Funktionen:

- **Ein/Aus**
- **Lautstärke**
- **4-Tasten-Phasenregelung** (Einstellungen 0, 90, 180 und 270 Grad)
- **4-Voreinstellungstasten für Polk Room Optimizer (PRO™)**
- **Stummschaltung („mute“)**
- **Die Nacht-Funktion („night“)** ermöglicht es Ihnen, Tiefbassdetails bei niedrigerer Lautstärke zu hören.

Wenn Sie die Lautstärke auf 30 eingestellt haben und „night“ drücken, wird die Lautstärke um 50% reduziert, in diesem Fall also auf 15.

Wenn Sie „night“ erneut drücken, wird die ursprüngliche Lautstärke

wieder hergestellt. Wenn Sie „volume+“ (oder „volume-“) drücken, steigt (oder sinkt) die Lautstärke allmählich auf normale Weise, und der Subwoofer verlässt den „night“-Modus. Zudem leuchtet die LED weniger hell, wenn sich der Subwoofer im „night“-Modus befindet.

- **Die Reset Taste** stellt die werksseitigen Voreinstellungen des Subwoofers wieder her. Halten Sie sie zwei (2) Sekunden lang gedrückt.
- **„LED“** schaltet die LED an/aus. Der Verstärker bleibt aktiv.
- **„Room“** startet AutoPRO. Drücken Sie die Taste, bis die Testtöne beginnen. Um die AutoPRO-Funktion abzubrechen, drücken Sie die Taste erneut, bis die Testtöne aufhören.

Wichtig: Um die Fernbedienung zum ersten Mal zu verwenden, müssen Sie den Plastikstreifen entfernen.

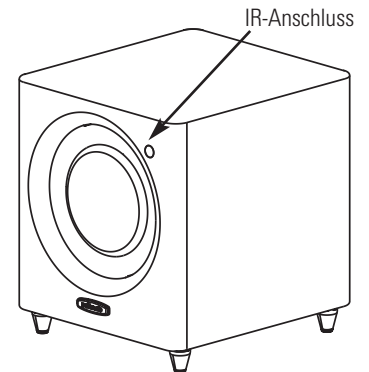
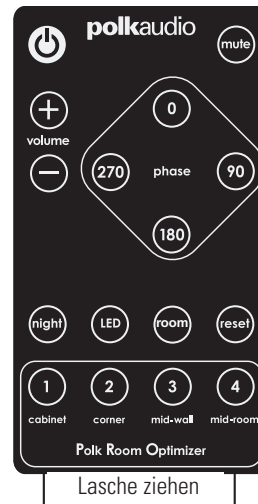

IR-Anschluss (DSW2000/DSW3000/DSW4000)

Der IR-Anschluss an der Rückseite Ihres Subwoofers (1/8-Zoll-Buchse) ermöglicht es Ihnen, den Subwoofer an einer Stelle zu platzieren, an der der IR-Empfänger des Subwoofers das Signal der Fernbedienung nicht direkt empfangen kann. Wenn Sie einen IR-Zwischenverstärker (von Spezial-Installationsfirmen erhältlich) verwenden, können Sie den Subwoofer von zahlreichen Stellen aus kontrollieren.

WAS IST DIESES BLINKENDE BLAUE LICHT?

Hinter dem Logo auf der Vorderseite des Subwoofers befindet sich eine blaue LED. Dieses blaue Licht blinkt, wenn Sie eine Taste auf der Fernbedienung des Subwoofers drücken. Das Licht zeigt an, dass der Subwoofer den Befehl erhalten hat und die gewählte Funktion aktiviert. Die folgende Tabelle beschreibt die Funktion der jeweiligen Taste und die Reaktion der LED.

Ein/Aus	Die LED leuchtet auf, wenn der Strom eingeschaltet ist, doch bei ausgeschaltetem Strom bleibt sie dunkel. Sie können die LED auch durch Drücken der Taste „LED“ auf der Fernbedienung ausschalten.
Lautstärke	Die LED blinkt einen zweistelligen Code für die Lautstärkeeinstellung von 0 bis 40. Wenn beispielsweise die Lautstärke 28 ist, blinkt die LED zweimal lang auf, gefolgt von acht kurzen Signalen. Siehe Tabelle.
Stummschaltung	Wenn „mute“ gewählt ist, blinkt die LED langsam auf.
Phase	0°-1 Blinksignal; 90°-2 Blinksignale; 180°-3 Blinksignale; 270°-4 Blinksignale.
Nacht („night“)	Die LED leuchtet weniger hell, die Lautstärke ist um 50% reduziert.
PRO Presets	Cabinet-1 Blinksignal; Corner-2 Blinksignale; Mid-wall-3 Blinksignale; Mid-room-4 Blinksignale.

Rücksetztaste („reset“)	Die LED blinkt 5 mal auf.
LED	Schaltet LED ein/aus. Der Verstärker bleibt aktiv.
Room	LED blinkt dauernd, während die AUTO _{PRO} -Einmessung durchgeführt wird.

LAUTSTÄRKEEINSTELLUNGEN

Blaue LED-Anzeige		
Lautstärke	Lange Signale	Kurze Signale
40	4	0
39	3	9
38	3	8
37	3	7
36	3	6
35	3	5
34	3	4
33	3	3
32	3	2
31	3	1
30	3	0
29	2	9
28	2	8
27	2	7
26	2	6
25	2	5
24	2	4
23	2	3
22	2	2
21	2	1
20	2	0
19	1	9
18	1	8
17	1	7
16	1	6
15	1	5
14	1	4
13	1	3
12	1	2
11	1	1
10	1	0
9	0	9
8	0	8
7	0	7
6	0	6
5	0	5
4	0	4
3	0	3
2	0	2
1	0	1
0 (Stummgeschaltet)	Blinkt langsam	—

PROBLEMLÖSUNG

Kein Sound aus dem Subwoofer.	Wenn der Anschluss „SUB OUT“ zu LFE verwendet wurde, prüfen Sie, ob am Receiver Subwoofer=YES eingestellt ist. Wenn der Anschluss über Lautsprecherkabel erfolgte, prüfen Sie die Polung der Kabel.
Subwoofer klingt nicht richtig.	Verstellen Sie die Lautstärke, den Tiefpassfilter, die Phase und die _{PRO} -Funktion. Versuchen Sie AUTO _{PRO} („Room“) erneut oder drücken Sie „Reset.“
Der Subwoofer brummt.	Es könnte Interferenz von einer Kabelfernsehleitung vorliegen. Trennen Sie die Kabelfernsehleitung vom Kabelanschlusskasten und hören Sie, ob das Brummen aufhört. Ein leises Brummen ist normal.
Subwoofer hat keinen Strom.	Ist der Schalter AC MAIN eingeschaltet? Prüfen Sie die Steckdose, und testen Sie nach dem Ausstecken des Subwoofer-Kabels die Sicherung. Die Sicherung befindet sich unterhalb der Netzbuchse. Neben der Sicherungsfassung sind der Typ und die Leistung der Sicherung angegeben.
Fernbedienung funktioniert nicht.	Entfernen Sie den Plastikstreifen, um die Batterie der funk-Fernbedienung zu aktivieren, oder ersetzen Sie die Batterie. Stellen Sie sicher, dass der IR-Sensor nicht blockiert ist.
Netz-LED ist rot.	Schalten Sie AC MAIN auf „Off“ und trennen Sie den Subwoofer 2 Minuten lang vom Netz. Schließen Sie ihn dann wieder an und schalten Sie AC MAIN auf „On.“
Subwoofer reagiert nicht auf Fernbedienung.	Der Subwoofer scheint „eingefroren“ zu sein. Schalten Sie AC MAIN auf „Off“, trennen Sie den Subwoofer 30 Sekunden vom Netz und schließen Sie ihn dann wieder an. Schalten Sie AC MAIN auf „On.“

TECHNISCHER KUNDENDIENST UND SERVICE

Wenn Sie Probleme haben, nachdem Sie den Anschlussanweisungen gefolgt sind, sollten Sie alle Kabelverbindungen nochmals prüfen. Wenn Sie ein Problem am Subwoofer feststellen, kontaktieren Sie bitte Ihren autorisierten Polk Audio-Fachhändler, von dem Sie ihn gekauft haben, oder rufen den Kundendienst von Polk Audio an: 1-800-377-7655 (nur aus den USA und Kanada), +1 410-358-3600, 9-18 Uhr Ostküstenzeit, Mo-Fr.

Sie erreichen uns auch per E-Mail unter: polkcs@polkaudio.com. Detailliertere Anschlussinformationen und Aktualisierungen der Dokumentation finden Sie unter: www.polkaudio.com.

Auf der DSW_{microPRO}-Website finden Sie technische Daten und ein Whitepaper. Gehen Sie zu www.polkaudio.com.

LEISTUNGSWERTE

Modell	Versandgewicht	Leistung
DSW_{microPRO}1000	38.2 lbs 17.327 kg	1200 W
DSW_{microPRO}2000	38.2 lbs 17.327 kg	1200 W
DSW_{microPRO}3000	48.2 lbs 21.863 kg	1200 W
DSW_{microPRO}4000	61.9 lbs 28.077 kg	1200 W

ITALIANO PER INIZIARE

Attenzione: i subwoofer sono pesanti. Procedere con cautela quando si disimballa il subwoofer.

Contenuto

- 1 subwoofer
- 1 microfono (modelli DSW)
- 1 telecomando
- 1 manuale del proprietario
- 1 cavo di alimentazione
- 1 scheda di registrazione

Ispezionare il subwoofer attentamente e avvisare il rivenditore Polk Audio se si rilevano componenti danneggiati o mancanti. Conservare la scatola e il materiale d'imballaggio; serviranno a proteggere il subwoofer nel modo migliore se dovesse essere trasportato. Il sacchetto di tessuto impiegato per la protezione del subwoofer durante la spedizione va conservato e adoperato per la pulizia della superficie della cassa.

All'apparecchio è allegato un cavo di alimentazione scollegabile, contenuto in una busta separata. Inserire la presa del cavo nella spina situata sul pannello posteriore dell'apparecchio e la spina del cavo in una presa di corrente (o in una ciabatta) secondo le istruzioni riportate nella seconda pagina di copertina del presente manuale. **Non è raccomandabile collegare il cavo di alimentazione del subwoofer alla presa commutata del ricevitore.**

COLLOCAZIONE DEL SUBWOOFER IN UNA STANZA

Il subwoofer DSWmicroPRO deve essere collocato a una certa distanza dai televisori con tubo a raggi catodici per evitare distorsioni del video risultanti da interferenze magnetiche (i display a cristalli liquidi, i proiettori DLP e i televisori con schermo al plasma non risentono dell'effetto di campi magnetici). Lasciare almeno 61 cm di spazio tra il subwoofer e un televisore con tubo a raggi catodici; se si osservano alterazioni del colore o distorsioni dell'immagine, allontanare il subwoofer dal televisore.

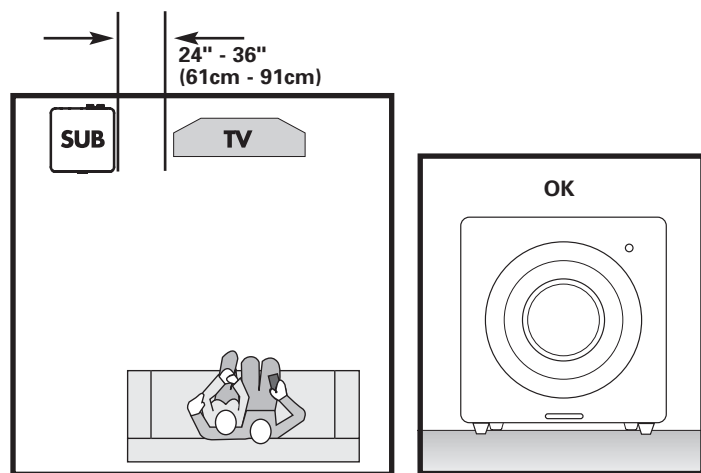

Collocare il subwoofer posandone la base con i piedini sulla superficie di appoggio. Se possibile, non sistemarlo accanto a una porta aperta.

Funzione Polk Room Optimizer (PRO™)

La funzione Polk Room Optimizer (PRO™) (vedi pagina 31) permette di collocare il subwoofer in un punto qualunque della stanza senza che le prestazioni ne risentano.

La funzione PRO adatta le prestazioni del subwoofer al punto prescelto nella stanza; premere uno dei quattro pulsanti del telecomando per indicare il punto della stanza

in cui si è collocato il subwoofer (per ulteriori informazioni su questa funzione vedi sezione "FUNZIONE POLK ROOM OPTIMIZER" più avanti).

AUTOPro™

La funzione AUTOPro™ riduce gli effetti di risonanza che altrimenti provocherebbero rimbombi; per utilizzarla, collegare il microfono in dotazione (modelli DSWmicroPRO 2000/3000/4000) al jack "MIC IN" sul pannello posteriore, collocare il microfono a un livello prossimo a quello delle orecchie nell'area di ascolto preferita e premere il pulsante "room" del telecomando. Per ulteriori informazioni vedi sezione "FUNZIONE DI CORREZIONE DELLA RISONANZA AUTOPro™" più avanti.

Piedini Regolabili

I subwoofer DSWmicroPRO hanno piedini di lunghezza regolabile, grazie al loro stelo filettato; è quindi possibile collocare il subwoofer in piano anche se il pavimento non è perfettamente orizzontale.

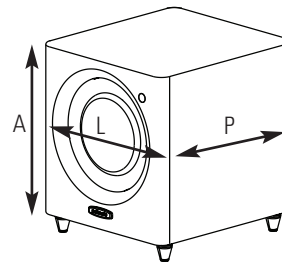

Dimensioni Approssimate (altezza con i piedini in gomma inseriti)

DSWmicroPRO1000: 28 cm x 33 cm x 32 cm (L x P x A)

DSWmicroPRO2000: 28 cm x 33 cm x 32 cm (L x P x A)

DSWmicroPRO3000: 32 cm x 36 cm x 36 cm (L x P x A)

DSWmicroPRO4000: 39 cm x 43 cm x 42 cm (L x P x A)

Per ulteriori informazioni sulla collocazione del subwoofer andare a www.polkaudio.com/education/article.php?id=20.

NOTA: i subwoofer DSWmicroPRO sono diffusori audio a bassa frequenza. Non collocare oggetti sul subwoofer, dato che potrebbero cadere a causa delle vibrazioni della cassa e rompersi.

INTERRUTTORI E CONNESSIONI DI ALIMENTAZIONE

Selettore Di Tensione

I subwoofer DSWmicroPRO sono dotati di selettore della tensione di alimentazione. Accertarsi che il selettore sia nella posizione corrispondente alla tensione di rete dell'impianto.

ATTENZIONE: la tensione adatta per ciascuna nazione viene impostata in fabbrica. Alimentare il subwoofer solo alla tensione specificata; l'applicazione di una tensione errata lo può danneggiare. Se si deve selezionare un'altra tensione, controllare la portata del fusibile e sostituirlo con uno di portata adatta alla nuova tensione.

Interruttore Generale

Accendere/spegnere (On/Off) il subwoofer mediante l'interruttore AC MAIN.

Selettore A Tre Posizioni

I subwoofer DSWmicroPRO hanno un selettore a tre posizioni che permette di scegliere fra le seguenti modalità di funzionamento:

12V (DSW2000/DSW3000/DSW4000)

Quando il selettore è in questa posizione, il subwoofer si attiva solo quando viene applicato un segnale a 12V all'ingresso 12V TRIG o quando si preme il pulsante di accensione sul telecomando. Il subwoofer rimane poi attivo anche se non è presente nessun segnale audio.

Nota: Il subwoofer DSW1000 può essere acceso e spento mediante il telecomando dopo aver portato l'interruttore nella posizione "REMOTE." Il modello DSW1000 non ha l'ingresso 12V.

Audio Sense

Quando il selettore è in questa posizione, il subwoofer si attiva automaticamente quando rileva un segnale audio; il LED sul pannello posteriore si accende in verde. Il subwoofer può anche essere acceso o spento mediante il telecomando.

Si suggerisce di usare questa modalità se il subwoofer è sempre alimentato (ossia se è collegato a una presa di corrente). Quando non c'è segnale, dopo 15 minuti il subwoofer passa a uno stato di "attesa" e il LED diventa giallo.

On

Quando il selettore è in questa posizione, il subwoofer è sempre attivato; il LED sulla parte posteriore è acceso in verde. Questa è la modalità migliore se il subwoofer è collegato a una presa di corrente ad alimentazione commutata; non si può adoperare il telecomando per spegnerlo.

Nota: si suggerisce di lasciare il subwoofer scollegato o l'interruttore AC MAIN sulla posizione "spento" ("Off") se non lo si userà per lunghi periodi, ad esempio durante una vacanza.

Significato Dei Colori Del LED Della Modalità Di Alimentazione

Verde: attivato
Giallo: in standby
Rosso: protezione

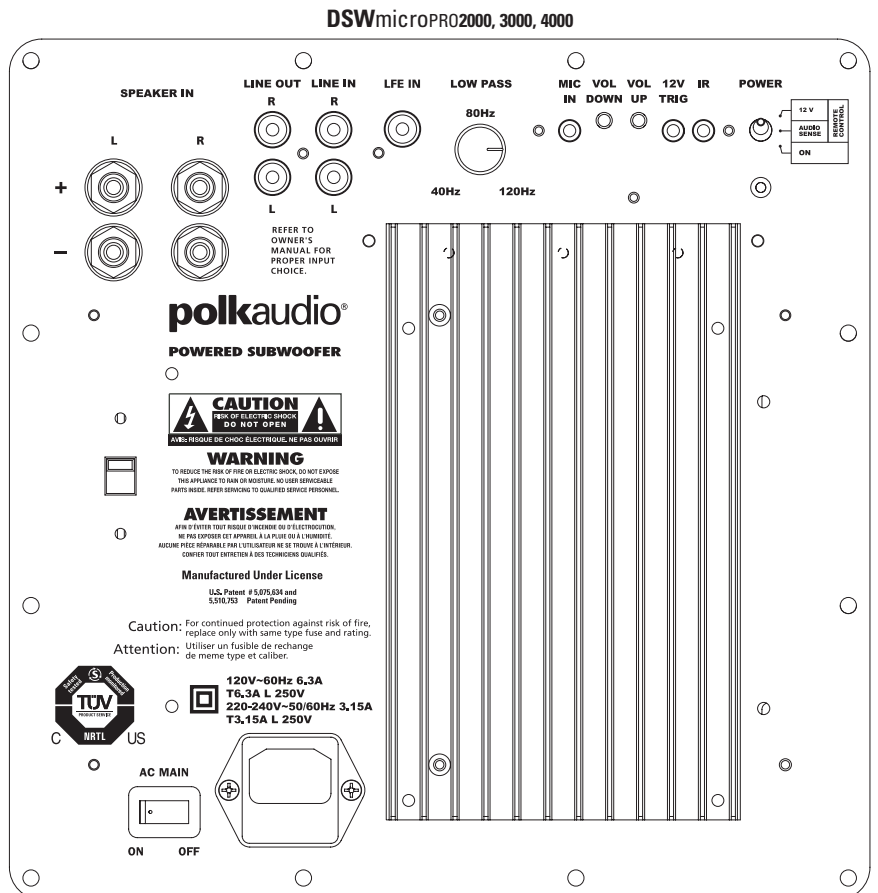
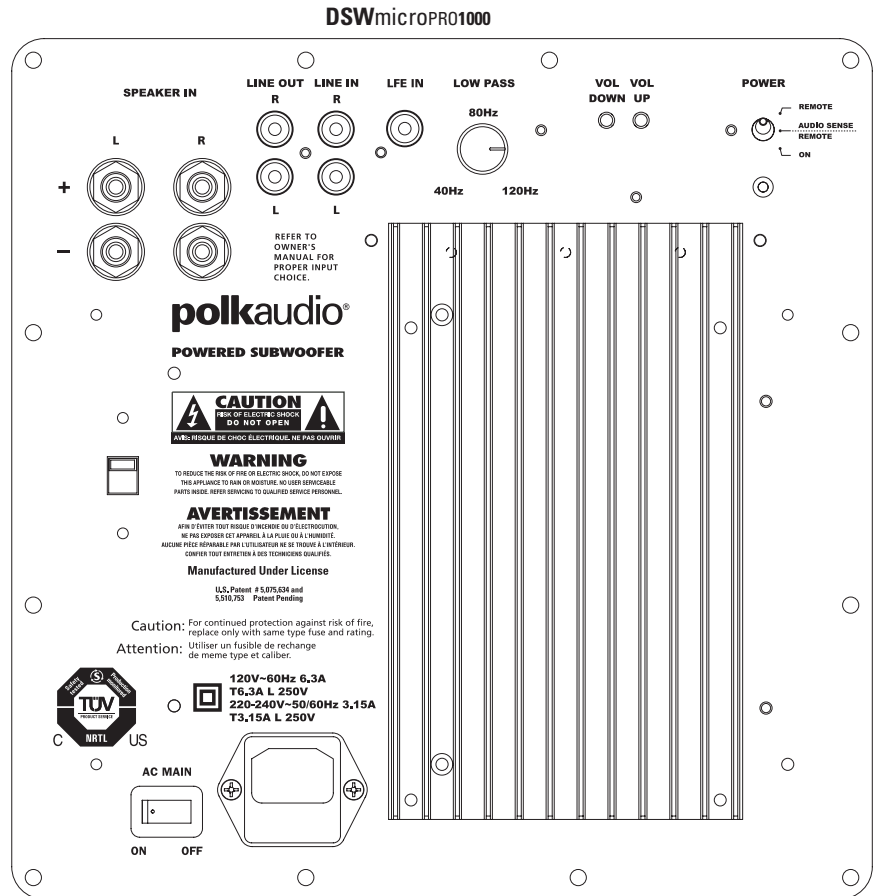

OPZIONI DI COLLEGAMENTO DEL SUBWOOFER ALL'IMPIANTO

NOTA BENE: USARE UNA SOLA DI QUESTE OPZIONI.

NON COMBINARE MAI OPZIONI DIVERSE DI COLLEGAMENTO.

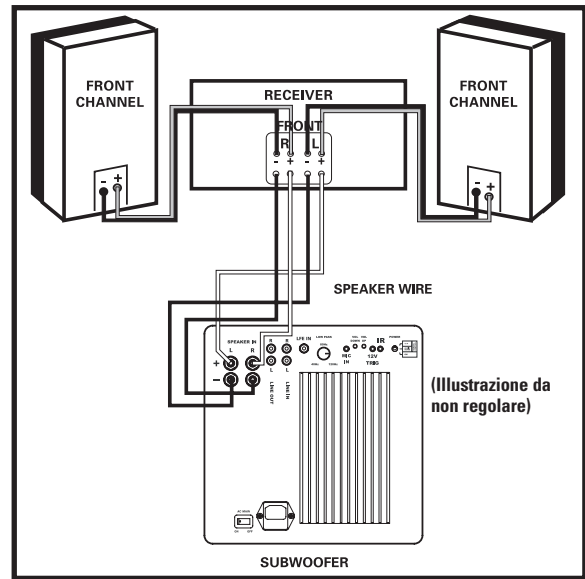
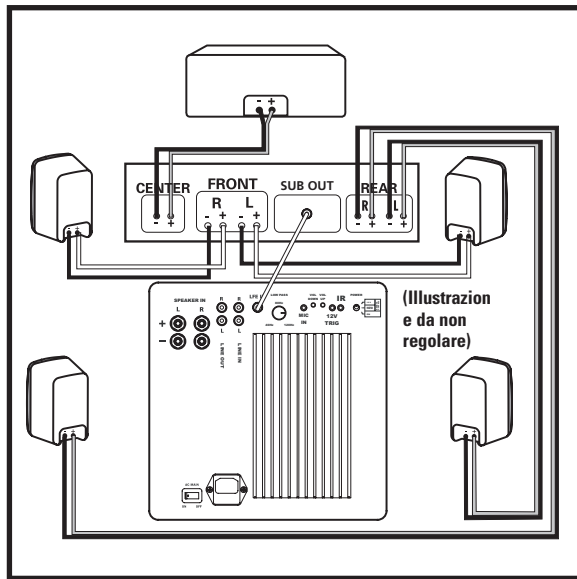

OPZIONE 1 Ricevitori che includono la funzione “Sub Out”—il metodo di collegamento più comune con i ricevitori Dolby Digital® e DTS®.

- Collegare un cavo RCA dall'uscita “SUB OUT” del ricevitore all'ingresso LFE del subwoofer. Questo metodo di collegamento esclude il filtro interno del subwoofer e utilizza il filtro passa basso integrato nel ricevitore. Non eseguire nessun'altra connessione di segnale. Non utilizzare cavi per altoparlanti per eseguire la connessione con il subwoofer.

- Collegare tutti gli altri diffusori direttamente al ricevitore; configurare i diffusori del ricevitore secondo queste impostazioni:

Diffusori anteriori = SMALL

Diffusori centrale e surround = SMALL

Subwoofer = ON, YES o PRESENT

- A seconda dell'uscita ai bassi dei diffusori anteriori, impostare la frequenza di crossover sul ricevitore a 80 Hz per i modelli tower e quelli da scaffale (diffusori con un woofer di diametro uguale o maggiore di 13,3 cm) e a 100-120 Hz per i satelliti. Per istruzioni consultare il manuale del ricevitore.

OPZIONE 2 Ricevitore a due canali o Dolby Pro Logic senza funzione “Sub Out”.

Usare due cavi da altoparlanti di sezione uguale o maggiore di 1,30 mm² (16 AWG). Rivolgersi al rivenditore Polk Audio per suggerimenti sui cavi da usare.

Nota: non utilizzare l'ingresso di linea né quello LFE in questa configurazione.

- Collegare mediante cavi per altoparlante le uscite per i diffusori anteriori sinistro e destro del ricevitore agli ingressi a livello di diffusore del subwoofer (per istruzioni dettagliate vedi “Connessioni dei terminali cilindrici/cavi dei diffusori”).
- Collegare le uscite per i diffusori anteriori sinistro e destro del ricevitore direttamente agli ingressi dei diffusori stessi.
- Collegare il diffusore del canale centrale direttamente all'uscita per canale centrale sul ricevitore (non illustrato).
- Collegare i satelliti surround posteriori direttamente alle uscite per canale posteriore o surround sul ricevitore (non illustrato).
- Configurare i diffusori del ricevitore secondo queste impostazioni:

Diffusori anteriori = LARGE

Diffusori centrale e surround = SMALL

Subwoofer = OFF o NO

Connessioni Dei Terminali Cilindrici/Cavi Dei Diffusori

Sulla parte posteriore del diffusore ci sono due coppie di terminali di ingresso; i terminali di ciascuna coppia sono contrassegnati: uno è rosso (+) e l'altro è nero (-). Accertarsi di collegare il cavo dal terminale rosso (+) e quello dal terminale nero (-) del ricevitore rispettivamente ai terminali rosso (+) e nero (-) del subwoofer. Il cavo per altoparlante è contrassegnato (con un colore, una nervatura o una scritta) su uno dei due conduttori per evitare che si scambino le connessioni.

Staccare 12mm di isolamento da ciascuno dei due conduttori a entrambe le estremità per esporre il conduttore nudo e torcere il tratto esposto di ciascun conduttore in modo da formare due trefoli non sfrangiati (uno a ciascuna estremità). Svitare di alcuni giri i dadi esagonali dei terminali cilindrici e inserire il tratto esposto di conduttore, accertandosi che le estremità nude non si tocchino, in quanto un contatto potrebbe causare un cortocircuito e quindi un malfunzionamento o lo spegnimento del ricevitore. Una volta inserito il cavo del diffusore nel terminale cilindrico, girare il dado esagonale in senso orario fino a serrare.

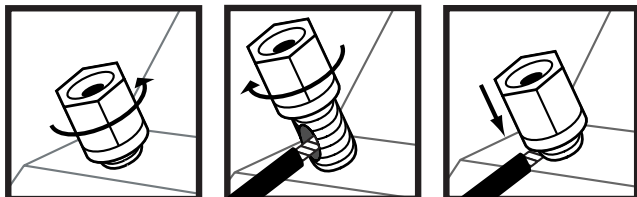

Nota: se sembra che l'uscita ai bassi del subwoofer sia insufficiente, è molto probabile che uno dei cavi per altoparlante sia collegato con le connessioni scambiate; verificare di nuovo la polarità di tutte le connessioni.

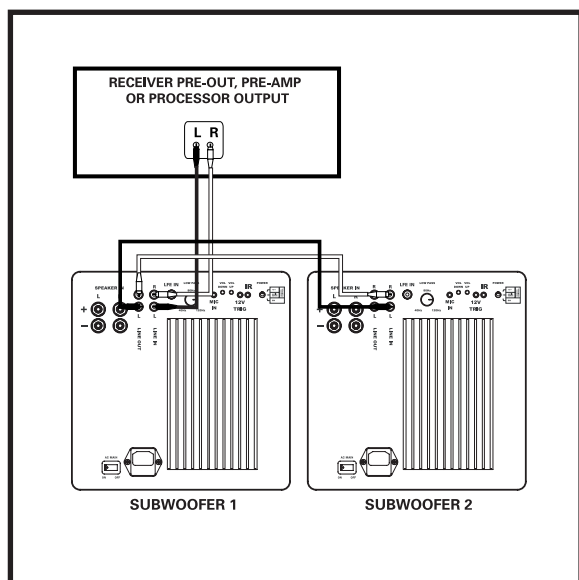

OPZIONE 3 Collegamento di più subwoofer.

- Collegare le uscite sinistra e destra del preamplificatore agli ingressi A LIVELLO DI LINEA sinistro e destro del subwoofer n. 1. **Non eseguire nessuna connessione con gli ingressi A LIVELLO DI ALTOPARLANTE.**
- Collegare le uscite sinistra e destra A LIVELLO DI LINEA del subwoofer n. 1 agli ingressi A LIVELLO DI LINEA sinistro e destro del subwoofer n. 2. **Non eseguire nessuna connessione con gli ingressi A LIVELLO DI ALTOPARLANTE.**
- Configurare ciascun subwoofer collocato nell'area di ascolto mediante la funzione AutoPRO Room Correction.

Eseguire la messa a punto di ciascun subwoofer come descritto a pagina 32.

REGOLAZIONE DEL SUBWOOFER

Nota: quando si imposta il subwoofer per la prima volta, probabilmente occorre regolarlo più volte prima di essere soddisfatti del risultato. Non dimenticare di portare l'interruttore generale AC MAIN sulla posizione "acceso" ("On").

FUNZIONE POLK ROOM OPTIMIZER (PRO™)

La risposta del subwoofer dipende anche dal punto in cui è situato nella stanza. I subwoofer DSWmicroPRO sono dotati della funzione Polk Room Optimizer (PRO™), che offre quattro pulsanti di impostazione dell'equalizzazione per ottimizzare le prestazioni del subwoofer in base alla collocazione nella stanza: "cabinet," "corner," "mid-wall" e "mid-room" ("armadietto," "angolo," "centro parete" e "centro stanza").

La risposta di un subwoofer tradizionale dipende dal punto in cui è situato nella stanza. La funzione Polk Room Optimizer (PRO) consente di collocare il subwoofer DSWmicroPRO nel punto desiderato; in base al punto specificato, fra i quattro più comuni, la funzione PRO ottimizza la qualità del suono regolarizzando la risposta ai bassi: è sufficiente premere il pulsante del telecomando corrispondente al punto prescelto.

FUNZIONE DI CORREZIONE DELLA RISONANZA AUTOPRO (solo nei modelli DSW2000/DSW3000/DSW4000)

Mentre la funzione PRO compensa gli effetti dei contorni della stanza sulle prestazioni del subwoofer, la funzione AUTOPRO corregge gli effetti di risonanza impiegando una tecnologia innovativa. Una risonanza eccessiva può causare rimbombi che soffocano i bassi; AUTOPRO riduce questo effetto negativo sulle prestazioni del subwoofer.

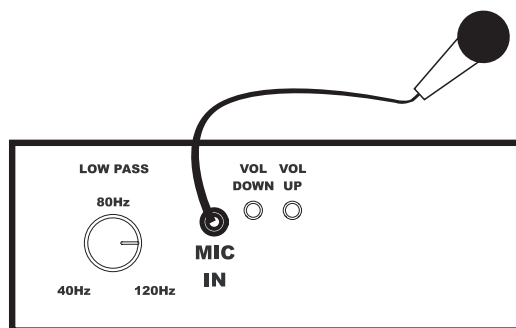

La seguente procedura si applica ai modelli DSWmicroPRO2000/3000/4000; è necessario seguirla per ciascun subwoofer da impostare.

1. Collegare il microfono al connettore "MIC IN" del subwoofer.
2. Collocare il microfono quanto più vicino possibile al livello delle orecchie nell'area di ascolto preferita.
3. Premere e mantenere premuto il pulsante "room" del telecomando finché non si sente una serie di toni di prova, che dureranno circa 30 secondi—2 minuti. **ATTENZIONE: i toni di prova sono forti.**
4. Se si deve interrompere la procedura dopo che cominciano a sentirsi i toni di prova (ad esempio, perché si sposta il microfono dal punto prescelto), è sufficiente premere di nuovo il pulsante "room."
5. L'impostazione è completata; togliere il microfono.

Nota: ogni volta che si sposta il microfono o si cambia l'area di ascolto preferita, si deve rieseguire la procedura di impostazione per ottenere prestazioni ottimali.

IMPOSTAZIONI INIZIALI

Il subwoofer alimentato offre varie configurazioni delle impostazioni.

Le impostazioni iniziali sono:

- Fase: 0
- Volume: 50% (20 su una scala da 0 a 40)
- PRO mid-room ("centro stanza")

Le opzioni ottimali dipendono dalla collocazione del diffusore, dall'impianto in uso e dal gusto personale. Una volta acquisita dimestichezza con i risultati delle impostazioni, si possono provare configurazioni alternative per determinare quelle adatte per l'impianto. Al riguardo si può leggere l'articolo "Subwoofer Positioning and Adjustment" nel sito web polkaudio, all'indirizzo <http://www.polkaudio.com/education/article.php?id=19>.

MESSA A PUNTO DEL SUBWOOFER

- **Volume:** regolarlo a orecchio utilizzando un'ampia gamma di CD e sorgenti video, fino a ottenere bassi profondi e potenti, senza rimbombi.
- **Regolazione del filtro passa basso ("Low Pass"):** questa manopola serve a regolare la banda di frequenze in cui funziona il subwoofer ed è situato sulla sua parte posteriore; quando si usano diffusori principali più piccoli, l'intervallo superiore di regolazione probabilmente darà i migliori risultati, mentre con diffusori più grandi probabilmente si otterrà il suono migliore con l'intervallo inferiore ore di regolazione; in ogni caso è importante lasciarsi guidare dall'orecchio. Se il suono delle voci maschili è sottile, girare la manopola verso l'intervallo superiore finché il suono diventa profondo ma senza rimbombi; se invece il suono è cavernoso, girarla verso l'intervallo inferiore finché il suono diventa naturale.

NOTA: la regolazione del filtro passa basso non influisce sulla risposta del subwoofer quando quest'ultimo è collegato mediante l'opzione 1 (ingresso LFE).

- **Regolazione Della Fase Mediante Quattro Pulsanti (0°, 90°, 180° e 270°):** questa funzione consente di "miscelare" il suono del subwoofer con quello dei diffusori principali. Andare nel punto di ascolto preferito e, usando il telecomando, iniziare ad ascoltare della musica (non un film) che presenti una linea dei bassi 'walking', ad esempio jazz o country, prestando attenzione al punto in cui ha luogo la transizione del subwoofer ai diffusori principali: questo è il punto di crossover, che deve essere a frequenza inferiore a quella di una voce maschile. Qualunque impostazione di fase con suono più forte o più pieno al punto di crossover del subwoofer è ottimale; se dopo aver provato tutte e quattro le possibili impostazioni di fase non si avverte nessuna differenza, lasciare la fase impostata a "0."

TELECOMANDO DSWmicroPRO

Ai subwoofer serie DSW_{PRO} è accluso un telecomando a raggi infrarossi (IR), grande quanto una carta di credito; tutti i comandi vanno inviati al subwoofer dal telecomando. Il ricevitore dei segnali del telecomando è situato sulla parte anteriore del subwoofer. Il telecomando ha i seguenti pulsanti:

- **Accensione/Spegnimento**
- **Volume**
- **Quattro Pulsanti, Corrispondenti Alle Fasi 0, 90, 180 E 270 Gradi**
- **Funzione Polk Room Optimizer (PRO™)** (quattro pulsanti corrispondenti ad altrettante impostazioni)
- **Silenziamento ("mute")**
- **Volume Ridotto ("night"):** consente di ascoltare i dettagli dei bassi a livello minimo a volumi ridotti.

Se il volume è impostato su 30 e si preme "night," lo si riduce del 50%, in questo esempio portandolo a 15. Premendo di nuovo "night" si ripristina il volume originale. Premendo ripetutamente Volume+ (o Volume-) si aumenta (o diminuisce) il volume nel modo normale e si porta il subwoofer fuori della modalità "volume ridotto." Inoltre, la luminosità del LED è ridotta quando il subwoofer è nella modalità "volume ridotto."

- **Il Pulsante "reset"** ripristina le impostazioni di fabbrica del subwoofer; a questo scopo, tenerlo premuto per due secondi.
- **Il Pulsante LED Accende/Spegne Il LED;** il subwoofer rimane attivo.
- **Premendo "room"** si avvia la funzione AutoPRO. Premere e mantenere premuto il pulsante finché non vengono emessi i toni di prova; per annullare la funzione AutoPRO, premere di nuovo il pulsante e mantenerlo premuto finché i toni non cessano.

Nota bene: per attivare il telecomando per l'uso iniziale, togliere la linguetta di plastica.

Connettore IR (DSW2000/DSW3000/DSW4000)

Il connettore IR da 1/8 di pollice (3,2mm) situato sulla parte posteriore del subwoofer consente di collocarlo in un punto in cui il ricevitore del subwoofer non è in grado di captare il segnale del telecomando. Collegando un ripetitore IR (disponibile presso gli installatori specializzati) è possibile comandare il subwoofer da più punti.

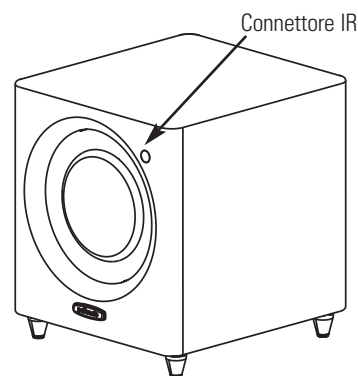
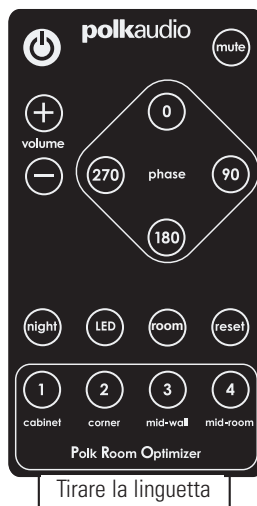

SIGNIFICATO DELLA SPIA BLU LAMPEGGIANTE

Dietro il logotipo, sulla parte anteriore del subwoofer, c'è un LED blu, che lampeggia ogni volta che si preme un pulsante del telecomando, per indicare che il subwoofer ha ricevuto il segnale e sta attivando la funzione selezionata. La seguente tabella descrive la funzione di ciascun pulsante e il significato dei vari stati del LED:

Accensione/spegnimento	Il LED è acceso o spento quando il subwoofer è attivo o inattivo; premendo il pulsante LED sul telecomando si può anche spegnere il LED.
volume	Il LED lampeggia secondo un codice a due cifre, indicando il livello del volume da 0 a 40 (ad es., se il volume è pari a 28, il LED mostra due lampeggi lunghi seguiti da otto lampeggi brevi). Vedi tabella.
mute	Il LED lampeggia lentamente quando è selezionata la modalità di silenziamento.
phase	0°: 1 lampeggio; 90°: 2 lampeggi; 180°: 3 lampeggi; 270°: 4 lampeggi.
night	Il LED è acceso ma a luminosità ridotta; il volume è ridotto del 50%.
Optimizer	cabinet ("armadietto"): 1 lampeggio; corner ("angolo"): 2 lampeggi; mid-wall ("centro parete"): 3 lampeggi; mid-room ("centro stanza"): 4 lampeggi.
reset	Il LED lampeggia cinque volte.
LED	Accende/spegne il LED; il subwoofer rimane attivo.
room	Il LED lampeggia continuamente mentre è in corso la misurazione AUTO _{PRO} .

IMPOSTAZIONI DEL VOLUME

Spia LED Blu		
Livello Di Volume	Lampeggi Lunghi	Lampeggi Brevi
40	4	0
39	3	9
38	3	8
37	3	7
36	3	6
35	3	5
34	3	4
33	3	3
32	3	2
31	3	1
30	3	0
29	2	9
28	2	8
27	2	7
26	2	6
25	2	5
24	2	4
23	2	3
22	2	2
21	2	1
20	2	0
19	1	9
18	1	8
17	1	7
16	1	6
15	1	5
14	1	4
13	1	3
12	1	2
11	1	1
10	1	0
9	0	9
8	0	8
7	0	7
6	0	6
5	0	5
4	0	4
3	0	3
2	0	2
1	0	1
0 (silenzamento)	Lampeggi lenti	—

GUIDA ALLA SOLUZIONE DEI PROBLEMI

Il subwoofer è muto.	Se il collegamento è "SUB OUT" a LFE, verificare se il ricevitore è impostato su "Subwoofer = YES" [Si]. Se il collegamento è eseguito mediante cavi per altoparlante, verificarne la polarità.
Il suono del subwoofer è strano.	Regolare le impostazioni relative a volume, filtro passa basso, fase e funzione PRO. Riprovare AUTOPRO ("room") o premere "reset."
Il subwoofer emette un ronzio.	Potrebbe esserci un'interferenza generata da una linea televisiva via cavo. Scollegare la linea dal ricevitore dei segnali via cavo per controllare se il ronzio cessa. Un ronzio a basso livello è normale.
Il subwoofer non ha potenza.	L'interruttore AC MAIN è sulla posizione "acceso" ("On")? Controllare la presa di corrente; controllare il fusibile (scollegare prima il subwoofer dalla presa di corrente). Il fusibile è situato sotto la spina di alimentazione; il tipo e la portata del fusibile sono riportati accanto al portafusibili.
Il telecomando non funziona.	Togliere la linguetta di plastica per attivare la batteria del telecomando o provare a sostituire la batteria. Accertarsi che tra il ricevitore IR e il telecomando non ci siano ostacoli che possano bloccare il segnale a raggi infrarossi.
Il LED di alimentazione è so in rosso.	Portare l'interruttore AC MAIN su "spento" ("Off"), scollegare il subwoofer dalla presa di corrente e, dopo due minuti, ricollegarlo. Portare l'interruttore AC MAIN su "acceso" ("On").
Il subwoofer non risponde precisione al telecomando sembra "bloccato."	Portare l'interruttore AC MAIN su "spento" ("Off"), scollegare il subwoofer dalla presa di corrente e dopo 30 secondi, ricollegarlo. Portare l'interruttore AC MAIN su "acceso" ("On").

SERVIZIO DI ASSISTENZA

Se dopo aver seguito le istruzioni per il collegamento si hanno problemi, controllare di nuovo tutte le connessioni. Una volta isolato il problema al subwoofer, contattare il rivenditore Polk Audio presso cui lo si è acquistato o il centro di assistenza Polk Audio al numero 1-800-377-7655 (solo dagli Stati Uniti o dal Canada); dagli altri paesi chiamare il numero 001-410-358-3600, lunedì-venerdì, dalle 09.00 alle 18.00, fuso orario EST degli Stati Uniti (fuso orario di Greenwich-5 ore).

Si può anche inviare un'e-mail all'indirizzo polkcs@polkaudio.com. Per ulteriori informazioni sui collegamenti e per aggiornamenti al manuale visitare il sito www.polkaudio.com.

I dati tecnici e il manuale tecnico completo sono reperibili nelle pagine web DSWmicroPRO, all'indirizzo www.polkaudio.com.

POTENZA NOMINALE

Modello	Peso di spedizione	Potenza nominale
DSWmicroPRO1000	38.2 lbs 17.327 kg	1200 W
DSWmicroPRO2000	38.2 lbs 17.327 kg	1200 W
DSWmicroPRO3000	48.2 lbs 21.863 kg	1200 W
DSWmicroPRO4000	61.9 lbs 28.077 kg	1200 W

PORTUGUÊS

PROCEDIMENTOS INICIAIS

Cuidado: Os subwoofers são pesados. Tenha cuidado ao desembalar o subwoofer.

Verifique o conteúdo

- 1 subwoofer
- 1 microfone (modelos dsw)
- 1 controle remoto
- 1 Manual do Proprietário
- 1 cabo de alimentação
- 1 cartão de registro

Inspecione cuidadosamente o subwoofer. Notifique o revendedor da Polk Audio caso note algum dano ou caso estiver faltando algum componente. Guarde o cartão e o material da embalagem. Eles são ideais para proteger a unidade, caso haja necessidade de transportá-la. O saco de tecido que protege o subwoofer durante o transporte deve ser guardado para limpar a superfície da caixa.

O sistema inclui um cabo de alimentação removível embalado separado do subwoofer. Insira a extremidade fêmea na tomada na placa do amplificador e insira o plugue de CA em uma tomada elétrica (ou filtro de linha), segundo as instruções fornecidas na contracapa deste manual. **Não recomendamos conectar o cabo de alimentação de CA do subwoofer à tomada comutada do receiver.**

POSICIONAMENTO DO SUBWOOFER NO AMBIENTE

O subwoofer série DSWmicroPRO deve estar localizado a uma distância segura dos monitores de vídeo tipo tubo para evitar distorção do vídeo por interferência magnética. (Televisores de LCD, DLP e plasma não são afetados pelo magnetismo). Deixe pelo menos 61 cm de espaço entre o subwoofer e qualquer televisão com tubo de imagem. Se notar distorção ou descoloração do vídeo, afaste imediatamente o subwoofer da TV.

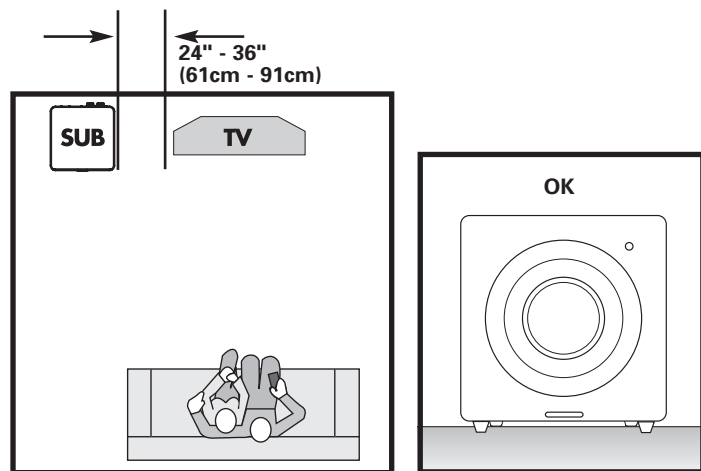

Ao posicionar o subwoofer no ambiente, sempre o coloque com os pés da base para baixo. Se puder evitar, não coloque o subwoofer próximo de uma porta aberta.

Polk Room Optimizer (PRO™)

O recurso Polk Room Optimizer (PRO™) (veja a página 37) permite que o subwoofer seja colocado em qualquer local no ambiente, sem prejudicar seu desempenho.

O recurso PRO adequará o desempenho do subwoofer ao local onde for colocado no ambiente. Pressione no controle remoto um dos quatro botões do subwoofer que indicam o local no ambiente onde foi colocado. Para obter mais informações sobre esse recurso, consulte "Polk Room Optimizer" na página 37 deste manual.

AUTOPRO™

O AUTOPRO™ diminui os efeitos da ressonância na sala que, de outra forma, resultariam em reprodução sonora com reverberação. Basta conectar o microfone fornecido (com os modelos DSWmicroPRO2000/3000/4000) à tomada "MIC IN" na placa traseira, colocar o microfone próximo ao nível do ouvido dentro da sua área de audição preferida e pressionar o botão "room" no controle remoto. Consulte "AUTOPRO" na página 7 deste manual para obter mais informações.

Pés Ajustáveis

Os subwoofers série DSWmicropro possuem pés de nivelamento ajustáveis. A haste de cada pé é rosçada, permitindo compensar o piso desnivelado.

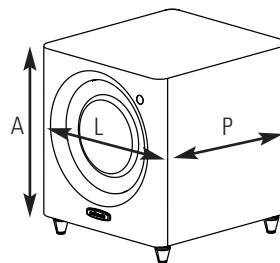

Dimensões aproximadas (alturas com pé de borracha fixado)

DSWmicroPRO1000: 28 cm L x 33 cm P x 32 cm A

DSWmicroPRO2000: 28 cm L x 33 cm P x 32 cm A

DSWmicroPRO3000: 32 cm L x 36 cm P x 36 cm A

DSWmicroPRO4000: 39 cm L x 43 cm P x 42 cm A

Para obter mais informações sobre o posicionamento de subwoofers, visite www.polkaudio.com/education/article.php?id=20.

NOTA: Os subwoofers da série DSWmicropro são dispositivos de reprodução de áudio de baixa frequência. Evite colocar objetos sobre o subwoofer, pois a vibração da caixa pode fazer com que caiam e possivelmente quebrem.

CONEXÕES E CHAVES DE ENERGIA C/A

Chave Seletora De Tensão Dupla

Os subwoofers série DSWmicroPRO são equipados com chave de tensão dupla. Assegure-se de confirmar o ajuste da tensão exigida em seu país.

ATENÇÃO: A tensão correta para o seu país foi configurada na fábrica. Só use a seleção de tensão especificada para seu país. O uso da tensão incorreta pode danificar o subwoofer. Se precisar alterar a tensão, assegure-se de verificar o valor do fusível; substitua pelo valor do fusível correto para a tensão selecionada.

Chave Liga/Desliga Principal De C/A

Ligue e desligue a unidade com a chave liga/desliga principal de C/A.

Chave Liga/Desliga De 3 Posições

O subwoofer da série DSWmicroPRO usa uma chave de três posições que permite selecionar o modo de operação da unidade:

12V (DSW2000/DSW3000/DSW4000)

Com a chave nesta posição, o subwoofer só ligará (ficará ativo) quando um sinal de 12V for aplicado à tomada de 12V na parte de trás do amplificador ou quando o usuário pressionar o botão no controle remoto. Depois de ativado, o subwoofer continuará ligado mesmo se não receber sinais de áudio.

Nota: No caso do DSW1000, o controle remoto é usado para ligar e desligar o subwoofer quando a chave está na posição "REMOTE". O DSW1000 não tem a opção de um acionamento de 12V.

Sensor Automático De Sinal De Audio

Com a chave nessa posição, o subwoofer liga automaticamente quando detecta um sinal de áudio.

O LED na parte posterior do subwoofer ficará aceso na cor verde. O subwoofer também pode ser ligado ou desligado pelo controle remoto.

Recomendamos que esse modo seja usado se o subwoofer ficar sempre ligado (ou seja, conectado a uma tomada elétrica). Quando não houver sinal presente, o subwoofer entrará em um estado de "espera" depois de 15 minutos e o LED ficará amarelo.

On (Ligado)

Com a chave nessa posição, o subwoofer estará sempre ligado e completamente ativado. O LED na parte traseira do subwoofer ficará aceso na cor verde. Este modo é a melhor opção se o subwoofer estiver ligado em uma tomada com interruptor. Não é possível usar o controle remoto para desligar o subwoofer.

Nota: Sugerimos deixar o subwoofer desconectado ou com a chave principal liga/desliga desligada quando não for usado por muito tempo, como durante as férias.

Cores e significados dos LEDs indicadores do modo de operação:

Verde: Totalmente ativo
Amarelo: Prontidão

DSWmicroPRO1000 Amplifier

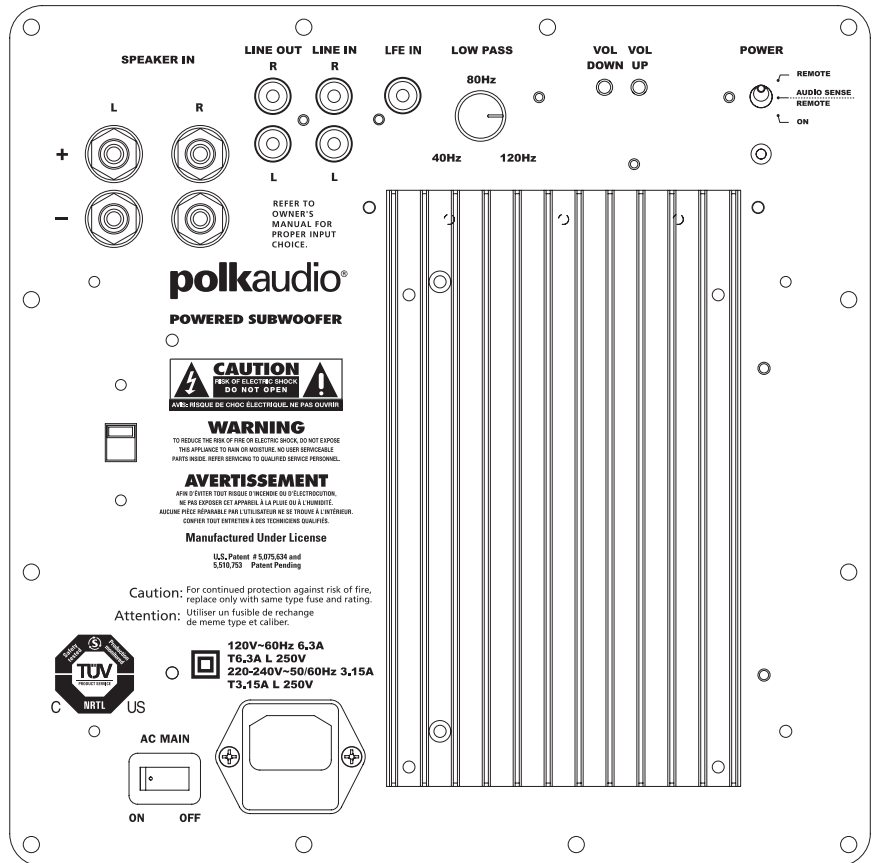

DSWmicroPRO2000, 3000, 4000 Amplifier

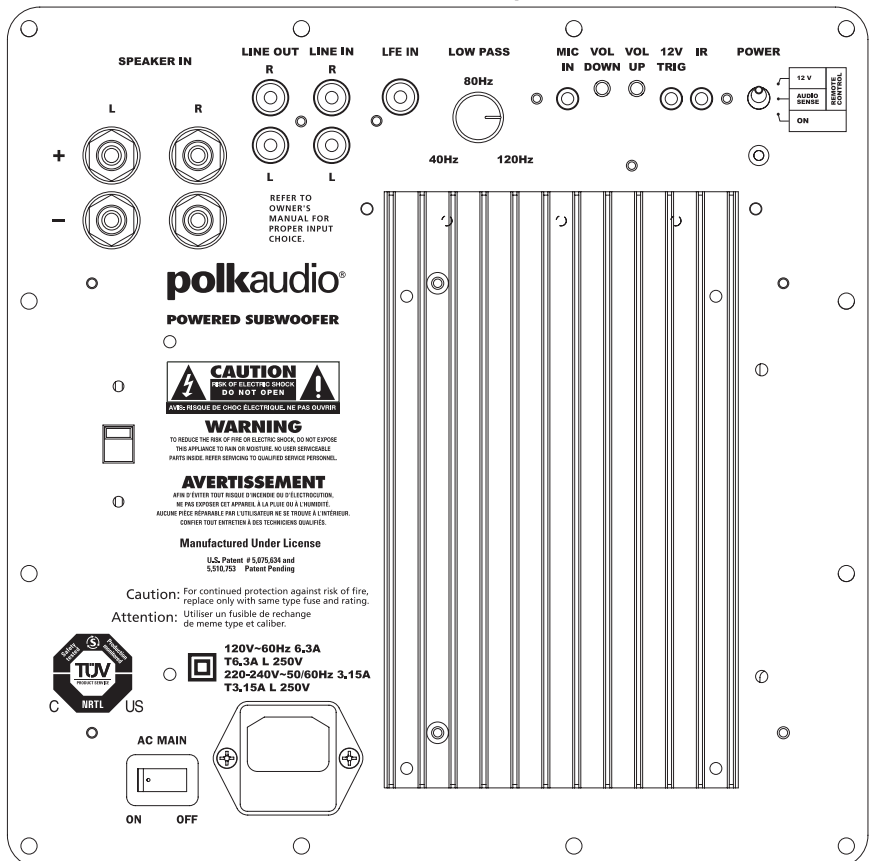

Vermelho: Proteção

CONEXÃO DO SUBWOOFER AO SISTEMA-OPÇÕES DE CONEXÃO

OBSERVAÇÃO IMPORTANTE: USE APENAS UMA DESTAS OPÇÕES. NUNCA COMBINE VÁRIAS OPÇÕES DE CONEXÃO.

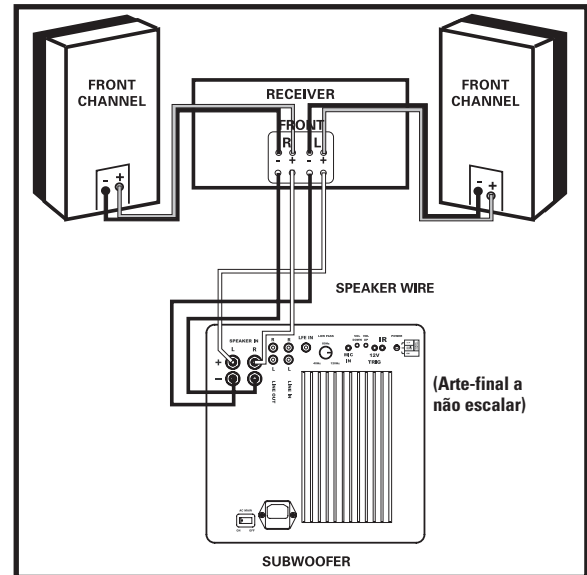
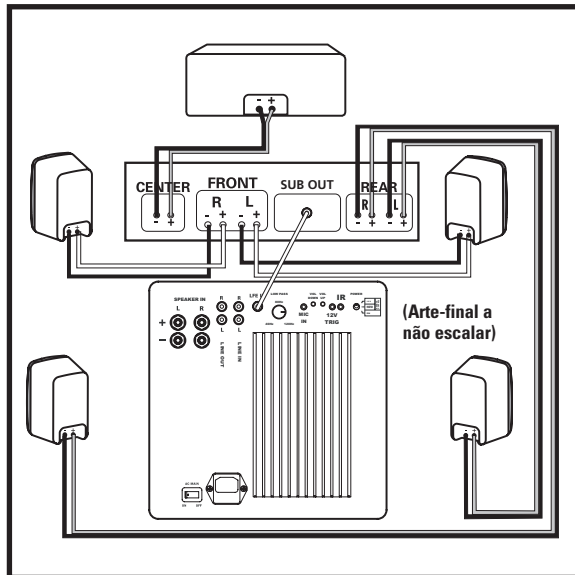

OPÇÃO 1 Receivers que oferecem um recurso de "Sub Out" (Saída sub)-o método de conexão mais comum com receivers Dolby Digital® e DTS®.

- Conecte um cabo RCA simples da saída "SUB OUT" do receiver para a entrada LFE do subwoofer. Este método de conexão ignora o filtro interno do subwoofer e utiliza o filtro passa-baixa embutido do receiver. Não faça nenhuma outra conexão de sinais. Não use o cabo da caixa acústica para fazer a conexão ao subwoofer.
- Conecte todas as demais caixas acústicas diretamente ao receiver. Ajuste as configurações das caixas acústicas no receiver da seguinte maneira:
Caixas acústicas frontais = SMALL (PEQUENA)
Canal central e surrounds = SMALL (PEQUENA)
Subwoofer = ON, YES ou PRESENT (LIGADO, SIM ou PRESENTE)
- Dependendo da capacidade de reprodução de graves das caixas acústicas frontais, ajuste a frequência do crossover do receiver para 80 HZ para caixas acústicas tipo torre e de estante (unidades com um woofer de 5 1/4" de diâmetro ou mais) e 100-120 HZ para caixas acústicas satélite. Consulte as instruções no manual do receiver.

OPÇÃO 2 Receiver de dois canais ou Dolby PRO Logic® sem "Sub Out" (Saída sub). Use cabos para caixas acústicas com dois condutores de bitola 16 AWG ou maior. Consulte o revendedor da Polk Audio para se informar sobre os cabos recomendados.

Nota: Não use a entrada de linha ou LFE nesta configuração.

- Conecte as saídas das caixas acústicas frontais esquerda e direita do receiver às entradas para caixas acústicas do subwoofer usando cabos para caixas acústicas (consulte as instruções detalhadas em "Ligação dos cabos das caixas acústicas aos terminais de conexão").
- Conecte as saídas das caixas acústicas frontais esquerda e direita do receiver diretamente às entradas para caixas acústicas das caixas acústicas frontais.
- Conecte a caixa acústica do canal central diretamente à saída do canal central do receiver. (Não mostrado)
- Conecte as caixas acústicas satélite surround traseiras diretamente às saídas do canal surround do receiver. (Não mostrado)
- Ajuste as configurações das caixas acústicas no receiver da seguinte maneira:
Caixas acústicas frontais = LARGE (GRANDE)
Canal central e surrounds = SMALL (PEQUENA)
Subwoofer = OFF ou NO (DESLIGADO ou NÃO)

Ligação Dos Cabos Das Caixas Acústicas Aos Terminais De Conexão

Há dois pares de terminais de entrada da caixa acústica na parte traseira do subwoofer. Cada par tem um terminal marcado em vermelho (+) e outro em preto (-). Certifique-se de conectar o cabo do terminal (+) vermelho do receiver ao terminal (+) vermelho do subwoofer e o cabo do terminal (-) preto do receiver ao terminal (-) preto do subwoofer. O cabo para caixa acústica está marcado de alguma maneira (codificado por cores, faixas ou inscrições) em um dos dois condutores para ajudar a manter a coerência da conexão.

Retire 12mm do isolamento das duas extremidades de cada um dos dois condutores para expor a fiação. Torça a fiação exposta de cada condutor para que não fique desfiada (uma em cada extremidade).

Gire várias vezes as porcas hexagonais dos terminais de conexão para soltá-las. Insira o fio exposto no orifício, certificando-se de que as extremidades expostas não se toquem, porque se elas se tocarem, poderá ocorrer um curto-circuito e o receiver poderá desligar ou ter problemas de funcionamento.

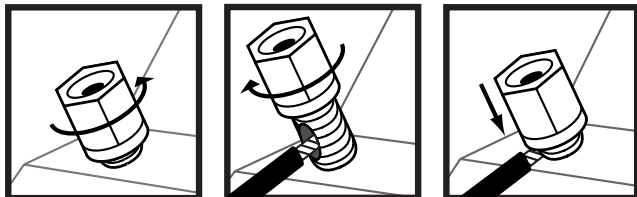

Com o cabo da caixa acústica inserido no terminal de conexão, gire a porca hexagonal no sentido horário até que fique firme.

Nota: Se o subwoofer aparentemente não produzir um bom nível de graves, é bem provável que um dos cabos da caixa acústica tenha sido conectado de maneira invertida. Verifique novamente se a polaridade das conexões está correta.

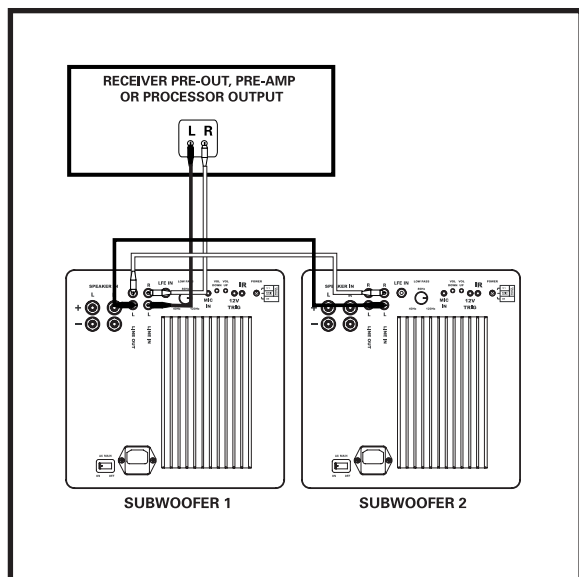

OPÇÃO 3 Conexão de vários subwoofers.

- Conecte as saídas esquerda e direita do pré-amplificador às entradas de nível de linha (LINE LEVEL) esquerda e direita do subwoofer 1. **Não faça nenhuma conexão às entradas de nível de caixa acústica (SPEAKER LEVEL).**
- Conecte as saídas de nível de linha (LINE LEVEL) esquerda e direita do subwoofer 1 às entradas de nível de linha (LINE LEVEL) esquerda e direita do subwoofer 2. **Não faça nenhuma conexão às entradas de nível de caixa acústica (SPEAKER LEVEL).**
- Execute o procedimento de ajuste Autopro Room Correction (Correção de ambiente Autopro) para cada subwoofer colocado na área ocupada pelos ouvintes.

Faça o ajuste fino de cada subwoofer, conforme descrito na página 38.

AJUSTE DO SUBWOOFER

Nota: Ao instalar o subwoofer pela primeira vez, provavelmente será necessário fazer vários ajustes antes de conseguir obter a reprodução sonora de seu agrado.

Não se esqueça de ligar a chave liga/desliga de C/A principal.

POLK ROOM OPTIMIZER (PRO™)

O local onde o subwoofer é colocado no ambiente afeta sua resposta. Os subwoofers da série DSWmicroPRO contam com o recurso Polk Room Optimizer (PRO™) - quatro configurações predefinidas de equalização ambiental acionadas por botões de comando que maximizam o desempenho do subwoofer em posições típicas no ambiente: "gabinete," "canto," "centro da parede" e "centro do ambiente."

A resposta de um subwoofer tradicional é afetada por sua localização em um ambiente. O recurso Polk Room Optimizer (PRO) permite que o usuário coloque o subwoofer da série DSWmicroPRO no local de sua preferência no ambiente. Com base nas quatro posições mais comuns para subwoofers, o PRO maximiza a qualidade do som, harmonizando a reprodução de graves criada por um posicionamento específico no ambiente. O ouvinte só precisa escolher o local onde deseja colocar o subwoofer e pressionar o botão correspondente no controle remoto do subwoofer.

CORREÇÃO DA RESSONÂNCIA AMBIENTE DO AUTOPRO (somente DSW2000/3000/4000)

Embora o PRO lide com os efeitos de limite do desempenho do subwoofer, o AUTOPRO emprega uma técnica dinâmica nova para a correção dos efeitos de ressonância do ambiente. A ressonância ambiente excessiva produz reverberação, o que inibe a transmissão de graves precisos aos ouvintes. O AUTOPRO corrige esses modos ambientes específicos que afetam negativamente o desempenho

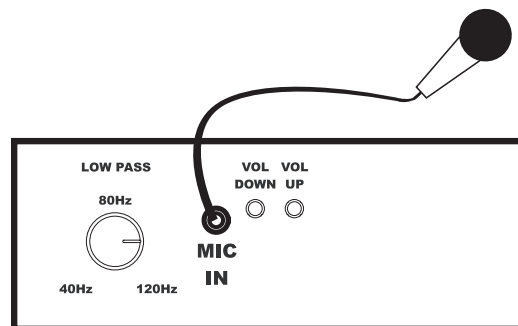

nas áreas onde o ouvinte permanece com mais frequência.

Os seguintes procedimentos de configuração se aplicam aos modelos DSWmicroPRO2000/3000/4000. Será necessário repetir o mesmo procedimento para cada subwoofer que configurar.

1. Conecte o microfone à conexão "MIC IN" do subwoofer.
2. Coloque o microfone o mais próximo possível ao nível do ouvido em sua área de audição preferida.
3. Pressione o botão no controle remoto marcado "room" até ouvir uma série de tons de teste. Os tons duram aproximadamente de trinta segundos a dois minutos.
4. Se por alguma razão for necessário parar o AUTOPRO após ter iniciado os tons de teste (por exemplo: o microfone move-se de seu local designado) basta pressionar novamente o botão "room" no controle remoto.
5. A configuração está completa; retire o microfone.

Nota: Sempre que decidir reposicionar o subwoofer ou a área de audição preferida no ambiente, será necessário executar o procedimento de configuração novamente para maximizar o desempenho.

AJUSTES INICIAIS

O subwoofer amplificado oferece várias opções de ajuste. Estes são os ajustes iniciais da unidade:

- Fase: 0
- Volume: 50% (20, em uma escala de 0 a 40)
- Ajuste do PRO™: mid-room (centro do ambiente)

O ajuste ideal dependerá da posição do subwoofer no ambiente, dos componentes eletrônicos utilizados e do gosto pessoal do ouvinte. Após se familiarizar com os efeitos de cada ajuste, experimente opções diferentes para identificar o método que produz o melhor resultado para o tipo de configuração de sistema que usa. Há um artigo informativo sobre como "Posicionar e ajustar subwoofers" na seção de instalação do site: www.polkaudio.com/education/article.php?id=19.

AJUSTE PRECISO DO SUBWOOFER

- **Volume:** Ajuste pela audição, utilizando uma gama variada de CDs e fontes de vídeo. Ajuste para obter sons graves nítidos e potentes, sem reverberação.
- **Controle Do Filtro Passa-Baixa:** Este controle, situado atrás do amplificador, ajusta a faixa de frequência utilizada pelo subwoofer. Ao usar caixas acústicas principais menores, a faixa superior do controle provavelmente produzirá os melhores resultados. Com caixas acústicas maiores, a faixa inferior do controle provavelmente produzirá melhor som. Entretanto, sempre deixe a decisão final para os seus ouvidos. Se as vozes masculinas soarem finas, gire o controle para cima até que a voz tenha consistência, sem apresentar reverberação. Se as vozes masculinas soarem "grossas" ou "forçadas," gire o controle para baixo até que a voz soe natural.

NOTA: O controle do filtro passa-baixa não afeta a resposta do subwoofer quando este está conectado à opção nº 1 (entrada LFE).

- **4 Botões De Controle De Fases** (ajustes de 0°, 90°, 180° e 270°): Este controle permite que o subwoofer se integre de maneira mais transparente com as caixas acústicas principais. Sente-se em sua posição favorita para ouvir áudio. Usando o controle remoto do subwoofer, reproduza alguma música (não um filme) com um ritmo constante e moderado de graves. Recomendamos jazz ou música country. Agora ouça com atenção para identificar o ponto no qual o subwoofer faz a transição para as caixas acústicas principais. Este é o ponto de crossover e deve estar abaixo da frequência de uma voz humana masculina. O ajuste de fase que produzir o som mais elevado ou pleno no ponto de crossover (transição) do subwoofer é o ajuste ideal. Se, mesmo depois de experimentar os quatro ajustes de fase possíveis, não conseguir ouvir qualquer diferença, deixe o ajuste de fase em "0."

CONTROLE REMOTO DSWmicroPRO

Os subwoofers da série DSWmicroPRO são acompanhados de um controle remoto do tamanho de um cartão de crédito. Todos os comandos são transmitidos ao subwoofer através de infravermelho. O receptor de infravermelho está localizado no lado frontal do subwoofer.

Recursos controlados pelo controle remoto:

- **Liga/Desliga**
- **Volume**
- **4 Botões De Controle De Fases** (ajustes de 0, 90, 180 e 270 graus)
- **4 Botões Pré-Configurados** do Polk Room Optimizer (PRO™)
- **Função De Emudecimento**
- **Função De Uso Noturno** que permite ouvir graves detalhados com volumes mais baixos. Se o volume estiver ajustado para 30 e o botão "night" for pressionado, o volume será reduzido em 50%; neste exemplo, passaria para 15. Para restaurar o ajuste original do volume, basta pressionar novamente o botão "night." Pressionar o botão Volume+ (ou Volume-) aumenta (ou diminui) o volume normalmente e cancela o modo "night" do subwoofer. Além disso, a intensidade do LED é reduzida quando o subwoofer está no modo "night".

- **O Botão "reset"** restabelece os ajustes de fábrica do subwoofer. Para fazer isso, pressione-o por 2 (dois) segundos.
- **O Botão "LED"** ativa/desativa o LED. O amplificador continua ativo.
- **Room Inicia O AutoPRO.** Pressione o botão até que os tons de teste comecem a soar. Para cancelar o AutoPRO, pressione novamente o botão até que os tons de teste deixem de soar.

Importante: Para ativar o controle remoto pela primeira vez, retire a lingüeta de plástico.

Conexão Infravermelha (DSW2000/DSW3000/DSW4000)

A conexão infravermelha na parte de trás do subwoofer (conector de 1/8") permite colocar o subwoofer onde não há acesso direto ao sinal do controle remoto ao receptor de infravermelho do subwoofer. Conectar o alvo do repetidor de infravermelho (disponível por meio de um especialista de instalação personalizada) permite controlar o subwoofer a partir de mais de um local.

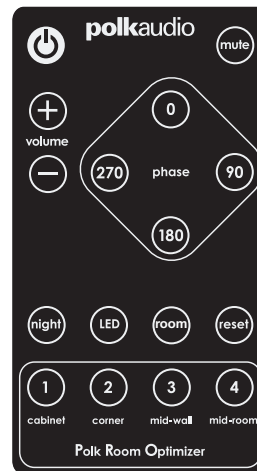

Puxar a lingüeta

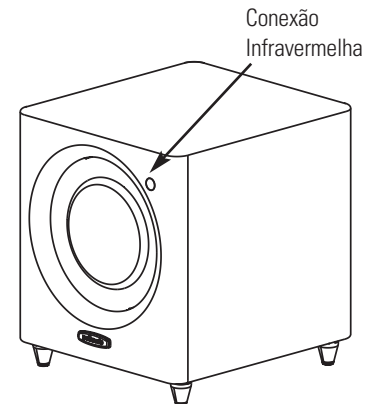

O QUE É ESTA LUZ AZUL INTERMITENTE?

Há um LED azul atrás do emblema do logotipo, na parte da frente do subwoofer. A luz azul pisca sempre que um botão é pressionado no controle remoto do subwoofer. A luz confirma que o subwoofer recebeu o comando e está ativando a função selecionada. A tabela a seguir descreve a função de cada botão e como o LED se comunica:

Liga/Desliga	O LED fica aceso quando a unidade está ligada e apagado quando não está ativa. Pressionar o botão LED no remoto desligará o LED.
Volume	O LED piscará um código de 2 dígitos indicando o ajuste do volume, de 0 a 40 (por exemplo, se o volume estiver ajustado para 28, o LED piscará duas vezes longamente e depois oito vezes rapidamente). Consulte a tabela.
Mute (Emudecimento)	O LED piscará lentamente quando o botão "mute" for pressionado.
Phase (Fase)	0°-pisca 1 vez; 90°-pisca 2 vezes; 180°-pisca 3 vezes; 270°-pisca 4 vezes.
Night (Noite)	LED aceso com menor intensidade; o volume está reduzido em 50%.
PRO	Cabinet (Gabinete)-pisca 1 vez; Corner (Canto)-pisca 2 vezes; Mid-wall (Centro da parede)-pisca 3 vezes; Pré-configurações Mid-room (Meio da sala) -pisca 4 vezes.
Reset	O LED piscará cinco vezes.
LED	Acende/apaga o LED. O amplificador continua ativo.
Room (Ambiente)	O LED pisca continuamente enquanto a medição AUTOpro estiver ocorrendo.

AJUSTES DO VOLUME

LED Indicador Azul		
Nível Do Volume	Piscadas Demoradas	Piscadas Rápidas
40	4	0
39	3	9
38	3	8
37	3	7
36	3	6
35	3	5
34	3	4
33	3	3
32	3	2
31	3	1
30	3	0
29	2	9
28	2	8
27	2	7
26	2	6
25	2	5
24	2	4
23	2	3
22	2	2
21	2	1
20	2	0
19	1	9
18	1	8
17	1	7
16	1	6
15	1	5
14	1	4
13	1	3
12	1	2
11	1	1
10	1	0
9	0	9
8	0	8
7	0	7
6	0	6
5	0	5
4	0	4
3	0	3
2	0	2
1	0	1
0 (Mudo)	Pisca lentamente	—

RESOLUÇÃO DE PROBLEMAS

O subwoofer não reproduz som.	Se a conexão for do tipo "SUB OUT" para LFE, verifique e certifique-se de que o receiver esteja configurado para Subwoofer=YES. Se a conexão for através de cabos para caixas acústicas, confirme se a polaridade dos cabos está correta.
O som do subwoofer está estranho.	Ajuste os seguintes parâmetros: volume, filtro passa-baixa, fase e PRO. Tente novamente o AUTOPRO ("Room") ou pressione "Reset."
O subwoofer está zumbindo.	Pode haver interferência de uma conexão de TV a cabo. Desconecte a linha da TV a cabo do receptor de sinais para ver se o zumbido pára. A presença de um zumbido baixo é normal.
O subwoofer não liga.	A chave liga/desliga principal está ligada? Verifique a tomada; verifique o fusível depois de desligar o subwoofer da tomada. O fusível está situado abaixo da tomada do cabo de alimentação. As informações sobre o tipo e a classificação do fusível estão próximas ao suporte do fusível.
O controle remoto não funciona.	Retire a lingüeta de plástico para ativar a bateria do controle remoto ou troque a bateria. O sensor de infravermelho não deve estar bloqueado.
O LED indicador de potência está aceso na cor vermelha.	Coloque a chave liga/desliga principal na posição "Off" de (desligada), desligue o subwoofer da tomada por 2 minutos e ligue-o novamente. Coloque a chave liga/desliga principal na posição "ON"
O subwoofer não responde corretamente aos comandos do controle remoto	Coloque a chave liga/desliga C/A na posição "Off," desconecte o subwoofer da tomada por 30 segundos e ligue-o novamente.
O subwoofer parece estar "bloqueado."	Coloque a chave liga/desliga principal na posição "ON"

ASSISTÊNCIA TÉCNICA E MANUTENÇÃO

Se tiver alguma dificuldade depois de seguir as instruções de instalação, verifique as conexões dos cabos. Caso confirme que o problema é no subwoofer, entre em contato com o revendedor autorizado da Polk Audio onde adquiriu o produto ou ligue para o cordial Departamento de Atendimento ao Cliente da Polk Audio pelo número 1-800-377-7655 (apenas ligações oriundas dos EUA ou Canadá) (fora dos EUA e do Canadá, ligue para 410-358-3600) de segunda a sexta-feira, das 9h00 às 18h00, horário de Nova York.

Se preferir, entre em contato conosco por e-mail: polkcs@polkaudio.com. Para obter informações mais detalhadas sobre conexões e atualizações dos manuais, visite: www.polkaudio.com.

Especificações e o informe técnico estão disponíveis nas páginas da Internet do DSWmicroPRO. Visite www.polkaudio.com.

POTÊNCIAS NOMINAIS

Modelo	Peso com embalagem	Potência nominal
DSWmicroPRO1000	38.2 lbs 17.327 kg	1200 W
DSWmicroPRO2000	38.2 lbs 17.327 kg	1200 W
DSWmicroPRO3000	48.2 lbs 21.863 kg	1200 W
DSWmicroPRO4000	61.9 lbs 28.077 kg	1200 W

LIMITED FIVE (5) YEAR WARRANTY

Polk Audio, Inc., warrants to the original retail purchaser only. This warranty will terminate automatically prior to its stated expiration if the original retail purchaser sells or transfers the Product to any other party.

Polk Audio, Inc., warrants, to the original retail purchaser only, that the LOUDSPEAKER(S), PASSIVE CROSSOVER COMPONENT(S) and ENCLOSURE on this Polk Audio Loudspeaker Product will be free from defects in material and workmanship for a period of five (5) years from the date of original retail purchase from a Polk Audio Authorized Dealer.

Furthermore, Polk Audio, Inc., warrants, to the original retail purchaser only, that any AMPLIFIER OR OTHER ELECTRONIC COMPONENT that may be included in this Polk Audio Loudspeaker Product will be free from defects in material and workmanship for a period of three (3) years from the date of original retail purchase from a Polk Audio Authorized Dealer.

To allow Polk Audio to offer the best possible warranty service, please register your new product online at: www.polkaudio.com/registration or call Polk customer service 800-377-7655 in the USA and Canada (outside the USA: 410-358-3600) within ten (10) days of the date of original purchase. Be sure to keep your original purchase receipt.

Defective Products must be shipped, together with proof of purchase, prepaid insured to the Polk Audio Authorized Dealer from whom you purchased the Product, or to the Factory at 2550 Britannia Boulevard, Suite A, San Diego, California 92154. Products must be shipped in the original shipping container or its equivalent; in any case the risk of loss or damage in transit is to be borne by you. If upon examination at the Factory or Polk Audio Authorized Dealer it is determined that the unit was defective in materials or workmanship at any time during this Warranty period, Polk Audio or the Polk Audio Authorized Dealer will, at its option, repair or replace this Product at no additional charge, except as set forth below. All replaced parts and Products become the property of Polk Audio. Products replaced or repaired under this warranty will be returned to you, within a reasonable time, freight prepaid.

This warranty does not include service or parts to repair damage caused by accident, disaster, misuse, abuse, negligence, inadequate packing or shipping procedures, commercial use, voltage inputs in excess of the rated maximum of the unit, cosmetic appearance of cabinetry not directly attributable to defect in materials or workmanship, or service, repair, or modification of the Product which has not been authorized or approved by Polk Audio. This warranty shall terminate if the Serial number on the Product has been removed, tampered with or defaced.

This warranty is in lieu of all other expressed Warranties. All implied warranties on this Product are limited to the duration of this expressed Warranty. Some states do not allow limitation on how long an implied Warranty lasts, so the above limitations may not apply to you. This Warranty gives you specific legal rights, and you also may have other rights which vary from state to state.

If this Product is defective in materials or workmanship as warranted above, your sole remedy shall be repair or replacement as provided above. This warranty does not cover service, parts, or supplies to repair damage to property other than the Product. In no event will Polk Audio, Inc. be liable to you for any incidental or consequential damages arising out of the use or inability to use the Product, even if Polk Audio, Inc. or a Polk Audio Authorized Dealer has been advised of the possibility of such damages, or for any claim by any other party. Some states do not allow the exclusion or limitation of incidental or consequential damages, so the above limitation and exclusion may not apply to you.

This Warranty applies only to Products purchased in Canada, the United States of America, its possessions, and U.S. and NATO armed forces exchanges and audio clubs. The Warranty terms and conditions applicable to Products purchased in other countries are available from the Polk Audio Authorized Distributors in such countries.

GARANTIE LIMITÉE DE 5 ANS

La garantie de Polk Audio, Inc., n'est valide que pour l'acheteur au détail original. La garantie sera automatiquement annulée avant sa date d'expiration spécifiée si l'acheteur original vend ou transfère le produit à tout autre parti.

Polk Audio, Inc., garantit - à l'acheteur au détail original seulement - que le ou les HAUT-PARLEUR(S), COMPOSANTE(S) DE FILTRE PASSIF et CAISSON(S) de ce produit Polk Audio seront exempts de tout défaut attribuable aux pièces d'origine et à la main d'oeuvre pour une période de cinq (5) ans à partir de la date de l'achat au détail original chez un revendeur agréé Polk Audio. En outre, Polk Audio, Inc., garantit - à l'acheteur au détail original seulement - que TOUT AMPLIFICATEUR OU TOUT AUTRE COMPOSANTE ÉLECTRONIQUE qui pourrait faire partie ce produit Polk Audio sera exempt de tout défaut attribuable aux pièces d'origine et à la main d'oeuvre pour une période de trois (3) ans à partir de la date de l'achat au détail original chez un revendeur agréé Polk Audio.

Pour permettre à Polk Audio de vous offrir le meilleur service de garantie possible, veuillez enregistrer votre nouveau produit en ligne à l'adresse web www.polkaudio.com/registration - ou contactez le Service à la Clientèle de Polk au 800-377-7655 aux États-Unis et au Canada (à l'extérieur des É.U.:410-358-3600) dans les dix (10) jours suivant la date de l'achat original. Assurez-vous de conserver votre reçu d'achat original.

Les produits défectueux doivent être expédiés, avec une preuve d'achat, francs de port et assurés, au revendeur agréé Polk Audio de qui vous avez acheté le produit, ou à l'usine Polk Audio, 2550 Britannia Boulevard, Suite A, San Diego, California 92154.

Les produits doivent être expédiés dans leur carton d'expédition original ou dans un contenant équivalent. Le propriétaire doit assumer tout risque de perte ou de dommage en transit.

Si, suite à l'examen du produit à l'usine Polk ou chez le marchand agréé Polk Audio, il est déterminé que la défectuosité est imputable aux matériaux d'origine ou à la main d'oeuvre au cours de la période de la garantie spécifiée, Polk Audio ou le revendeur Polk Audio, à sa guise, réparera ou remplacera le produit sans frais additionnels et selon les conditions décrites ci-dessous.

Toute pièce ou produit remplacé devient la propriété de Polk Audio. Les produits réparés ou remplacés sous la garantie vous seront expédiés francs de port dans un délai raisonnable.

Cette garantie n'inclut pas le service ou les pièces nécessaires à la réparation des dommages provoqués par accident, désastre, abus, négligence, mode d'expédition ou emballage inadéquat, utilisation commerciale, tensions supérieures au maximum prescrit pour l'unité, aspect visuel du meuble non directement attribuable à un défaut de pièces d'origine ou de main d'oeuvre, ou par le service, la réparation, ou toute modification du produit qui n'a pas été autorisé ou approuvé par Polk Audio. Cette garantie sera annulée si le numéro de série sur le produit a été enlevé, altéré ou falsifié. Cette garantie prend préséance sur toutes autres garanties énoncées. Si la défectuosité de ce produit est imputable aux pièces d'origine ou à la main d'oeuvre selon les conditions de la garantie exprimées ci-dessus, votre seul recours sera la réparation ou le remplacement selon les conditions décrites ci-dessus.

Dans aucun cas Polk Audio, Inc. pourra-t-elle être tenue responsable pour tout dommage accessoire ou indirect cause par l'utilisation ou par l'incapacité d'utilisation du produit, même si Polk Audio, Inc. ou un revendeur agréé Polk Audio, a été avisé de la possibilité de tel dommage, ou pour toute réclamation par tout autre parti. Certains états ne permettant pas l'exclusion ou la limitation des dommages indirects, les limitations et exclusions exprimées ci-dessus pourraient ne pas s'appliquer dans votre cas. Toutes les garanties tacites sur ce produit sont limitées à la durée de la garantie énoncée. Certains états ne permettant pas la limitation de la durée d'une garantie tacite, les limitations ci-dessus pourraient ne pas s'appliquer dans votre cas. Cette garantie vous accorde des droits légaux spécifiques; vous pourriez également avoir d'autres droits qui pourraient varier d'état en état.

Cette garantie s'applique seulement aux produits achetés au Canada, aux États-Unis d'Amérique et ses possessions, et dans les clubs audio et d'échange des forces armées des É.U. et de l'OTAN. Les modalités et les conditions de garantie applicables aux produits achetés dans d'autres pays sont disponibles chez les distributeurs agréés Polk Audio établis dans ces pays.

Free Manuals Download Website

<http://myh66.com>

<http://usermanuals.us>

<http://www.somanuals.com>

<http://www.4manuals.cc>

<http://www.manual-lib.com>

<http://www.404manual.com>

<http://www.luxmanual.com>

<http://aubethermostatmanual.com>

Golf course search by state

<http://golfingnear.com>

Email search by domain

<http://emailbydomain.com>

Auto manuals search

<http://auto.somanuals.com>

TV manuals search

<http://tv.somanuals.com>