

Sunbeam®

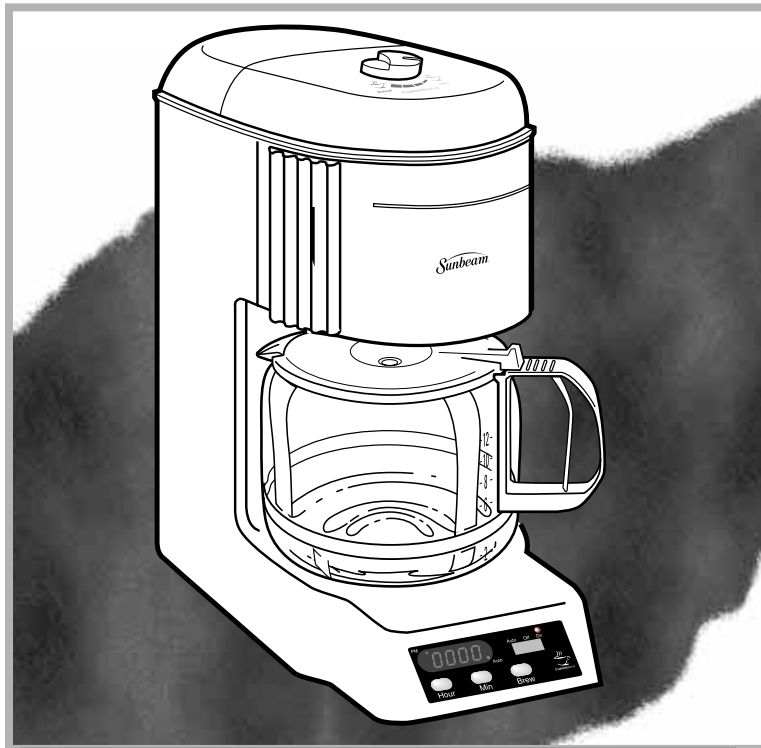

MODELS/MODELOS
MODÈLES/MODELOS

**3281, 3282, 3283,
3284, 3285 & 3286**

**Instruction Manual
12-CUP CUSTOMBLEND™ COFFEE MAKER**

**Manuel d'Instructions
CAFETIÈRE 12 TASSES CUSTOMBLEND™**

**Manual de Instrucciones
CAFETERA PARA 12 TAZAS CUSTOMBLEND™**

**Manual de Instruções
CAFETEIRA CUSTOM BLEND™ COM CAPACIDADE PARA 12 XÍCARAS**

IMPORTANT SAFEGUARDS

When using electrical appliances, to reduce the risk of fire, electric shock, and/or injury to persons, basic safety precautions should always be followed, including the following:

1. Read all instructions carefully.
2. Do not touch hot surfaces. Use handles or knobs.
3. To protect against electric shock, do not place cord, plug or coffee maker in water or other liquid.
4. Close supervision is necessary when any appliance is used by or near children.
5. Unplug from outlet when not in use and before cleaning. Allow to cool before putting on or taking off parts, and before cleaning the appliance.
6. Do not operate any appliance with a damaged cord or plug or after the appliance malfunctions or has been damaged in any manner. Return appliance to an authorized service facility for examination, repair or adjustment.
7. The use of accessory attachments not recommended by Sunbeam may cause injuries.
8. Do not use outdoors.
9. Do not let cord hang over edge of table top or counter, or touch hot surfaces.
10. To reduce the risk of fire or electric shock, do not remove rating label cover. No user serviceable parts inside. Repairs should be done by authorized service personnel only.
11. Do not place on or near hot gas or electric burner, or in a heated oven.
12. Always plug cord into the wall outlet before turning on any controls. To disconnect, turn any control to "OFF", then remove plug from wall outlet.
13. Always use cold water to make coffee. Warm water or other liquids could cause damage to the coffee maker.
14. Scalding may occur if the cover is lifted or removed during the brewing cycle.

15. Do not use this appliance for other than intended use.
16. Do not immerse appliance in any liquid.
17. **WARNING** – To avoid breakage of, or injury from glass carafe follow these precautions:
 - Do not set a hot carafe on a wet or cold surface.
 - Do not place hot carafe on or near paper, cloth, or other flammable material.
 - This carafe is designed for use with this coffee maker only.
 - Never use the carafe on a range top or in a conventional microwave oven.
 - Do not allow liquid to evaporate from carafe. Do not heat carafe when empty.
 - Do not move entire unit when carafe contains hot liquid.
 - Use the lid on the glass carafe while brewing and pouring coffee.
 - Discard carafe if damaged in any manner, or a carafe having a loose or weakened handle. A chip or crack could result in breakage or contaminate liquid contents with glass particles.
 - Do not clean carafe with scouring powders, steel wool pads or other abrasive materials.

SAVE THESE INSTRUCTIONS

NO USER MAINTENANCE – RETURN TO SERVICE STATION. For HOUSEHOLD USE ONLY.

SAFETY FEATURES

- A short power supply cord is provided to reduce the hazards resulting from entanglement or tripping over a longer cord.
- An extension cord may be used if care is exercised in its use.
- If an extension cord is used, the marked electrical rating of the extension cord should be at least as great as the electrical rating of the appliance. The extension cord should be arranged so that it does not drape over the counter or table-top where it can be pulled on by children or tripped over accidentally. The electrical rating of the coffee maker is listed on the bottom panel of the unit.

FOR PRODUCTS PURCHASED IN U.S. AND CANADA ONLY:

- To reduce the risk of electrical shock, this appliance has a polarized alternating current plug (one blade is wider than the other). As a safety feature, this plug will fit in a polarized outlet only one way. If the plug does not insert fully in the outlet, reverse the plug. If it still fails to fit, contact a qualified electrician to replace the obsolete outlet. **DO NOT ATTEMPT TO DEFEAT THIS SAFETY FEATURE.**

COFFEE MAKER FEATURES

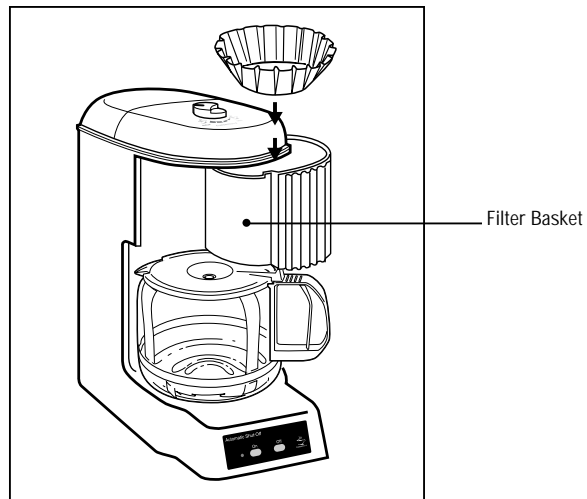
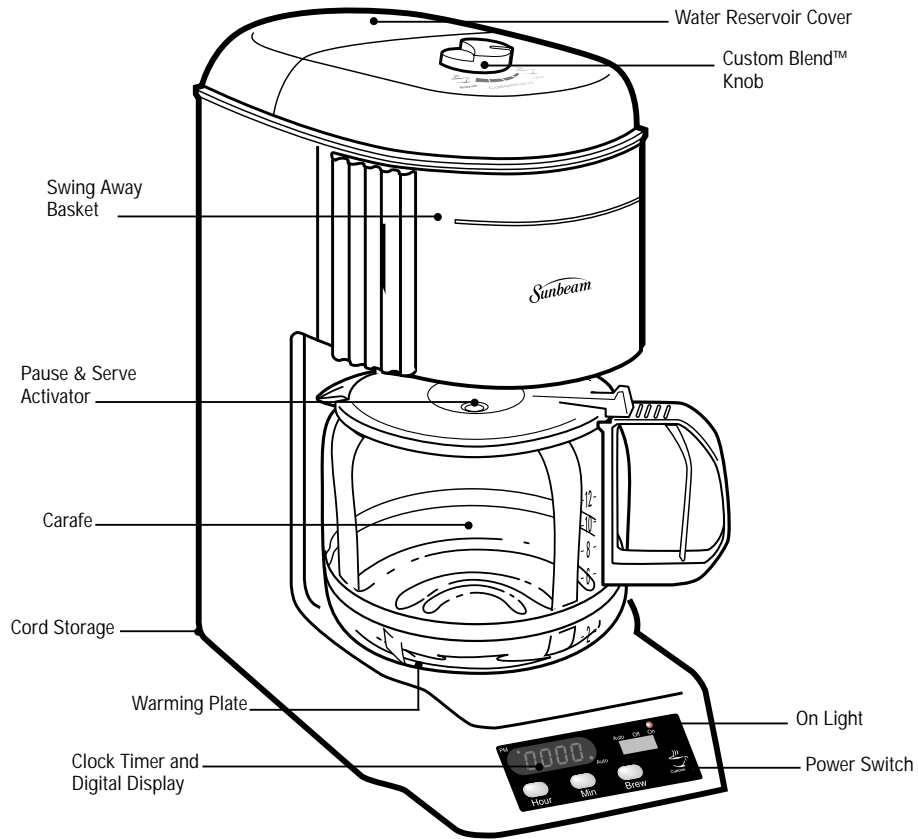

FEATURES

Pause & Serve

Allows you to interrupt the brewing cycle and pour a cup of coffee before the entire carafe is finished brewing. To restart the brewing process, return carafe to warming plate and coffee will automatically begin flowing through filter basket. Make sure carafe is placed all the way on the warming plate.

CAUTION: DO NOT REMOVE CARAFE FOR LONGER THAN 30 SECONDS OR THE FILTER BASKET MAY OVERFLOW.

On Light

On Light lets you know when the coffee maker is "On" for safe operation.

CustomBlend™

CustomBlend™ allows you to adjust the brew strength to suit your personal preference - mild, regular or strong.

Cord Storage

Hidden cord storage allows you to hide excess cord for neat appearance.

Swing Away Basket

Filter door swings for convenient filling. Door comes off for easy cleaning in the dishwasher.

Clock/Timer Digital Display (some models only)

The 24 hour digital clock built into the face of the coffee maker will keep the correct time, even after the unit has been shut off. Timer can be programmed up to 24 hours in advance to automatically start brewing fresh, hot coffee.

2-Hour Automatic Shut-Off (some models only)

For safety, the Sunbeam® coffee maker has been designed with an auto shut-off feature. The coffee maker shuts off automatically 2 hours after brewing cycle. To restart simply turn the unit "OFF" and then "ON" again.

HOW TO USE YOUR COFFEE MAKER – QUICK REFERENCE GUIDE

(for detailed directions, read entire Instruction Manual)

1. Fill water reservoir with desired amount of cold water by opening hinged lid at the top of the unit.
2. Insert flat paper filter into filter basket and fill with desired amount of coffee.
3. Close filter basket door. Place carafe on warming plate below filter basket.
4. Turn unit on by switching rocker to "ON" (for basic units), by pressing "ON" button (for auto off units) or by sliding switch to "ON" (for programmable units).

HOW TO USE YOUR SUNBEAM® COFFEE MAKER

PREPARING YOUR COFFEE MAKER FOR USE

Carefully unpack the coffee maker and remove all packaging materials.

Before making coffee in your new Sunbeam® coffee maker, thoroughly clean the carafe, carafe lid and filter basket with warm, soapy water. Rinse and dry. Do not use harsh or abrasive cleaners.

NOTE: Carafe, Carafe Lid and Swing Basket are dishwasher safe.

You may wipe the warming plate with a clean, damp cloth. However, do not immerse the coffee maker in water or other liquid.

Prior to brewing your first pot of coffee, operate coffee maker once or twice with water but without ground coffee or a paper filter. This will remove any dust that may have settled inside the coffee maker which may affect the flavor of coffee.

IMPORTANT: Use cold water for best results.

USING YOUR COFFEE MAKER'S CONTROLS

CustomBlend™ Knob – This switch controls the brew strength of coffee before the coffee maker is turned on to suit your personal preference – mild, regular or strong.

Power Switch – Switch controls power to the coffee maker. (Programmable Units Only)

On Light – This light indicates that power is going to the coffee maker, and the coffee maker is in normal operating stage.

Clock/Timer Digital Display – The display shows clock with AM/PM indicator. When the "BREW" button is pressed, the programmed brew time is displayed.

Hour – This button advances the hour display for the clock timer. See the section on "How to set the Clock" for proper use.

Minute – This button advances the minute display for the clock and timer. See the section on "How to set the Clock" for proper use.

Brew – This button allows you to program the coffee maker up to 24 hours before the desired brewing time. See the section on "Delaying the Brewing Cycle" for proper use.

PM Indicator – This light is illuminated when the clock or "Brew" set time is indicating PM.

Auto Indicator – This light is illuminated when the unit is in the delayed brewing cycle mode.

Power Switch – This switch controls three power modes: ON/OFF/AUTO. The "OFF" mode does not have a light indicator.

HOW TO SET THE CLOCK

To set the correct time of day, first press the "Hour" Button until the correct hour has been reached. Then, press the "Minute" Button until the correct minutes have been reached. Use the AM/PM indicator on the left side of the digital read out when setting the time.

NOTE: Unplugging the unit will reset the clock to 12:00.

USING YOUR COFFEE MAKER'S CONTROLS

(Programmable Units Only)



To preset your coffee maker to brew at a later time first verify that the clock is set to the correct time. See section on "How to Set the Clock". The clock must be set before unit is operational.

Press and hold the "Brew" Button. While continuing to hold the "Brew" Button, press the "Hour" Button until the desired brew time hour is reached. Then press the "Minute" Button until the desired minute has been reached. Release the "Brew" Button.

Turn the Power Select switch to the "AUTO" position. The "AUTO" light will illuminate, indicating that the coffee maker is waiting for the preset brew time to be reached before it will begin the brewing cycle.

USING YOUR COFFEE MAKER'S CONTROLS

(Auto-Off Units Only)

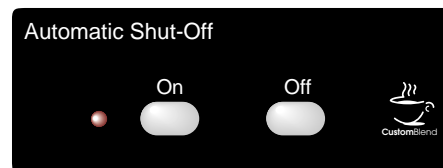

On Button – This button turns the unit "ON". The light indicates when the unit is energized. After 2 hours the unit will turn itself off. To restart simply turn the unit "Off" then "On" again.

OFF Button – This button turns the coffee maker "OFF". The button doesn't have a light indicator.

USING YOUR COFFEE MAKER'S CONTROLS

(Basic Units Only)

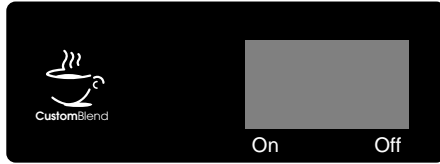

On Switch – This switch turns the coffee maker "ON".

Off Switch – This switch turns the coffee maker "OFF".

FILLING THE WATER RESERVOIR

Open the hinged water reservoir cover located at the top of the coffee maker. Fill the glass carafe with the desired amount of cold water. Empty the water from the carafe into the water reservoir. **POUR SLOWLY WHEN CARAFE IS FULL.**

Close the hinged lid. Place the glass carafe with the lid in place on the warming plate.

NOTE: The amount of brewed coffee after the brewing process will always be slightly less than the amount of water placed into the coffee maker, since some water is absorbed by the coffee grounds and filter. Add a little extra water at the beginning so that you have the exact number of cups desired.

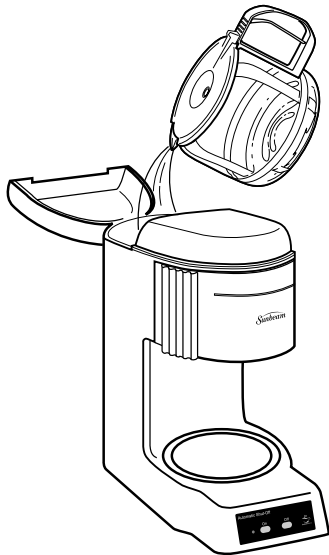

PUTTING IN THE COFFEE

Swing the filter basket door outward to your right. Insert a standard flat paper filter into the filter basket. Place the desired amount of ground coffee into the filter. Use 1 tablespoon of grounds per cup (5 oz.) of water. One coffee scoop equals 2 tablespoons.

After using your coffee maker several times, the amount of coffee may be adjusted to suit your particular taste, by decreasing or increasing the amount of coffee used. Be sure to use coffee grounds prepared specifically for automatic drip coffee makers.

Swing the door closed and snap into place.

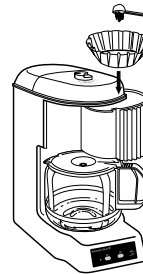

CAUTION: Do not operate your coffee maker if the door does not close completely. If the door does not close completely, check to see that the filter basket is properly sealed, and snap door into place.

Select the desired strength of coffee from mild to strong by turning the CustomBlend™ Knob on the top of the unit.

TURNING UNIT ON

Turn switch "ON" to start the brew cycle. "ON" Light will go on, indicating that the coffee maker has begun the brewing cycle. In a few minutes the coffee maker will complete the brewing cycle and switch over to the warming mode.

The clock must be set before the unit is operational. On models with the Auto-off feature, the unit will turn itself off after 2 hours. To continue heating the coffee simply turn the unit "OFF" and back "ON" again for another 2 hours of heating.

Turn switch to "OFF" when the carafe is empty or when the coffee maker is not in use.



HINTS FOR GREAT TASTING COFFEE

A clean coffee maker is essential for making great tasting coffee. Regular cleaning, as specified in "Cleaning your Coffee Maker" is highly recommended.

Always use fresh, cold water in your coffee maker.

Store coffee in a cool, dry place. Once coffee has been opened, keep it tightly sealed in the refrigerator to maintain freshness.

PREPARING COFFEE MAKER FOR BREWING COFFEE

Place your Sunbeam® coffee maker on a flat, level surface away from any edge.

Plug the unit into an appropriate outlet.

The lid of the glass carafe must be properly snapped onto the handle during the brewing process and the carafe must be set on the warming plate.

The filter basket door must be properly closed during brewing process.

CAUTION: If the filter basket door is not completely closed, the Pause & Serve feature will not function properly. It could cause hot water or hot coffee to overflow.

For optimum coffee, buy whole beans and grind them to your taste before brewing.

Do not re-use coffee grounds since this will greatly impair coffee flavor.

Reheating coffee is not recommended. Coffee is at its peak flavor immediately after brewing.

Small oil droplets on the surface of brewed black coffee is due to the extraction of oil from the coffee grounds. Oiliness may occur more frequently if heavily roasted coffees are used. Over extraction may also cause oiliness, indicating a need to clean your coffee maker.

RECOMMENDED AMOUNT OF COFFEE

NUMBER OF CUPS	GROUND COFFEE
2	2 tbs. (1.5 scoops)
4	4 tbs. (2.5 scoops)
6	6 tbs. (3 scoops)
8	8 tbs. (4 scoops)
10	10 tbs. (5 scoops)
12	12 tbs. (6 scoops)

Note: In case of power outage, the clock will reset to 12:00 and flash. The clock must be reset before the unit is operational again.

CLEANING YOUR COFFEE MAKER

CAUTION: Always make sure coffee maker is unplugged and warming plate is cool before attempting to clean. To protect against electric shock, do not immerse cord, plug or unit in water or other liquid. The outside of your coffee maker can be cleaned by wiping the surface with a damp, soft cloth.

IMPORTANT: Never immerse the coffee maker in water or other liquid.

Glass carafe, carafe lid and removable filter basket may be washed with warm, soapy water, or placed in the top rack of the dishwasher. Do not place any other parts of the coffee maker in the dishwasher.

Do not clean the inside of the water reservoir with a cloth as the cloth may have a lint residue that could clog the coffee maker.

For stubborn stains, use a nylon or plastic pad with a non-abrasive cleanser. Do not use metal scouring pads or abrasive cleansers.

Calcium deposits may build up in the coffee maker as a result of minerals commonly found in drinking water. The build-up is normal and may result in a slow down of the coffee maker's brewing time. The slow down can be eliminated by periodically decalcifying the coffee maker.

To decalcify - pour 1 quart of white household vinegar into the reservoir. Place carafe on the warming plate and turn the unit on. Allow unit to run for 2 minutes then shut off and let it stand for 30 minutes to allow for softening of the deposits. After 30 minutes, pour the contents of the carafe back into the reservoir and replace the carafe. Turn the unit on and allow entire solution to cycle through the unit. Discard the contents of the carafe and refill the unit with cold water. Run 2 cycles of clean cold water through the unit to get rid of any remaining vinegar. Repeat if necessary.

NOTE: If hard water is used, coffee maker needs to be cleaned every 40 cycles. If soft water is used, clean your coffee maker every 80 cycles. If your brew time is slowing down, clean your coffee maker more often.

TROUBLE-SHOOTING THE COFFEE MAKER

Potential Problems	Probable Cause:
ON LIGHT DOES NOT ILLUMINATE	<ul style="list-style-type: none">• Unplugged• Power outage• Clock is not set
COFFEE IS NOT BREWING	<ul style="list-style-type: none">• Unplugged• Power outage• Clock is not set• The water reservoir is empty• The filter basket door is not properly closed• Carafe lid not on carafe• Carafe is not placed all the way on the warming plate
COFFEE MAKER ONLY BREWS WATER	<ul style="list-style-type: none">• No grounds in filter basket
COFFEE MAKER BREWS SLOWLY	<ul style="list-style-type: none">• Coffee maker needs decalcifying
FILTER BASKET OVERFLOWS	<ul style="list-style-type: none">• The filter basket door is not properly closed• Carafe is not placed all the way on the warming plate• Carafe lid not on carafe• Too much grounds placed in filter• Carafe was removed from warming plate longer than 30 seconds
BURNING COFFEE SMELL	<ul style="list-style-type: none">• Empty carafe was left on hot warming plate• Coffee was spilled on a warming plate
COFFEE IS NOT HOT	<ul style="list-style-type: none">• Power outage• 2-hour automatic shut off was activated (<i>some models only</i>)
COFFEE TASTES BAD	<ul style="list-style-type: none">• Coffee grounds other than for automatic drip coffee maker were used• Grounds-to-water ratio was unbalanced
GROUNDINGS ARE IN COFFEE	<ul style="list-style-type: none">• Paper filter not properly seated in swing basket• Filter overflowed

QUESTIONS? You can call us toll-free at 1-800-986-0008
In Canada 1-800-66-SUNBEAM

2 YEAR LIMITED WARRANTY

Sunbeam Products Inc. warrants that, for a period of two years from date of purchase, this product shall be free of mechanical and electrical defects in material and workmanship. Our obligation hereunder is limited to repair or replacement, at manufacturer's option, of this product during the warranty period, provided that the product(s) purchased in the United States are sent postage prepaid directly to:

**SUNBEAM APPLIANCE SERVICE STATION
117 Central Industrial Row
Purvis, MS 39475**

Answers to questions regarding this warranty or your nearest U.S.A. authorized service location may be obtained by calling toll free 1-800-597-5978 or by writing to Sunbeam – Consumer Affairs at P.O. Box 948389, Maitland, Florida 32794-8389.

For products purchased in Canada please call to:

**SUNBEAM APPLIANCE SERVICE STATION (KND)
Please call 1-800-663-8623 or email us at
consumeraffairs@consumer.sunbeam.com**

Answers to questions regarding this warranty or your nearest Canadian authorized service location may be obtained by calling toll free in Canada 1-800-667-8623.

For warranty information or an authorized service location outside of the United States and Canada please see the warranty service card inserted in the product packaging.

**DO NOT RETURN THIS PRODUCT TO THE
PLACE OF PURCHASE; DOING SO MAY DELAY
THE PROCESSING OF YOUR WARRANTY CLAIM.**

This warranty does not cover normal wear of parts or damage resulting from any of the following: negligent use or misuse of the product, use on improper voltage or current, use contrary to operating instructions, or disassembly, repair, or alteration by any person other than an authorized service center. Product repair or replacement as provided under this warranty is your exclusive remedy. Sunbeam Products Inc. shall not be liable for any incidental or consequential damages for breach of any expressed or implied warranty on this product. Except to the extent prohibited by applicable law, any implied warranty of merchantability or fitness for a particular purpose on this product is limited in duration to the duration of the above warranty. Some states and provinces do not allow the exclusion or limitation of incidental or consequential damages, or allow limitation on how long an implied warranty lasts, so the above limitations or exclusion may not apply to you. This warranty gives you specific legal rights, and you may also have other rights which vary state to state or province to province.

PRÉCAUTIONS IMPORTANTES

Lors de l'utilisation d'appareils électriques, pour réduire le risque d'incendie, électrocution et / ou blessures personnelles, toujours prendre les précautions nécessaires, incluant celles qui suivent:

1. Lisez toutes les directives attentivement.
2. Eviter de toucher les surfaces chaudes. Utiliser les manivelles ou les interrupteurs.
3. Pour vous protéger des risques d'électrocution, ne plongez jamais le cordon, ou la cafetière dans l'eau ou tout autre liquide.
4. Faites particulièrement attention lorsque l'appareil est utilisé par, ou en présence d'enfants.
5. Débrancher l'appareil lorsqu'il n'est pas utilisé, laissez refroidir avant d'y placer ou y retirer des pièces et avant de le nettoyer.
6. Ne pas faire fonctionner un appareil dont le fil ou la fiche est endommagé ou après que l'appareil ait mal fonctionné, qu'il ait été échappé ou endommagé d'une façon quelconque. Retourner l'appareil au centre de service autorisé pour fin de vérification ou réparation.
7. L'utilisation d'accessoires non recommandés par Sunbeam peut causer des blessures.
8. Ne pas l'utiliser à l'extérieur
9. Ne pas laisser le fil pendre de la table ou d'un comptoir et éviter qu'il touche à une surface chaude.
10. Pour réduire les risques d'incendie, ne pas décoller la couverture de l'étiquette signalétique. Ne contient pas de pièces pouvant être réparées par l'utilisateur. Les réparations devront être effectuées par un service de réparation agréé uniquement.
11. Ne pas placer sur ou près d'un poêle chaud ou dans un four chaud.
12. Branchez toujours le cordon dans la prise murale avant de mettre toute commande sous tension. Pour débrancher, mettez le commutateur de marche-arrêt hors tension (à la position OFF), puis retirez la fiche de la prise murale.
13. Préparez toujours le café à partir d'eau froide. L'eau chaude et les autres liquides peuvent endommager la cafetière.
14. L'échaudage peut se produire si le couvercle est enlevé durant l'infusion.
15. Ne pas utiliser la cafetière autre que pour son utilisation intentionnelle.
16. Ne pas immerger l'appareil dans un liquide.
17. AVERTISSEMENT - Afin d'éviter tout bris de la carafe en verre et ainsi tout risque de blessure, prenez les précautions suivantes:

- Ne déposez jamais une carafe chaude sur une surface froide ou mouillée.
- Tenez toujours une carafe chaude éloignée du papier, du tissu et d'autres matériels inflammables.
- Cette carafe est conçue pour être utilisée exclusivement avec cette cafetière.
- N'utilisez jamais la carafe sur le dessus d'une cuisinière ou dans un four micro-ondes ordinaire.
- Évitez de laisser le liquide s'évaporer de la carafe. Ne faites jamais chauffer une carafe vide.
- Évitez de déplacer l'appareil complet pendant que la carafe contient du liquide chaud.
- Gardez le couvercle sur la carafe en verre lorsque vous préparez ou versez du café.
- Mettez au rebut une carafe endommagée d'une quelconque façon ou dont la poignée est affaiblie ou branlante. Un éclat, une écaillage, une fente ou une fissure peut produire un bris ou contaminer le contenu de particules de verre.
- Ne pas nettoyer la carafe avec des recurants abrasifs.

CONSERVEZ CES INSTRUCTIONS

**AUCUN ENTRETIEN NÉCESSAIRE DE LA PART DE L'UTILISATEUR.
RETOURNEZ À L'ATELIER DE SERVICE. POUR USAGE DOMESTIQUE SEULEMENT**

MESURES DE SÉCURITÉ

- L'appareil est livré avec un cordon d'alimentation court pour réduire les risques d'enchevêtrement ou de trébuchement accidentel.
- Si nécessaire, utiliser une rallonge électrique, en faisant preuve de précaution.
- La capacité électrique nominale de la rallonge devra être au minimum égale à la puissance électrique nominale de l'appareil. Placer le cordon d'alimentation de manière à ce qu'il ne pende pas du comptoir ou de la table, où il pourrait être accessible aux enfants ou provoquer un trébuchement par inadvertance. Les valeurs électriques nominales de la cafetière figurent sur le panneau inférieur de l'appareil.

PRODUITS ACHETÉS AUX ÉTATS-UNIS ET AU CANADA UNIQUEMENT:

- Pour réduire le risque de choc électrique, cet appareil est doté d'une fiche polarisée (une broche est plus large que l'autre), cette fiche ne va que dans un sens seulement sur une prise de courant polarisée. Si la fiche ne s'enfonce pas complètement dans la prise, la retourne et essayer de nouveau. Si elle ne s'adapte toujours pas à fond, consulter un électricien qualifié. **VEILLENZ À RESPECTER LES MESURES DE SÉCURITÉ DE LA PRISE POLARISÉE.**

CARACTÉRISTIQUES DE LA CAFETIÈRE

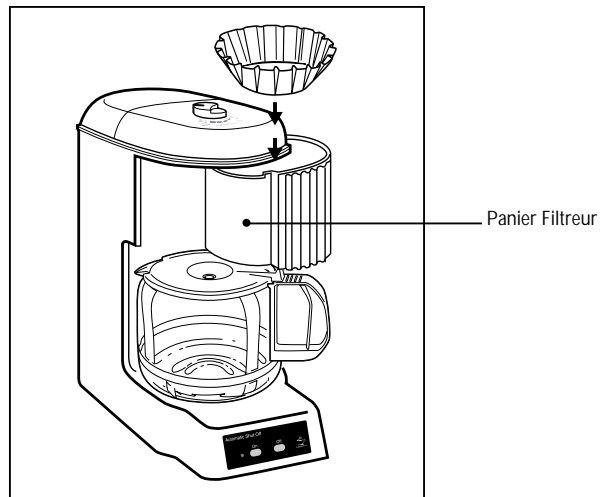
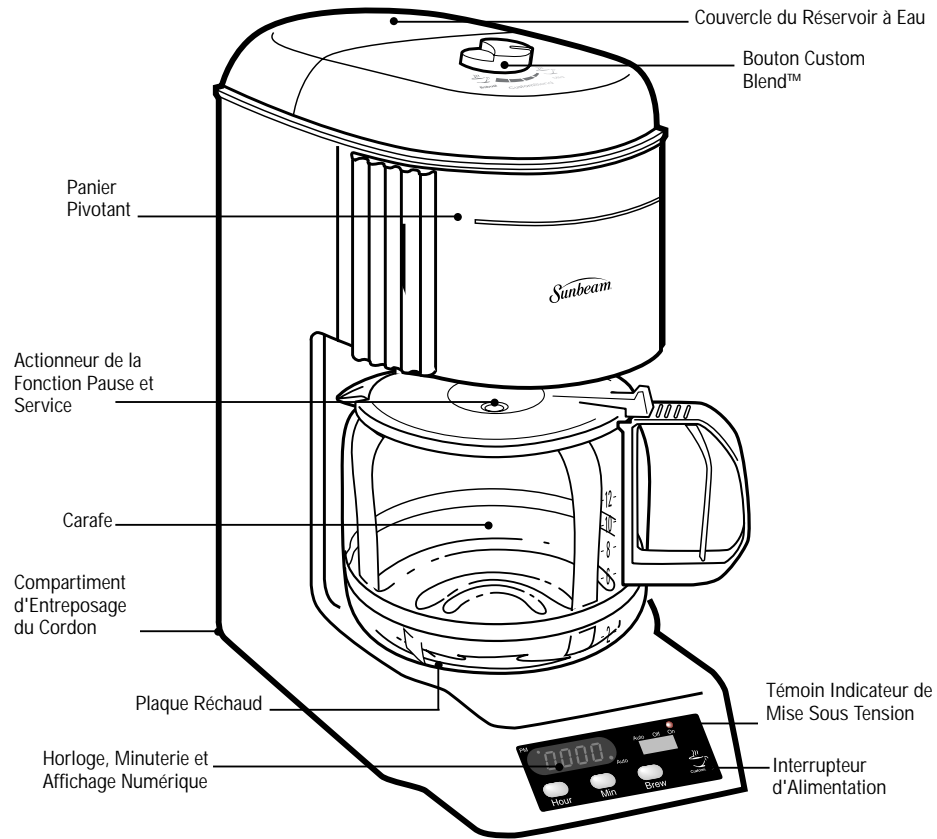

CARACTÉRISTIQUES

Fonction Pause et Service

Cette fonction vous permet d'interrompre le cycle de préparation et de verser une tasse de café avant que se termine la préparation du contenu entier de la carafe. Pour relancer le cycle de préparation, redéposez la carafe sur la plaque réchaud, et le café se remettra automatiquement à couler au travers du panier filtreur. Assurez-vous de poser la carafe au complet sur la plaque réchaud.

ATTENTION: NE RETIREZ PAS LA CARAFE PLUS DE 30 SECONDES, SINON LE PANIER FILTREUR POURRA DÉBORDER.

Témoin Indicateur de Mise Sous Tension

Le témoin indicateur de mise sous tension vous signale que la cafetière est en marche, pour assurer un fonctionnement sécuritaire.

Custom Blend™

Custom Blend™ permet de choisir le degré d'infusion du café en fonction des goûts personnels - léger, normal ou corsé.

Compartiment d'Entreposage du Cordon

Le compartiment dissimulé pour l'entreposage du cordon vous permet de cacher la longueur superflue de cordon pour assurer une apparence soignée.

Panier Pivotant

Le portillon du panier filtreur se déplace de côté pour faciliter le remplissage. La porte se détache facilement et est lavable au lave-vaisselle.

Affichage Numérique de l'Horloge-minuterie

(sur certains modèles uniquement)

L'horloge sur 24 heures à affichage numérique intégrée dans le boîtier de la cafetière est conçue pour conserver l'heure correcte même après arrêt de l'appareil. La minuterie peut être programmée jusqu'à 24 heures à l'avance pour commencer automatiquement la préparation de café frais au moment choisi.

Mise à l'Arrêt Automatique 2 Heures

Pour des raisons de sécurité, la cafetière Sunbeam® intègre une mise à l'arrêt automatique. Son fonctionnement s'arrête automatiquement 2 heures après la fin du cycle de préparation. Pour redémarrer, il suffit d'éteindre l'appareil (OFF) puis de le rallumer (ON).

MODE D'EMPLOI DE VOTRE CAFETIÈRE GUIDE RAPIDE

(Pour plus de renseignements, lire le manuel de l'utilisateur complet)

1. Ouvrir le couvercle articulé situé au sommet de la cafetière pour remplir le réservoir avec de l'eau froide jusqu'au niveau désiré.
2. Placer un filtre en papier plat dans le panier et le remplir de la quantité de café moulu désirée.
3. Fermer le couvercle du panier porte-filtre. Poser la carafe sur la plaque chauffante sous le panier.
4. Allumer l'appareil en plaçant l'interrupteur à bascule sur «ON» (modèles de base), en appuyant sur la touche «ON» (modèles à arrêt automatique) ou faisant coulisser l'interrupteur sur «ON» (modèles programmables).

MODE D'EMPLOI DE VOTRE CAFETIÈRE SUNBEAM®

PRÉPARATION DE VOTRE CAFETIÈRE EN VUE DE SON UTILISATION

Déballez soigneusement la cafetière et enlevez tous matériaux de conditionnement.

Avant de préparer du café dans votre nouvelle cafetière Sunbeam®, nettoyez la carafe, son couvercle et le panier filtreur à fond avec de l'eau chaude savonneuse. Rincez et asséchez le tout. N'utilisez aucun nettoyant fort ou abrasif.

REMARQUE: La Carafe, le Couvercle de Carafe et le Panier Pivotant sont lavables au lave-vaisselle.

Vous pouvez essuyer la plaque réchaud à l'aide d'un chiffon propre et humide. Cependant, évitez d'immerger la cafetière dans de l'eau ou tout autre liquide.

Avant de préparer votre première carafe de café, faites fonctionner la cafetière une ou deux fois avec de l'eau mais sans café moulu ni filtre à papier. Cela évacuera toute poussière ou saleté qui ait pu s'infiltrer ou même s'accumuler dans la cafetière et qui pourrait altérer le goût du café.

IMPORTANT: Utilisez de l'eau froide pour obtenir de meilleurs résultats.

UTILISATION DES COMMANDES DE VOTRE CAFETIÈRE

Bouton Custom Blend™ - Ce commutateur contrôle le degré d'infusion du café avant la mise en marche de la cafetière - léger, normal ou corsé.

Interrupteur d'Alimentation - Cet interrupteur commande l'alimentation électrique de la cafetière (Modèles Programmables Uniquement).

Témoin Indicateur de Mise Sous Tension - Ce bouton signale que la cafetière est sous tension et en fonctionnement normal.

Affichage Numérique de l'Horloge-Minuterie - L'affichage indique l'heure et comprend un indicateur AM/PM. Lorsque la touche «BREW» est enfoncée, l'heure de mise en marche programmée s'affiche.

Heure - Ce bouton fait avancer l'affichage de l'heure de l'horloge et de la minuterie. Consultez la section «Comment régler l'horloge» en vue de son utilisation adéquate.

Minutes - Ce bouton fait avancer l'affichage des minutes de l'horloge et de la minuterie. Consultez la section «Comment régler l'horloge» en vue de son utilisation adéquate.

Préparation - Ce bouton vous permet de programmer la cafetière jusqu'à 24 heures avant le moment de la mise en marche du cycle de préparation. Consultez la section «Retardement du cycle de préparation» en vue de son utilisation adéquate.

Indicateur PM - Ce voyant s'allume lorsque l'horloge ou le mode «BREW» affiche une heure de l'après-midi ou de la soirée.

Indicateur Auto - Ce voyant s'allume lorsque l'appareil est en mode de fonctionnement programmé.

Interrupteur d'Alimentation - Cet interrupteur commande trois modes d'alimentation : Marche (ON), Arrêt (OFF) et Auto. Le mode «OFF» ne dispose pas de voyant indicateur.

COMMENT RÉGLER L'HORLOGE

Pour régler l'horloge à l'heure précise, appuyez d'abord sur le bouton d'avancement de l'heure (HR) jusqu'à ce que vous atteigniez l'heure correcte. Ensuite, appuyez sur le bouton d'avancement des minutes (MIN) jusqu'à ce que vous atteigniez le nombre de minutes correct. Servez-vous de l'indicateur AM-PM du côté gauche de l'affichage numérique lorsque vous réglez l'heure.

NOTA: Le débranchement de l'appareil réinitialisera l'horloge à 12 h 00.

UTILISATION DES COMMANDES DE LA CAFETIÈRE

(Modèles Programmables Uniquement)



Pour régler à l'avance l'heure de préparation du café, vérifier dans un premier temps que l'horloge est correctement réglée. Voir la section «Réglage de l'horloge». L'horloge doit être réglée pour que l'appareil soit opérationnel.

Appuyer sur le bouton «Brew» et le maintenir enfoncé. Pendant ce temps, appuyer sur la touche «Hour» jusqu'à ce que l'heure de préparation du café désirée soit affichée. Appuyer ensuite sur la touche «Minute» pour choisir les minutes. Relâcher le bouton «Brew».

Mettre le sélecteur d'alimentation en position «AUTO». Le voyant «AUTO» s'allume pour indiquer que la cafetière est en mode d'attente jusqu'à l'heure choisie avant de commencer à faire passer le café.

UTILISATION DES COMMANDES DE LA CAFETIÈRE

(Modèles à Arrêt Automatique Uniquement)

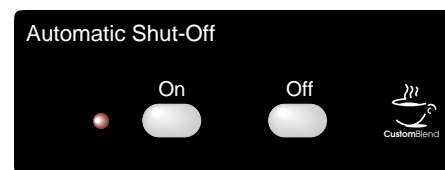

Bouton ON - Ce bouton commande la mise en marche de l'appareil. Le voyant indique que l'appareil est sous tension. Au bout de deux heures, la cafetière s'éteint automatiquement. Pour la remettre en marche, il suffit de l'éteindre et de la remettre en marche.

Bouton OFF - Ce bouton commande l'arrêt de la cafetière. Il ne comporte pas de voyant lumineux.

UTILISATION DES COMMANDES DE LA CAFETIÈRE

(Modèles de Base Uniquement)



Bouton ON - Cet interrupteur commande la mise en marche de la cafetière.

Bouton OFF - Cet interrupteur commande l'arrêt de la cafetière.

REPLISSAGE DU RÉSERVOIR À EAU

Ouvrez le couvercle du réservoir à eau à battant, situé sur le dessus de la cafetière. Remplissez la carafe en verre de la quantité désirée d'eau froide et vider celle-ci dans le réservoir à eau. **VERSER LENTEMENT LORSQUE LA CARAFE EST PLEINE**. Refermez le couvercle à battant. Posez la carafe en verre avec le couvercle en place sur la plaque réchaud.

NOTA: La quantité de café produit par le processus de préparation sera toujours légèrement inférieure à celle d'eau qu'on aura versée dans le réservoir, puisque le café moulu et le filtre absorbent toujours un peu d'eau. Ajoutez un peu d'eau supplémentaire au début de façon à obtenir le nombre exact de tasses désiré.

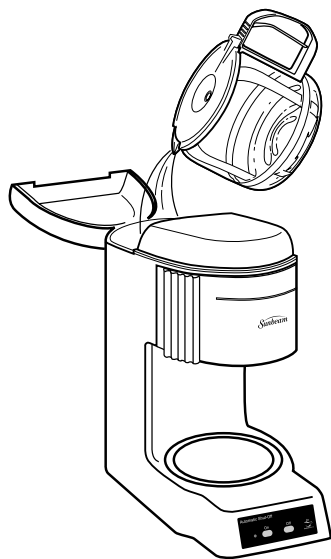

AJOUT DU CAFÉ

Déplacez le portillon du panier filtreur vers l'extérieur à droite. Placer un filtre en papier plat standard dans le panier.

Placez la quantité désirée de café moulu dans le filtre. Utiliser une cuillerée à soupe de café moulu par tasse (150 ml) d'eau. Une mesure de café est équivalente à deux cuillerées à soupe.

Une fois que vous aurez utilisé votre cafetière plusieurs fois, vous pouvez régler la quantité de café à votre goût individuel en augmentant ou en diminuant la quantité de café ajouté. Veillez à utiliser du café moulu expressément préparé pour les cafetières automatiques à égouttement.

Refermez le portillon et encliquez en place.

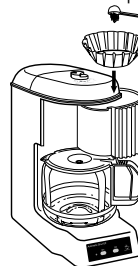

ATTENTION: Ne faites pas fonctionner la cafetière si le portillon ne se ferme pas complètement.

Dans un tel cas, assurez-vous de bien appuyer le panier filtreur et encliquez le portillon en place.

Choisir le degré d'infusion du café, de léger à corsé, à l'aide du Bouton CustomBlend™ situé au sommet de l'appareil.

MISE EN MARCHÉ

Mettre l'interrupteur sur «ON» pour démarrer la préparation du café. Le voyant «ON» s'allume pour indiquer que la cafetière a commencé à faire passer le café. Au bout de quelques minutes, le passage du café prend fin et l'appareil passe en mode de chauffage.

L'horloge doit être réglée pour que la cafetière soit opérationnelle. Les modèles à arrêt automatique s'éteignent au bout de 2 heures. Pour prolonger le chauffage de 2 heures supplémentaires, il suffit d'éteindre la cafetière (OFF) puis de la rallumer (ON).

Mettre l'interrupteur en position «OFF» lorsque la carafe est vide ou que la cafetière n'est pas utilisée.



TRUCS POUR UN CAFÉ SUCCULENT

Une cafetière propre est essentielle à un café délicieux. Nous recommandons fortement un nettoyage périodique tel que le spécifie la section «Nettoyage de votre cafetière».

Utilisez toujours de l'eau froide dans votre cafetière.

Entreposez le café dans un endroit frais et sec. Une fois le café ouvert, gardez-le hermétiquement fermé au réfrigérateur afin d'en préserver la fraîcheur.

PRÉPARATION DE LA CAFETIÈRE POUR PRÉPARER LE CAFÉ

Posez votre cafetière Sunbeam[®] sur une surface plane de niveau en l'éloignant des rebords.

Branchez l'appareil à une prise murale de c.a. 120 volts 60 Hz seulement.

Durant le processus de préparation, le couvercle de la carafe de verre doit absolument reposer convenablement sur la carafe, et celle-ci sur la plaque réchaud.

Le portillon du panier filtreur doit absolument rester convenablement fermé durant le processus de préparation.

ATTENTION: Si le portillon du panier filtreur n'est pas complètement fermé, le dispositif Pause et Service ne fonctionnera pas adéquatement. Cela peut provoquer le débordement d'eau ou de café bouillants.

Pour obtenir une saveur optimale, achetez des grains entiers et faites-les moudre fin juste avant de le préparer. Ne réutilisez jamais du café moulu: cela peut grandement altérer la saveur du café.

Nous déconseillons de réchauffer du café. La saveur est la meilleure immédiatement après la préparation.

La présence de fines gouttelettes d'huile à la surface de café noir fraîchement préparé provient de l'extraction d'huile des grains de café. L'utilisation de cafés fortement torréfiés pourra augmenter la fréquence de l'apparition de telles gouttelettes.

Une surextraction pourra causer un goût huileux, indiquant la nécessité d'un nettoyage de la cafetière.

QUANTITÉ RECOMMANDÉE DE CAFÉ

NOMBRE DE TASSES	CAFÉ MOULU
2	De 2 à 4 cuillers à table (1 à 2 mesures pleines)
4	De 4 à 8 cuillers à table (2 à 4 mesures pleines)
6	De 6 à 12 cuillers à table (3 à 6 mesures pleines)
8	De 8 à 16 cuillers à table (4 à 8 mesures pleines)
10	De 10 à 20 cuillers à table (5 à 10 mesures pleines)
12	De 12 à 24 cuillers à table (6 à 12 mesures pleines)

Remarque: En cas de panne de courant, l'horloge se réinitialise sur 12 h 00 et clignote. Il est alors nécessaire de la régler pour que l'appareil soit de nouveau opérationnel.

NETTOYAGE DE VOTRE CAFETIÈRE

ATTENTION: Assurez-vous toujours que la cafetière est débranchée et la plaque réchaud fraîche au toucher avant de tenter un nettoyage. Pour éviter tout risque de choc électrique, n'immergez jamais le cordon, la fiche, ou l'appareil dans de l'eau ou autre liquide. Vous pouvez nettoyer l'extérieur de la cafetière en essuyant sa surface à l'aide d'un chiffon doux humide.

IMPORTANT: N'immergez jamais la cafetière dans de l'eau ou autre liquide.

Vous pouvez laver la carafe en verre, son couvercle, et le panier filtreur amovible dans de l'eau chaude savonneuse ou les placer sur le tiroir supérieur du lave-vaisselle. Évitez de placer quelque autre partie de la cafetière dans le lave-vaisselle.

Évitez d'utiliser un chiffon pour nettoyer l'intérieur du réservoir: le chiffon peut laisser un résidu de peluche qui peut boucher la cafetière.

Pour éliminer les taches rebelles, servez-vous d'un tampon en plastique ou en nylon et d'un nettoyant non abrasif. N'utilisez jamais de tampon à récurer métallique ou de nettoyant abrasif.

Des dépôts de calcaire peuvent se former dans la cafetière en raison des minéraux généralement présents dans l'eau potable. Ces dépôts sont normaux et peuvent entraîner un ralentissement du processus de préparation de la cafetière. Vous pouvez éliminer ce ralentissement en décalcifiant périodiquement la cafetière.

Détartrage - verser 1 quart de litre de vinaigre blanc dans le réservoir. Poser la carafe sur la plaque chauffante et allumer la cafetière. Laisser fonctionner pendant 2 minutes puis éteindre et laisser reposer pendant 30 minutes pour permettre le ramollissement du dépôt. Au bout de 30 minutes, vider le contenu de la carafe. Allumer l'appareil et laisser passer la totalité de la solution. Éliminer le contenu de la carafe et remplir le réservoir d'eau froide. Effectuer deux cycles complets de passage d'eau froide propre à travers la machine, afin d'éliminer le reste de vinaigre. Répéter l'opération si nécessaire.

REMARQUE: Si l'eau utilisée est dure, la cafetière doit être nettoyée au bout de 40 utilisations. Si l'eau est douce, nettoyer la cafetière toutes les 80 utilisations seulement. Si la durée de passage du café a tendance à augmenter, nettoyer la cafetière plus fréquemment.

REPÉRAGE D'ANOMALIES

Problèmes Potentiels	Cause Probable
LE TÉMOIN INDICATEUR DE MISE SOUS TENSION NE S'ALLUME PAS	<ul style="list-style-type: none">• Appareil débranché.• Panne d'électricité.
LE CAFÉ NE SE PRÉPARE PAS	<ul style="list-style-type: none">• Appareil débranché.• Panne d'électricité.• Réservoir à eau vide; examinez la visière de vérification du niveau d'eau.• Le portillon du panier filtreur n'est pas fermé convenablement.• La carafe n'est pas placée au complet sur la plaque réchaud.
LA CAFETIÈRE NE PRODUIT QUE DE L'EAU	<ul style="list-style-type: none">• Aucun café moulu dans le panier filtreur.
LA PRÉPARATION SE FAIT TRÈS LENTEMENT	<ul style="list-style-type: none">• La cafetière doit se faire décalcifier.
LE PANIER FILTREUR DÉBORDE	<ul style="list-style-type: none">• Le portillon du panier filtreur n'est pas fermé convenablement.• La carafe n'est pas placée au complet sur la plaque réchaud.• On a retiré la carafe de la plaque réchaud plus de 30 secondes.
ODEUR DE CAFÉ BRÛLÉ	<ul style="list-style-type: none">• On a laissé une carafe vide sur la plaque réchaud chaude.• Café renversé sur la plaque réchaud chaude.
LE CAFÉ N'EST PAS CHAUD	<ul style="list-style-type: none">• Panne d'électricité.• La mise à l'arrêt automatique 2 heures s'est actionnée (<i>sur certains modèles uniquement</i>)
LE CAFÉ A MAUVAIS GOÛT	<ul style="list-style-type: none">• On a utilisé une mouture de café autre que pour une cafetière automatique à égouttement.• Rapport café-eau déséquilibré.
PRÉSENCE DE MARC DANS LE CAFÉ	<ul style="list-style-type: none">• Le filtre en papier ne repose pas correctement dans le panier.• Le filtre a débordé.

VOUS AVEZ DES QUESTIONS?

**Vous pouvez nous rejoindre sans frais au 1 800 986-0008
Au Canada appelez le 1-800-66-SUNBEAM**

2 ANS DE GARANTIE LIMITÉE

Sunbeam Products Inc. garantit que pour une période de deux ans à compter de la date d'achat, ce produit ne présentera aucun vice mécanique ou électrique, matériel ou de fabrication. Notre obligation ci-après se limite à la réparation ou au remplacement de ce produit au choix du fabricant durant la période de couverture de la garantie, pourvu qu'on envoie le(les) produit(s) acheté(s) aux États-Unis, par la poste, port payé, directement à l'adresse suivante:

**SUNBEAM APPLIANCE SERVICE STATION
117 Central Industrial Row
Purvis, MS 39475**

En cas de questions ou pour obtenir des renseignements à propos de cette garantie ou du bureau de service après-vente agréé de votre région aux États-Unis, appelez sans frais d'interurbain le 1-800-597-5978 ou écrivez à l'adresse suivante Sunbeam - Consumer Affairs en P.O. Box 948389, Maitland, Florida 32794-8389.

En ce qui concerne les produits achetés au Canada, s'il vous plaît l'appel:

**SUNBEAM APPLIANCE SERVICE STATION (KND)
1-800-667-8623 ou email nous
consumeraffairs@consumer.sunbeam.com**

En cas de questions ou pour obtenir des renseignements à propos de cette garantie ou du bureau de service après-vente agréé de votre région au Canada, appelez sans frais d'interurbain au Canada le 1-800-667-8623.

En cas de questions ou pour obtenir des renseignements à propos de cette garantie ou d'un bureau de service après-vente agréé à l'extérieur des États-Unis et du Canada, veuillez consulter la carte de service sous garantie insérée dans l'emballage du produit.

**NE RETOURNEZ PAS CE PRODUIT À L'ENDROIT OÙ VOUS L'AVEZ ACHETÉ, CAR CELA POURRAIT
RALENTIR LE TRAITEMENT DE VOTRE DEMANDE DE REMBOURSEMENT SOUS GARANTIE.**

La présente garantie ne couvre ni l'usure normale des pièces ni les dommages entraînés par l'un quelconque des cas suivants: l'utilisation inappropriée ou négligente du produit, son utilisation à une tension ou à un courant inadéquats, son utilisation contraire aux directives du mode d'emploi, ou son démontage, sa réparation, son remaniement, sa modification ou sa transformation par toute personne autre qu'un centre de service après-vente agréé. La réparation ou le remplacement du produit prévus aux termes de la présente garantie constituent votre seul unique recours. Sunbeam Products Inc. n'acceptera aucune responsabilité de dommages conséquents ou accessoires découlant du manquement à quelque garantie explicite ou implicite sur ce produit. Sauf dans la mesure où l'empêchent les lois applicables, la durée de toute garantie implicite sur la qualité marchande ou le caractère utilisable de ce produit pour un but précis se limite à la durée de la garantie susmentionnée. Certains états ou provinces interdisent l'exclusion ou la limitation des dommages conséquents ou accessoires, ou la limitation de la durée d'une garantie implicite; il s'ensuit que les limitations ou exclusions ci-dessus peuvent ne pas s'appliquer à vous. La présente garantie vous confère des droits légaux précis, et vous pourriez aussi avoir d'autres droits qui varient selon l'état ou la province.

PARA MEXICANA SOLAMENTE

UN AÑO DE GARANTÍA

UN AÑO DE GARANTÍA

Póliza de Garantía,

SUNBEAM MEXICANA S.A. de C.V.

Sunbeam Mexicana S.A. de C.V. garantiza por el término de un año este aparato en todas sus partes y mano de obra contra cualquier defecto de fabricación y funcionamiento, en uso doméstico normal a partir de la fecha de entrega.

Incluye la reparación o reposición gratuita de cualquier parte o componente que eventualmente fallará y la mano de obra necesaria para su diagnóstico y reparación, así como los gastos de transportación del producto a partir de la recepción en los Talleres de Servicio Autorizados derivados del cumplimiento de este certificado.

CONDICIONES

1. Para hacer efectiva esta garantía no podrán exigirse mayores requisitos que la presentación de esta póliza debidamente llenada, sellada y fechada por la casa vendedora junto con el aparato en el lugar donde fue adquirido o en cualquiera de los Centros de Servicio Autorizados que se indican en el reverso.
2. Esta póliza quedará sin efecto en los siguientes casos:
 - a) Cuando el aparato haya sido utilizado en condiciones anormales y los daños que presentara manifestaran un maltrato, descuido o mal uso.
 - b) Cuando el aparato haya sido operado en forma diferente a las condiciones normales que marca el instructivo, mismo que señala los valores nominales y tolerancias de tensiones (voltajes) y frecuencias (ciclajes de la alimentación eléctrica).
 - c) Cuando el aparato haya sido intervenido por personal no autorizado provocando alteraciones inadecuadas.
3. Los Talleres de Servicio Autorizados por Sunbeam Mexicana. S.A. de C.V., repararán y devolverán el aparato en un plazo no mayor a 30 días contados a partir de la fecha de haber ingresado éste a uno de los talleres. Excepto en caso de demoras en el servicio originado por causas de fuerza mayor o cualquier otro motivo fuera del control de los Talleres de Servicio Autorizados tales como huelga en las fábricas proveedoras, etc., situación que será comunicada a usted a través de los Talleres respectivos.
4. La garantía de esta Póliza cubre cualquier daño o desperfecto que llegara a ocurrir en el interior de los Talleres de Servicio Autorizados o en el transporte de sus vehículos, pero sin asumir la responsabilidad por daños robos, extravíos o destrucción del aparato durante los almacenamientos o transportes efectuados por terceros no autorizados.
5. En caso de extravío de la Póliza de Garantía, usted podrá recurrir al lugar donde adquirió su aparato, donde le expedirán otra Póliza de Garantía previa presentación de la Nota de Compra, Remisión o Factura respectiva.

Al término de su Póliza de Garantía, los Talleres de Servicio Autorizados, seguirán a sus órdenes para brindarle el servicio que usted se merece, siempre con la confianza Sunbeam®, Oster® y Osterizer®

Sello de la Casa Vendedora

Aparato _____
Marca _____
Modelo _____

La presente garantía contará a partir de la fecha de entrega.

Año

Mes

Día

PARA USO DEL PROPIETARIO DEL APARATO

Sello de la Casa Vendedora

SUNBEAM MEXICANA,
S.A. de C.V.
Vía Dr. Gustavo Baz No. 180
Tlalnepantla, Edo. de México,
C.P. 54090
Tel. 729-21-00

TIMBRE



**"UNA RESPUESTA PARA
CADA PREGUNTA"**

¿Tiene Ud. alguna pregunta
o comentario?

**Llámenos sin costo al: 91-800-506-17
del D.F. al: 729-21-00**

De lunes a viernes de las 8:30 hrs. a las 17:00 hrs.

SUNBEAM MEXICANA S.A. DE C.V.

Vía Dr. Gustavo Baz No. 180, Tlalnepantla, Edo. de México
C.P. 54090
Tel 729-21-00 Fax 397-03-99

OFICINAS DE VENTA EN LA REPÚBLICA MEXICANA:

SUCURSAL TLALNEPANTLA EDO. DE MÉXICO

Vía Dr. Gustavo Baz No. 180 Tel: 729-21-00

SUCURSAL GUADALAJARA, JALISCO

Juan Kepler #4536-4, Col. Residencial Arboledas, Zapopan,
C.P. 45070 Tels: 19-64-05, 19-65-08 Fax: 19-15-46

SUCURSAL MONTERREY, NUEVO LEON

Plaza Puerta del Sol Local 19, Blvd. Puerta del Sol 350 Colinas de San Jerónimo,
C.P. 064640 Tel: 46-94-70, 46-94-78, 46-94-79 Fax: 46-94-70

CARACTERÍSTICAS ELÉCTRICAS:

60Hz

127 \sim +/-10% V

1180W

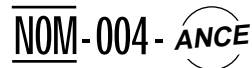

© Osterizer, Sunbeam y Oster son marcas registradas de Sunbeam Corporation

© Sunbeam Products, Inc. o sus compañías afiliadas, todos los derechos reservados Sunbeam,
es una marca registrada de Sunbeam Products, Inc. o de sus compañías afiliadas.
Distribuido por: Sunbeam Products, Delray Beach, FL 33445.

Use sólo refacciones originales

**PARA SERVICIO DE GARANTÍA Y VENTA DE PARTES Y REFACCIONES
SUNBEAM MEXICANA, S.A. de C.V.**

Vía Dr. Gustavo Baz No. 180, Tlalnepantla, Edo. de México
TALLERES DE SERVICIO AUTORIZADOS

ESTADO Y CIUDAD	NOMBRE Y DIRECCIÓN	TELEFONO
AGUASCALIENTES	AGUASCALIENTES - DISTRIB. AGUASCALIENTES - Madero No. 203	15-1346
	AGUASCALIENTES - RYSE DE AGUASCALIENTES, S.A. - Atiende Poniente Y Victoria No.118	15-5782
	AGUASCALIENTES - SAMUEL RODRIGUEZ D., - Abedul No. 1006	14-8222
BAJA CALIFORNIA NORTE	TIJUANA - CASA ELECTRICA ROTHENHAUSLER - 5A. E. Zapata No. 1637	85-F 149 y 85-3025
	TIJUANA - PLOMERIA LAS DOS EMES - Defensores de Baja California No. 200, Col. Ruiz Cortines	82-3189
CAMPECHE	CAMPECHE - REFA HOGAR DE CAMPECHE - Av. Fco. I. Medero. C. Com. Villa del Rio. Depto 1	1-4206
	CIUDAD DEL CARMEN - REFA HOGAR DE CARMEN - Calle No. 24. No.73-C	2-3619
CHIAPAS	COMITAN - CENTRO SINGER DE COMITAN - 3A Calle Norte Poniente No. 59, Col. Centro	2-0290
	OCOSINGO - ELECTRONICA DEL ISTMO - 2A Av. Sur Oriente No. 14, Col. Centro	
	SAN CRISTOBAL DE LAS CASAS - REFAC. ELECTRI-HOGAR - 20 de Noviembre No. 17-B Col. Centro	8-1137
	TAPACHULA - REFRIGERACION Y SISTEMAS - 5A Calle Poniente No. 16-8 Col. Centro	8-7070
	TUXTLA GUTIERREZ - COMPRESORES Y PARTES DE REFRIGERACION - 2A Poniente Sur No. 500, Col. Centro	3-7325
	TUXTLA GUTIERREZ - SERVICIO Y REFAC. DE TUXTLA - 2A Oriente Norte No. 354 Int.	2-2737
CHIHUAHUA	CHIHUAHUA - REFAC. Y SERVICIOS DE CHIHUAHUA - Av. Juárez No. 514	10-5540
	CHIHUAHUA - TALLER DE REFRIG. Y SERVICIOS ELECTRICOS - Ojinaga No. 507	10-5963
	CIUDAD DELICIAS - MUEBLERIA PORTILLO - Calle 1a. Norte No. 104, Col. Centro	Z-1457 y 2-8333
	CIUDAD JUAREZ - DIST. TURMIX Paseo Triunfo de la Republica No. 5298, Local 2-A Col. San Lorenzo	17-8030
	CIUDAD JUAREZ - REFAC. DEL HOGAR DE CHIHUAHUA, S.A. DE C.V. - Av. Insurgentes No.1669	2-2321 y 2-7575
	HIDALGO DEL PARRAL - CASA ELECTRICA DEL PARRAL - Calle Colegio No. 35	2-0320
	HIDALGO DEL PARRAL - CASA MAYKA - Maclovio Herrera No. 67 Local 12	Z-7845 y 2-4140
COAHUILA	SALTILLO - ELECTRICIDAD Y NOVEDADES DE SALTILLO - Calle Morelos No. 211-A Sur Centro	12-5525
	TORREON - COMERCIAL GARCIA DE TORREON. S.A. - Av. Juárez No. 99 Poniente	6-3010
	TORREON - JOSE C. DE JESUS LOPEZ, S.A. - Calle Acuna No. 259 Sur	12-9822
	TORREON - REFAC. Y SERV. P/APAR DOMESTICOS - Presidente Carranza No. 655	19-5189 y 16-3165
COLIMA	COLIMA - JABA HERMANOS - Av. Pino Suárez No. 230	3-0930
	COLIMA - TODO PARA GAS - Ignacio Sandoval No. 15	2-7776
DISTRITO FEDERAL	MEXICO - ART ELECTRICOS PARA EL HOGAR, S.A. DE C.V. - Av. Revolución 154-C Col. Tacubaya	516-0292
	MEXICO - BULBOS Y REFAC. ELECTRONICAS. - Plutarco Elias No.1494-A Col. Zacahuitzco	672-0808
	MEXICO - CASA HUERTA - Calzada I. Zaragoza No. 3254 L. 13-8 Col. Sta. Martha	738-1972
	MEXICO - CORP. ELECTRODOMESTICA CASA GARCIA, S.A. DE C.V. - Av. Patriotismo No. 875-B Col. Mixcoac	563-8723
	MEXICO - DOMESTICA NORTE - Camino a Santiaguillo No. 131-C Deleg. Gustavo A. Madero	
	MEXICO - DOMESTICA ORIENTE - Calle 7 Mz. 6 Lote 16	845-3328
	MEXICO - DOMESTICOS ELECTRO S.A. DE C.V. - Tonaíá No. 124 Col. Rome	584-0939 y 584-0950
	MEXICO - ECONOMOHOGAR - López No. 31-A. Col. Centro	512-8006
	MEXICO - REPARADORA DEL HOGAR TLAHUAC - FF.CC. Rafael Atlitxco No. 1 Tlahuac	842-4489
	MEXICO - SERVICIO DOMESTICO DEL SUR - Blvd. La Virgen Manz. 1 Lota 6 Col. Carmen Sentan	608-2313
DURANGO	DURANGO - REFACCIONARIA EASY - Patoni No. 506 Sur	11-0251
	DURANGO - REFACCIONARIA EASY - Pino Suarez No. 423 Poniente	
	DURANGO - SERVICIO ESPARZA - 20 de Noviembre No. 507 con Porras	17-4736
	GOMEZ PALACIOS - REFAC. Y SERV. P/APAR. DOMESTICOS STA. LUCIA - Hidalgo y Escobedo	14-0225
	GOMEZ PALACIOS - REFAC. Y SERV. P/APAR. DOMESTICOS STA. LUCIA - Victoria No. 326-A Norte	14-6031
EDO. DE MÉXICO	COACALCO - ELECTRODOMESTICOS MARSOL - C. Comercial Coacalco, Local 33	875-7030
	ECATEPEC - SERVICIO DOMESTICO HERGAR - Via Morelos No. 103 (antes 30), Col. Jajalpa	787-2622
	ECATEPEC - SERVICIO HEGAR - Via Morelos No. 26 Manz. 1 Col. Nuevo Laredo	787-7536
	IXTLAHUACA - POUREPUJESTOS ORIGINALES - Plaza Suárez No. 1 - J	
	NETZAHUALCOYOTL - CASA HUERTA - Av. Aldolfo López Matleos No. 150	797-8131
	NETZAHUALCOYOTL - CASA HUERTA - Av. Pantitlán No.407 Col. Vicente Villada	765-3371
	NETZAHUALCOYOTL - CASA HUERTA - Plaza Neza, Local E-27, Col. Benito Juárez	731-9345
	TLALNEPANTLA - CASA MONTOYA - Av. Rio Lerma No. 111	565-8942
GUAMAJUATO	TOLUCA - SERVICIO Y REFAC. TAUN - Ignacio López Rayón Norte No. 211-A. Col. Centro	
	ACAMBARO - PRELAGAS DE ACAMBARO - Vicente Guerrero No. 23-C	2-1445
	CELAYA - ELECTRODOMESTICOS DEL BAJIO - Bejuca No. 103. Col. los Pinos	5-5157
	IRAPUATO - MECAN HOGAR Y/O RYSE DE IRAPUATO - Av. 5 de Mayo No. 518, Col. Independencia	6-4446 y 7-6767
	LEON - ELECTRONICA DIGITAL - Rio Lerma No. 1124. Col. Prados Verdes	11-7381
	LEON - SERVI HOGAR - Pino Suárez No. 314 Col. Centro	16-8006
	MOROLEON - REFACCIONARIA DEL HOGAR - Guadalupe Victoria No. 25 Col. Centro	
	PENJAMO - ELECTRONICA DEL CENTRO - Hidalgo No. 44-B. Zone Centro	2-0774
	SALAMANCA - REFRIGERACION FONSECA - Calaya No. 107. Col. Guanajuato	7-3475
GUERRERO	ACAPULCO - TELEVICENTRO - Av. Cuauhtémoc No. 135. Col. Centro	
	ACAPULCO - TELEVICENTRO - Velázquez de León No. 52. Col. Centro	82-0349
	IGUALA - ELECTRO SURIANA - Av. Bandera Nacional No.1-A	2-1099
HIDALGO	CIUDAD SAHAGUN - SERVICIO ELIZALDE - Av. Huichapán No. 17. Col. Rojo Gomez	3-3930
	PACHUCA - REFAC. Y SERVICIO DE HIDALGO - Fernando Soto No. 102-B	5-1837
JALISCO	CIUDAD GUZMAN - NUEVO RADIO SERVICIO - S.A. DE C.V. - 5 Mayo No. 26	2-3374 y 2-0484
	CIUDAD TUXPAN - SERVO ELECTRICA - Foa. I. Madero No. 27-A	7-2914
	GUADALAJARA - IMPLEMENTOS Y REFAC. DOMESTICAS S.A. DE C.V. - Manuel Avila Camacho No. 1280	23-1927
	GUADALAJARA - PROESA TECNOGAS S.A. DE C.V. - Independencia No. 11	14-6825
	GUADALAJARA - REFAC. ECONOMICAS DE OCCIDENTE. S.A. DE C.V. - Garibaldi No. 1450	25-5819 y 25-3460
	GUADALAJARA - SERVICIO MAYO - Av. Colón No. 783, Sector Juárez	13-0325 y 14-9088
	LAGOS DE MORENO - TECNO-HOGAR - Hidalgo No. 614-A	2-0664
	PUERTO VALLARTA - PROESA TECOGAS DE OCCIDENTE. - Perú No. 1279 Esq. Nicaragua	2-5455 y 2-4989
	Tepatitlan - TECNO GAS DE LOS ALTOS - Colón No.151	1-0558

ESTADO Y CIUDAD	NOMBRE Y DIRECCIÓN.	TELEFONO
MICHOACAN	APATZINGAN - REFRIG. Y CLIMAS ARTIF. DE MEXICO - Cart. Apatzingán Cuatro Caminos No. 202. Col. La Nueva 4-5030 y 4-5082	2-1504
	LA PIEDAD - REFRIGERACION CALDERON - Vicente Guerrero No. 109. Zona Centro	2-5415
	MORELIA - CASA MARY - Alvaro Obregón No. 22. Zona Centro	2-1796
	MORELIA - CENTRAL DOMESTICA DE MORELIA - Av. Morelia Sur No. 618	83-1405
	PURUANDIRO - REFACCIONARIA SAN FRANCISCO - Fagoaga No. 72-A. Centro	2-3873 y 23895
	SAHUAYO - REFRI-LAV - Matamoros No. 4 Esq. Morelos	4-2926
	URUAPAN - EL SURTIDOR DEL HOGAR - Madero No. 12-A	5-1108
	ZAMORA - MULT. SERV. PROF. DE ZAMORA - Virrey de Mendoza No. 283-C	2-3304 y 2-5368
	ZAMORA - RYSE DE IRAPUATO S.A. DE C.V. - Av. 5 de Mayo Esq. Colón	3-2191
	ZITACUARO - DEL CENTRO - Av. Hidalgo Poniente No. 2	2-2856
MORELOS	CUAUTLA - SERVICIO DEL HOGAR - 2 de Mayo No. 104-A	12-4512
	CUERNAVACA - MECANICA DOMESTICA INDUSTRIAL - Matamoros No. 410-A Zona Centro	15-7041
MAYARIT	CUERNAVACA - SERVICIO Y REFAC., S.A. - Plan de Ayala y Av. Central, Local 6	2-1936
NUEVO LEON	TEPIC - TECNO HOGAR - Av. México No. 37 Sur	5-0383
	CERDADO - CERRAJERIAS REGIA - Carretera Nacional No. 211. Fracc. Las Hadas	79-0794
	GUADALUPE - CERRAJERIAS REGIA - Av. Miguel Aleman No.243 Oriente, Col. Lindavista	37-3494 y 37-8510
	GUADALUPE - CERRAJERIAS REGIA - Hacienda No. 1234-A Oriente, Fracc. Hda. de Guadalupe	78-3655
	MONTERREY - CERRAJERIA DEL VALLE - Orinoco No. 207 Norte	43-6700 y 43-1815
	MONTERREY - ELECTRODOMESTICA DE REFACCIONES - Fidel Velázquez No. 1513 Poniente L-4F. Col. La Central	73-1621
	MONTERREY - JOSE F. SEPULVEDA - Ruperto Martínez No. 238 Oriente, Col. Centro	43-8909 y 42-3970
	MONTERREY - REFAC. DOMESTICAS MONTERREY - Av. Gonzalitos No. 3501 Loc. 44 Col. Mitras Norte	76-9024
	MONTERREY - SERVICIO Y REFAC. HECTOR SEPULVEDA S.A. DE C.V. - Zaragoza No. 203 Sur	3-6277
	MONTERREY - SERVICIO Y REFAC. HECTOR SEPULVEDA S.A. DE C.V. - Zaragoza No. 203 Sur	5-4616
OAXACA	SAN NICOLAS DE LAS GARZAS - CERRAJERIAS REGIA - Av. Parque Anahuac No. 105 Oriente. Col. Anahuac	5-2465
	OAXACA - SERVICIO ELECTRODOM. APARICIO - Av. Pariférico No. 111, Col. Postal	46-5504
PUEBLA	TUXTEPEC - SERVICIO ESPECIALIZADO WHIRLPOOL - José Mania Morelos No. 1234	42-4955
	ATLIXCO - REFAC. DEL HOGAR - Calle Sur No. 503-B	2-3835
PUEBLA	PUEBLA - MATERIAL ELECTRICO LA CASA - 10 Oriente No. 15-B	2-0720
	PUEBLA - REPRESENTACION DE PUEBLA - 3 Poniente No. 523-B	17-1592
	TEHUACAN - C. DE SERVICIO ALM. PATJANE - Av. Independencia Poniente No. 407, Col. Centro	12-2149
QUERÉTARO	TEZIUTLAN - ALMACENES 5-10-15 - Prof. Av. Juárez No. 2	84-0727
	QUERÉTARO - ELECTRONICA "J.M.V." - Calle Peña de Bernal No. 7-B. Col. Las Américas	2-1690
QUINTANA ROO	QUERÉTARO - ELECTRODOM ANTONIO - 16 de Septiembre No. 6-C Poniente	2-3841
	CANCUN - AGUILAR REFACCIONES - Av. López Portillo SM 70 Manz. 1 Local, 2 Col. Centro	2-1148
SAN LUIS POTOSI	COZUMEL - REFACCIONARIA DEL HOGAR - Adolfo Rosado Salas No. 33. Depto. 1, Col. Centro	12-2116
	CHETUMAL - TALLER DE REP. DE APARATOS ELECTRICOS ALVARADO - Hidalgo No. 89	12-5808
	CIUDAD VALLES - REFACCIONARIA DEL HOGAR DE VALLES S.A. - Calle Aguilas No. 500	2-0487
SIMALOA	S. L.P. - ELECTRO HOGAR - Julián de los Reyes No. 328	3-6995
	S. L.P. - PROV. TECNO HOGAR GIVI - Himno Nacional No. 1410, Col. Las Aguilas	2-1088
	S. L.P. - SERVICIO ELECTRODOM. ITURBIDE - Damián Carmona No. 685	2-5850
SONORA	CULIACAN - SERVICIO DEL HOGAR GOMEZ - Av. Morelos No.183 Norte	5-5247
	GUAMUCHIL - ELEC. DOMESTICA E INDUSTRIAL - Zaragoza No. 157 Norte, Col. Juárez	1-6110 y 2-8420
	LOS MOCHIS - NUEVO JAPON DE LOS MOCHIS - Benito Juárez No. 430 Poniente	85-1325 y 85-0794
TABASCO	LOS MOCHIS - TECOGAS DE OCCIDENTE, S.A. DE C.V. - Av. Hidalgo No. 545	3-8033 y 3-3315
	MAZATLAN - CAMACHO DE MAZATLAN, S.A. DE C.V. - Zaragoza No. 1211	2-3244
	MAZATLAN - REFAC. DEL HOGAR, S.A. DE C.V. - German Evers No. 1708 Norte	2-1244
TAMAULIPAS	CIUDAD OBREGON - TECNI-SERVICIOS GALICIA S.A. DE C.V. - Veracruz No. 435 Sur	4-2073
	GUAYMAS - CENTRAL DE REFACCIONES SERVICIOS - Av. Miguel Aleman No. 75 Sur	2-0548
	HERMOSILLO - SERVICIO ELECTRO HOGAR - Guerrero No. 80 Esq. Dr. Noriega	2-7002
VERACRUZ	COMALCALCO - ELECTROHOGAR 2 HERMANOS - Juárez No. 1102 Esq. Rayón	6-1335
	H. CARDEMAS - COMERCIAL LA ESTRELLA - Mader No. 805, Col. Centro	13-2122
	VILLAHERMOSA - SERVICIO Y REFAC. FRIAS - Sánchez Megallanes No. 918	12-3175 y 12-1775
YUCATAN	CIUDAD VICTORIA - CARLOS A. CARRIZALES PAZ - Adolfo López Mateos No. Local 6	12-6940
	MATAMOROS - MUEBLERIA REAL DEL NORTE, S.A. DE C.V. - Juárez y Panamá No. 3-B	12-1999
	TAMPICO - COM. ELECTRICA BRICEÑO - H. del Cañonero No. 206 Oriente	22-5679
ZACATECAS	TAMPICO - HOSPITAL DE ELECTRODOM - Díaz Miron No. 909 Oriente	2-1976
	TAMPICO - SERVICIO ALLENDE - Olmos No. 602 Norte	2-8393
	REYNOSA - PROV. DE RESTAURANTES DE REYNOSA - Calle Bravo No. 500, Centro	3-5714
ZACATECAS	COATZACOALCOS - ACC. Y REFRIG. DEL SURESTE, S.A. DE C.V. - Malpica No. 312	5-0311
	CORDOBA - VIC-MAR - Av. 2 No. 921	3-5119
	MINATITLÁN - ELECTROREFRIG. CUPIL S.A. DE C.V. - Calle Amelia Riverol No. 10 Col. Playón Sur	2-0570
ZACATECAS	ORIZABA - SIST. Y EQUIPOS COMPUTACIONALES S.A. DE C.V. - Poniente 2 No. 38	4-2016
	POZA RICA - REFAC. INTERNACIONAL DEL HOGAR - Mariano Artista, Esq. 16 de Sept., Col. Tajin	4-5953
	SAN ANDRÉS TUXTLA - TELE SERVICIO - Dr. Argudín No. 2	38-2154
ZACATECAS	TUXPAN - REFAC. INTERNACIONAL DEL HOGAR - Garizurielz No. 52	32-5351
	TUXPAN - REFAC. LINEA BLANCA DE TUXPAN, S.A. DE C.V. - Arteaga No. 1	18-8759
	VERACRUZ - ELECTRODOMESTICA DEL PUERTO - Zamora No.1479	28-2137
ZACATECAS	VERACRUZ - SERVIREFAC. RODRIGUEZ - Carlos Cruz No. 55 Local 4	23-5652
	XALAPA - DOMESTICA TAPIA - Av. Rafael Murillo Vidal No. 3-F, Fraco. Ensueno	2-5727
	MÉRIDA - REFACCIONARIA DEL HOGAR - Calle 67 No. 511	2-0599
ZACATECAS	FRESNILLO - DOMESTICA MUNOZ - Calle 1858 No. 4, Fracc. González Ortega	2-3664
	JUCHIPILA - TELE SERVICIO LUNA - Nicolás Bravo No. 3, Col. Centro	
ZACATECAS	ZACATECAS - REFAC. DOMESTICAS ROMO - Rayón No. 220	

COMPRADOR:

CASA VENDEDORA:

Nombre _____ Dirección _____ Ciudad _____ Estado _____

Aparato _____ Marca _____ Modelo _____

La presente garantía contará a partir de la fecha de entrega Año _____ Mes _____ Día _____

MEDIDAS IMPORTANTES DE SEGURIDAD

Cuando use algún aparato eléctrico, para reducir el riesgo de incendio o descargas eléctricas, y /o daños a personas, algunas precauciones básicas de seguridad siempre deben de tomarse, incluyendo las siguientes:

1. Lea todas las instrucciones cuidadosamente.
2. No toque las superficies calientes. Use las perillas o asas.
3. Para protegerse contra una descarga eléctrica, no coloque el cordón, contacto o la cafetera en agua o en otros líquidos.
4. Supervisión cercana es necesaria cuando el aparato es usado por o cerca de niños.
5. Desconecte el aparato cuando no esté en uso y antes de limpiarlo. Permita que éste se enfríe antes de poner o quitar partes y antes de limpiar el electrodoméstico.
6. No opere ningún aparato con un cordón dañado o después de que el aparato ha funcionado inadecuadamente o ha sido dañado en cualquier manera. Regrese el aparato a un centro de servicio autorizado para su revisión, reparación o ajuste.
7. El uso de accesorios o aditamentos no recomendados por Sunbeam® puede causar lesiones.
8. No se use en exteriores.
9. No permita que el cordón cuelgue sobre la orilla de la mesa o del mostrador o toque superficies calientes.
10. Para reducir el riesgo de descargas eléctricas, no despegue de la cubierta la etiqueta que indica la capacidad nominal eléctrica del aparato. No hay partes en el interior que puedan ser reparadas por el usuario. Todas las reparaciones deben ser realizadas por personal de servicio autorizado únicamente.
11. No coloque sobre o cerca de quemadores de estufas de gas o dentro de un horno caliente.
12. Siempre conecte el la toma de corriente de la pared antes de encender cualquiera de los controles. Para desconectar, coloque el control en la posición de APAGADO/OFF, después remueva el enchufe de la toma de corriente.
13. Siempre use agua fría para preparar café . Agua tibia u otros líquidos pueden causar daños a la cafetera.
14. Si la tapa se remueve o se levanta mientras el ciclo de preparación se lleva a cabo, se pueden ocasionar quemaduras.
15. No use este aparato más que para lo que ha sido diseñado.
16. No sumerja el aparato en ningún líquido.

17. PRECAUCIÓN - Para evitar que el vidrio de la jarra se rompa o cause daños, sigaz estas instrucciones:
- No coloque la jarra de vidrio caliente en una superficie fría o mojada.
 - No coloque la jarra de vidrio caliente sobre o cerca de papel, tela o cualquier otro material inflamable.
 - Esta jarra está diseñada para usarse con esta cafetera solamente.
 - Nunca use la jarra de vidrio sobre las hornillas de la estufa o en un horno convencional o de microondas.
 - No permita que el líquido se evapore de la jarra. No la caliente cuando esté vacía.
 - No mueva la unidad cuando la jarra contiene líquido caliente.
 - Use la tapa de la jarra de vidrio mientras prepara o sirve el café.
 - Deseche la jarra si tiene algún daño cualquiera que éste sea, o si el asa está débil o floja.
 - Si la jarra esta astillada o tiene alguna rajada puede resultar en que se rompa o en contaminar con partículas de vidrio a los líquidos contenidos en ella.
 - No limpie la jarra con polvos limpiadores, fibras metálicas o de lana o cualquier otro material abrasivo.

GUARDE ESTAS INSTRUCCIONES

**EL USUARIO NO PUEDE DAR MANTENIMIENTO - REGRESE AL CENTRO DE SERVICIO -
ESTA UNIDAD ES PARA USO DOMÉSTICO SOLAMENTE**

CARACTERÍSTICAS DE SEGURIDAD

- El aparato tiene un cordón eléctrico corto como medida de seguridad para prevenir el riesgo de tropezar, tirar o enredarse con un cordón más largo.
- Puede usar cables de extensión si se observan las precauciones adecuadas.
- Si se usan los cables de extensión la capacidad nominal eléctrica del cable de extensión debe ser igual o mayor que el amperaje que se muestra en el electrodoméstico. Coloque el cordón de extensión de manera que no cuelgue sobre el borde del mostrador o mesa donde pueda tirarlo un niño o pueda tropezar con él accidentalmente. La capacidad nominal eléctrica de la cafetera está listada abajo del aparato.

PARA PRODUCTOS COMPRADOS EN ESTADOS UNIDOS Y CANADÁ SOLAMENTE:

- Para reducir el riesgo de descarga eléctrica, este aparato cuenta con una clavija polarizada para corriente alterna (una pata es más ancha que la otra). Como medida de seguridad, esta clavija entra sólo de una manera en un enchufe polarizado. Si la clavija no encaja en el enchufe simplemente colóquela al revés. Si aún así no encaja llame a un electricista de su confianza para reemplazar el enchufe obsoleto.

NO INTENTE MODIFICAR ESTA MEDIDA DE SEGURIDAD.

CARACTERÍSTICAS DE LA CAFETERA

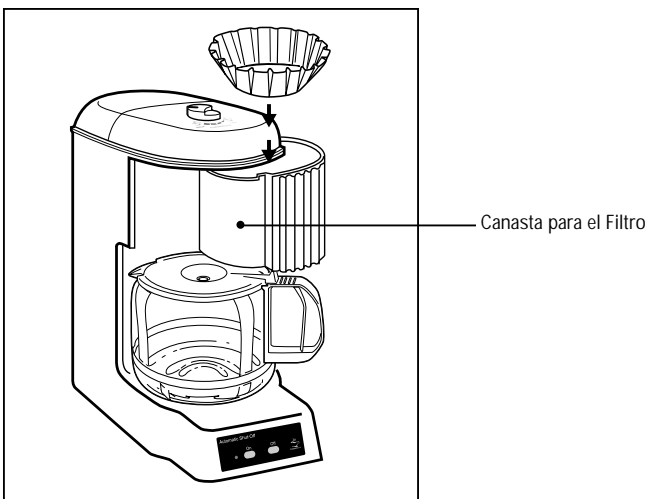
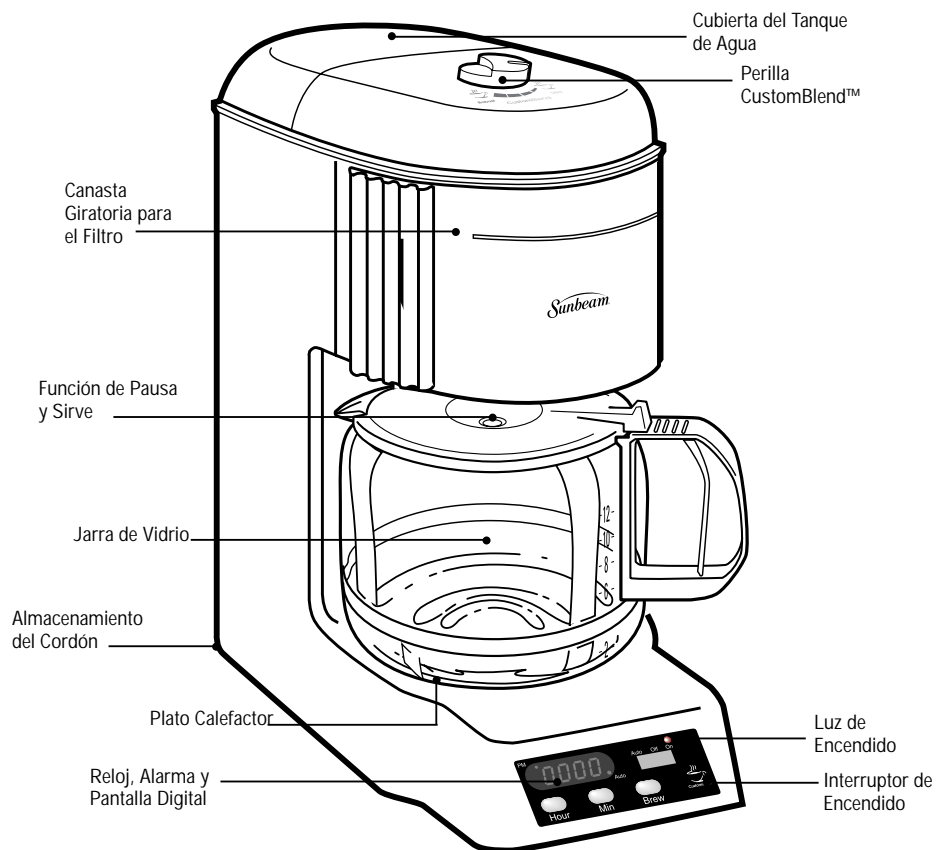

CARACTERÍSTICAS

Pausa y Servir

Le permite interrumpir el ciclo de preparación de café y servir una taza de café antes de que la jarra esté completamente llena. Para iniciar nuevamente el ciclo de preparación, regrese la jarra al plato calefactor y el café automáticamente empezará a fluir por la canasta del filtro. Asegúrese de que la jarra esté colocada correctamente en el plato calefactor.

PRECAUCIÓN: NO REMUEVA LA JARRA POR MAS DE 30 SEGUNDOS O LA CANASTA DEL FILTRO DERRAMARA EL CAFÉ.

Luz de Encendido

La Luz de Encendido le indica cuando la cafetera está encendida, para una operación segura.

CustomBlend®

CustomBlend® le permite ajustar el grado de concentración del sabor del café de acuerdo a su preferencia personal - suave, regular o robusto.

Almacenamiento del Cordón

Almacenamiento del cordón oculto que le permite esconder el cordón extra para una apariencia más organizada.

Canasta Giratoria

La puerta del filtro gira para un llenado fácil. La puerta se separa del cuerpo del aparato para facilitar la limpieza en la lavavajillas.

Pantalla Digital con Reloj/Cronómetro (para algunos modelos únicamente)

El reloj digital de 24 horas que está integrado en el cuerpo del aparato mantendrá la hora correcta, aún después de que se ha apagado la cafetera. El cronómetro puede ser programado hasta con 24 horas de anticipación para que automáticamente inicie el ciclo y preparar un café fresco y caliente.

Apagado Automático en 2 Horas (para algunos modelos únicamente)

Por seguridad la cafetera Sunbeam® ha sido diseñada con apagado automático como una medida de seguridad. La cafetera se apaga automáticamente en 2 horas después de que el ciclo de preparación de café ha sido completado. Para encenderla nuevamente sólo APAGUE y después ENCIENDA nuevamente.

COMO USAR SU CAFETERA - GUÍA

RÁPIDA DE REFERENCIA

(para direcciones detalladas, lea todo el manual de instrucciones)

1. Abra la Cubierta del tanque de agua que se encuentra en la parte superior del producto y llene con la cantidad deseada de agua fría.
2. Inserte un filtro de papel en la canasta para el filtro y llene con la cantidad deseada de granos de café.
3. Cierre la puerta de la canasta para el filtro. Coloque la jarra de vidrio en el plato calefactor que está debajo de la canasta para filtro.
4. Encienda la unidad moviendo el interruptor a la posición "ENCENDIDO/ON" (para unidades básicas), o presionando el botón "ENCENDIDO/ON" (para unidades con apagado automático) o deslizando el interruptor a la posición "ENCENDIDO/ON" (para unidades programables).

COMO USAR SU CAFETERA SUNBEAM®

PREPARANDO SU CAFETERA PARA EL USO

Con cuidado desempaque la cafetera y remueva todos los materiales de empaque.

Antes de preparar el café en su nueva Cafetera Sunbeam®, limpie bien la jarra, la tapa de la jarra y la canasta del filtro con agua tibia y jabón. Enjuague y seque. No use limpiadores abrasivos.

NOTA: la Jarra de Vidrio, la Tapa de la Jarra y la Canasta para el Filtro se pueden lavar en lavavajillas.

Usted puede limpiar el plato calefactor con un paño húmedo. Pero no sumerja la cafetera en agua o en cualquier otro líquido.

Antes de preparar su primera taza de café, opere la cafetera una o dos veces con agua pero sin café molido y sin filtro de papel. Esto removerá el polvo que se acumuló y que puede afectar el sabor del café.

IMPORTANTE: Use agua fría para mejores resultados

USANDO LOS CONTROLES DE SU CAFETERA

Perilla CustomBlend™ - Este interruptor CustomBlend' le permite ajustar el grado de concentración del sabor del café antes de la cafetera esté encendida. El sabor del café será de acuerdo a su preferencia personal - suave, regular o robusto.

Interruptor de Encendido - El interruptor controla el poder en la cafetera *(Unidades Programables Únicamente)*

Luz de Encendido - Le indica que la cafetera está encendida y que está en la etapa normal del ciclo de preparación.

Pantalla Digital con Reloj/Cronómetro - Esta pantalla muestra el reloj con indicador de AM/PM . Cuando el botón de "BOTÓN PROGRAMADOR DE PREPARACIÓN" es presionado, aparece en la pantalla el tiempo programado para preparar café.

Hora - Este botón adelanta la hora en el reloj y el cronómetro. Vea la sección "Cómo programar el Reloj" para un uso adecuado.

Minutos - Este botón adelanta los minutos en el reloj y el cronómetro. Vea la sección "Cómo programar el Reloj" para un uso adecuado.

Programador de la Preparación - Este botón le permite programar la cafetera hasta 24 horas antes del tiempo de preparación deseado. Vea la sección de "Retrasando el Tiempo de Preparación" para un uso adecuado.

Indicador PM - Esta luz se ilumina cuando el tiempo en reloj o en el "BOTÓN PROGRAMADOR DE PREPARACIÓN" indican PM.

Indicador Automático - Esta luz se ilumina cuando la cafetera está programada para retrasar el ciclo de preparación.

Interruptor de Encendido - Este interruptor controla los tres modos de poder: ENCENDIDO/ APAGADO/AUTOMÁTICO (ON/OFF/AUTO). El modo de APAGADO/OFF no tiene luz indicadora.

COMO PROGRAMAR EL RELOJ

Para programar la hora correcta del día, primero presione el Botón "Hora" hasta que muestre la hora correcta. Después, presione el Botón "Minutos" hasta que muestre los minutos correctos. Use el indicador AM/PM a la izquierda de los números digitales cuando se programa el tiempo.

NOTA: Al desconectar la unidad la hora se fijará en las 12:00.

USANDO LOS CONTROLES DE SU CAFETERA

(Unidades Programables Únicamente)



Para programar su cafetera con anterioridad y preparar café posteriormente, primero verifique que el reloj tenga la hora correcta. Vea la sección "Cómo programar el Reloj".

El reloj debe de ajustarse antes de que la unidad esté en operación.

Presione el Botón Programador de Preparación y manténgalo presionado. Al mismo tiempo presione el Botón "Hora" hasta que la hora de preparación deseada sea alcanzada.

Después presione el Botón "Minutos" hasta que los minutos de preparación deseados sean alcanzados. Libere el Botón Programador de Preparación.

Coloque el Interruptor de Encendido en la posición "AUTOMÁTICO/AUTO". La luz posición "AUTOMÁTICO/AUTO" se iluminará, indicando que la cafetera está en espera de que llegue el tiempo programado para preparación para iniciar el ciclo.

USANDO LOS CONTROLES DE SU CAFETERA

(Unidades con Apagado Automático Únicamente)

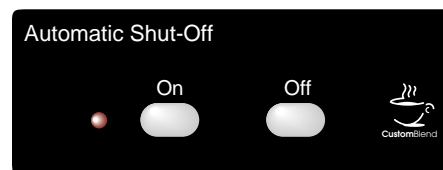

Botón de Encendido - Este botón enciende la unidad en "ENCENDIDO /ON" . La luz indica que la unidad está prendida. La cafetera se apaga automáticamente en 2 horas después de que el ciclo de preparación de café ha sido completado. Para encenderla nuevamente sólo APAGUE y después ENCIENDA nuevamente.

Botón de Apagado - Este botón apaga la cafetera. Este botón no tiene luz indicadora.

USANDO LOS CONTROLES DE SU CAFETERA

(Unidades con Apagado Automático Únicamente)



Interruptor de Encendido - Este interruptor enciende la cafetera.

Interruptor de Apagado - Este interruptor apaga la cafetera.

LLENANDO EL TANQUE DE AGUA

Abra la tapa del tanque de agua localizada en la parte superior de la cafetera. Llene la jarra de vidrio con la cantidad deseada de agua fría. Vacíe el agua de la jarra dentro del tanque.

VACÍE LENTAMENTE CUANDO LA JARRA ESTÉ LLENA. Cierre la cubierta. Coloque la jarra de vidrio sobre el plato calefactor.

NOTA: La cantidad de café preparado siempre será ligeramente menor a la cantidad de agua colocada dentro de la cafetera, ya que un poco de agua es absorbida por los granos de café y por el filtro.

Agregue un poco de más agua al iniciar el proceso, de manera que usted obtenga la cantidad exacta de tazas deseada.

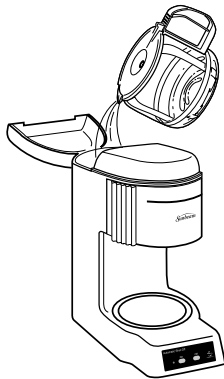

COLOCANDO EL CAFÉ

Gire la canasta del filtro a la derecha. Inserte un filtro de papel tamaño estándar dentro de la canasta del filtro. Coloque la cantidad deseada de granos de café dentro del filtro. (use 1 cucharada sopera de granos de café por cada taza de agua (5 onzas). Un cucharón de café es igual a dos cucharadas soperas.

Después de usar su cafetera varias veces, la cantidad de café puede ser ajustada a su gusto particular, al disminuir o aumentar la cantidad de café usado.

Asegúrese de que los granos de café que use sean preparados específicamente para cafeteras de goteo automático

Cierre la puerta giratoria de la canasta del filtro.

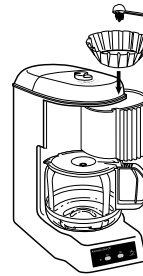

PRECAUCIÓN: No opere su cafetera si la puerta de la canasta no cierra completamente.

Si la puerta no cierra completamente, revise que la canasta del filtro este sellada correctamente y ajuste la puerta en su lugar.

Seleccione la concentración deseada del sabor del café ya sea suave o robusto, al girar la perilla CustomBlend' que está arriba de la unidad.

ENCENDIENDO LA UNIDAD

Coloque el interruptor en la posición "ENCENDIDO/ON" para iniciar el ciclo de preparación de café. La Luz Indicadora de "ENCENDIDO/ON" "brillará, indicando que la cafetera ha iniciado el ciclo de preparación. En unos minutos, la cafetera completará el ciclo de preparación e iniciará el modo de calentamiento.

El reloj debe de ser ajustado antes de que la unidad esté en operación.

En los modelos que tienen la función de Apagado Automático, la unidad se apagará automáticamente después de dos horas. Para continuar calentando el café simplemente apague la unidad y enciéndala de nuevo, así se mantendrá caliente el café por dos horas más.

Coloque el interruptor en la posición "APAGADO/OFF" cuando la jarra esté vacía o cuando la cafetera no esté en uso.



CONSEJOS PARA UN CAFÉ CON UN SABOR EXCELENTE

Una cafetera limpia es esencial para preparar un café de buen sabor. Limpieza regular como la indicada en "Limpiando su Cafetera" es altamente recomendable.

Siempre use agua fresca y fría en su cafetera.

Almacene el café en un lugar seco y templado. Una vez que el café ha sido abierto, manténgalo cerrado en el refrigerador para mantener la frescura.

PREPARANDO SU CAFETERA PARA HACER CAFÉ.

Coloque su cafetera Sunbeam® en una superficie plana, lejos de cualquier orilla.

Conecte el enchufe en una toma de corriente alterna de 120 Voltios y 60Hz.

La tapa de la jarra de vidrio debe estar colocada correctamente en la jarra durante el proceso de preparación y la jarra debe de estar colocada correctamente en el plato calefactor.

La puerta del filtro debe estar cerrada adecuadamente durante el proceso de preparación.

PRECAUCIÓN: Si la puerta de la canasta para el filtro no está completamente cerrada, la función de Pausa y Sirve no funcionará bien. Puede causar que se derrame agua o café caliente.

Para un café óptimo, compre granos de café y muélalos a su gusto antes de preparar el café.

No use dos veces los mismos granos de café ya que no tendrán el mismo sabor.

No se recomienda recalentar el café. El mejor momento del sabor del café es inmediatamente después de preparado.

Pequeñas gotas de aceite en la superficie del café negro se deben a la extracción de aceite de los granos de café. Esto ocurrirá frecuentemente en granos de café muy tostados. Muchas extracciones pueden causar esto también, lo que indica que debe de limpiar su cafetera.

CANTIDAD RECOMENDADA DE CAFÉ

NO. DE TAZAS	CAFÉ MOLIDO
2	2 Cucharadas Soperas (1.5 Cus.)
4	4 Cucharadas Soperas (2.5 Cus.)
6	6 Cucharadas Soperas (3 Cus.)
8	8 Cucharadas Soperas (4 Cus.)
10	10 Cucharadas Soperas (5 Cus.)
12	12 Cucharadas Soperas (6 Cus.)

Nota: En caso de que no haber energía eléctrica, el reloj se reajustará e iniciará en la hora 12:00, parpadeando. El reloj debe ser ajustado antes de que la unidad esté en operación.

LIMPIANDO SU CAFETERA

PRECAUCIÓN: Siempre asegúrese de que su cafetera esté desconectada y que el plato calefactor esté frío antes de intentar limpiarla. Para protegerse contra descargas eléctricas, no sumerja el cordón, el enchufe o la unidad en agua u otros líquidos.

El exterior de su cafetera puede limpiarse frotando la superficie con un paño húmedo y suave.

IMPORTANTE: Nunca sumerja la cafetera en agua o en otros líquidos.

La jarra de vidrio, la tapa de la jarra y la canasta del filtro, pueden ser lavados con agua tibia y jabón, o colocadas en la parte superior de la lavavajillas. No coloque cualquier otra parte de la cafetera dentro de la lavavajillas.

No limpie el interior del tanque de agua con un paño de tela, ya que puede dejar pelusas o residuos que pueden obstruir la cafetera.

Para manchas difíciles, use una esponja de plástico con un limpiador no abrasivo. No use fibras de metal o limpiadores abrasivos.

Depósitos de calcio pueden acumularse como resultado de existencia de minerales que comúnmente se encuentran en el agua para beber. Esto es normal y puede resultar en que el tiempo de preparación de café del aparato sea más largo del tiempo normal. Esto se puede eliminar por medio de descalcificación periódica de la cafetera.

Para descalcificar, vacíe 1 cuarto de vinagre blanco en el tanque de agua. Coloque la jarra de vidrio en el plato calefactor encienda la unidad. Permita que el ciclo corra por dos minutos y después apague y deje reposar por 30 minutos para suavizar los depósitos de calcio.

Después de 30 minutos, vacíe el contenido de la jarra de vidrio de vuelta al tanque de agua y coloque nuevamente la jarra. Encienda la unidad y permita que toda la solución fluya durante el ciclo de preparación completo. Deseche el contenido de la jarra y llene con agua fría. Lleve a cabo 2 ciclos más usando agua fría y limpia en la unidad para eliminar cualquier remanente de vinagre. Repita esta misma acción si es necesario.

NOTA: Si se usa agua "dura" (alto contenido de sales minerales) la cafetera necesita limpieza cada 40 ciclos. Si se usa agua "suave" (bajo contenido en sales minerales) limpie su cafetera cada 80 ciclos.

Si el tiempo de preparación se hace más largo, limpie su cafetera mas seguido.

PROBLEMAS Y SOLUCIONES DE SU CAFETERA

PROBLEMA POTENCIAL	POSIBLE CAUSA
LA LUZ DE ENCENDIDO NO SE ILUMINA	<ul style="list-style-type: none"> • Desconectada • No hay poder • El reloj no está ajustado
NO INICIA EL CICLO DE PREPARACIÓN	<ul style="list-style-type: none"> • Desconectada • No hay poder • El tanque de agua está vacío, revise la ventana de visibilidad • La puerta de la canasta del filtro no está bien cerrada • La tapa no está sobre la jarra • La jarra de vidrio no está correctamente colocada sobre el plato calefactor
LA CAFETERA SOLAMENTE PREPARA AGUA	<ul style="list-style-type: none"> • No hay granos de café en el filtro
LA CAFETERA ES MUY LENTA	<ul style="list-style-type: none"> • Se requiere la descalcificación
LA CANASTA DEL FILTRO SE DERRAMA	<ul style="list-style-type: none"> • La puerta de la canasta del filtro no está bien cerrada • La jarra de vidrio no está correctamente colocada sobre el plato calefactor • Demasiados granos de café en el filtro • La jarra de vidrio fue removida del plato calefactor por más de 30 segundos
OLOR A CAFÉ QUEMADO	<ul style="list-style-type: none"> • Se dejó la jarra de vidrio vacía sobre el plato calefactor • Se derramó café sobre el plato calefactor
EL CAFÉ NO ESTA CALIENTE	<ul style="list-style-type: none"> • No hay poder • Está activado el apagado automático en 2 horas (algunos modelos solamente)
MAL SABOR DEL CAFÉ	<ul style="list-style-type: none"> • Se usaron granos de café no adecuados para cafetera de goteo automático • La cantidad de agua usada no fue la adecuada para la cantidad de café
HAY GRANOS EN EL CAFÉ	<ul style="list-style-type: none"> • El filtro de papel no está bien sellado en la canasta • El filtro se derramó

**¿PREGUNTAS? Usted puede llamar gratis al número 1-800-986-0008
En Canadá 1-800-66-SUNBEAM**

2 AÑOS DE GARANTÍA LIMITADA

Sunbeam Products Inc. garantiza que, por un período de dos años desde la fecha de compra, este producto estará libre de defectos mecánicos y eléctricos en el material y la fabricación. Nuestra obligación está limitada a la reparación o a la reposición, bajo la opinión del fabricante, de éste producto durante el período de la garantía, para productos comprados en Estados Unidos devuélvalo(s) con gastos de envío prepagados directamente a:

**SUNBEAM APPLIANCE SERVICE STATION
117 Central Industrial Row
Purvis, MS 39475**

Respuestas a sus preguntas respecto a esta garantía o a la localización del centro de servicio autorizado más cercano en Estados Unidos pueden obtenerse llamando gratis al 1-800-597-5978 o al escribir a Sunbeam – Consumer Affairs en P.O. Box 948389, Maitland, Florida 32794-8389.

Para productos comprados en Canadá, por favor llámenos al :

**SUNBEAM APPLIANCE SERVICE STATION (KND)
1-800-663-8623 o envíenos un email a
consumeraffairs@consumer.sunbeam.com**

Respuestas a sus preguntas respecto a esta garantía o a su locación más cercana en Canadá pueden obtenerse llamando gratis al 1-800-667-8623.

Para información sobre la garantía o la localización de un centro de servicio autorizado fuera de los Estados Unidos y Canada por favor vea la tarjeta de garantía insertada en el empaque del producto.

**NO ENVIE ESTE PRODUCTO AL LUGAR DONDE FUE ADQUIRIDO.
AL HACERLO ATRASARA EL PROCESO DE RECLAMO DE SU GARANTIA.**

Esta garantía no cubre el desgaste normal de las partes por el uso del producto, ni daños por cualquier mal uso o negligencia, así como el uso de voltajes o corrientes inadecuadas, uso contrario al manual de operaciones, desmantelamiento, reparación o alteraciones hechas por cualquier persona ajena al centro autorizado de servicio. La reparación o reposición del producto es la única solución. Sunbeam Products Inc. no será responsable por daños incidentales o causados por el producto, ni de cualquier garantía implícita o explícita de este producto. Excepto de lo que la ley indica, cualquier garantía de comercialización o ajustada para un propósito en particular a este producto está limitada a la duración de esta garantía. Algunos estados no permiten la exclusión o limitación de daños incidentales o causados por el producto, o permiten la limitación dependiendo de la duración de la garantía implícita, así que las limitaciones o exclusiones arriba mencionadas pueden no aplicarse a usted. Esta garantía le da a usted derechos legales específicos y puede usted tener otros derechos que varían de estado a estado o de provincia a provincia.

PRECAUÇÕES IMPORTANTES

Sempre que utilizar eletrodomésticos, para evitar risco de incêndio, choque elétrico, e/ou ferimentos, você deve tomar algumas medidas básicas de segurança, como as que seguem:

1. Leia todas as instruções atentamente.
2. Não toque em superfícies quentes. Use o puxador e as alças.
3. Para evitar risco de choque elétrico, não submerja o fio, o tomada ou o aparelho em água ou qualquer outro líquido.
4. É necessário manter uma supervisão muito próxima quando este aparelho for usado por, em ou perto de crianças.
5. Desconecte o aparelho, sempre que ele não estiver em uso e antes de efetuar sua limpeza. Deixe esfriar antes de colocar ou retirar partes de aparelho e limpe-o
6. Não use nenhum aparelho eletrônico que tenha o fio ou a tomada danificada, ou após ter apresentado algum defeito ou após caído no chão. Neste caso, leve o aparelho à assistência técnica autorizada para revisão ou conserto.
7. O uso de peças de reposição não recomendadas pelo Sunbeam® podem causar ferimentos.
8. Não use o aparelho ao ar livre.
9. Não deixe o fio pendurado para fora de mesa ou superfície onde o aparelho estiver sendo utilizado, ou em contato com superfícies quentes.
10. Para reduzir o risco de descarga elétrica, não retire a etiqueta com a voltagem. O usuário não deve tentar consertar nenhuma das partes interiores. Reparos devem ser feitos por funcionários do centro autorizado.
11. Não coloque o aparelho em cima ou perto de um fogão ou estufa elétrica ou a gás, nem sobre forno quente.
12. Sempre ligue o fio elétrico na tomada antes de ligar o aparelho. Para desconectar o fio, desligue o aparelho e depois desligue o fio da tomada.
13. Sempre use água fria para fazer café. Água morna ou outros líquidos podem danificar a cafeteira.
14. Queimadura pode ocorrer se a tampa for levantada ou removida durante o ciclo de preparo.
15. Não utilize o aparelho para outros fins que não aqueles para os quais foi projetado.
16. Não submersa o aparelho em líquidos.

17. CUIDADO - Para evitar que o copo quebre ou que algum acidente aconteça, siga estas precauções:
- Não coloque o copo em superfície fria ou molhada.
 - Não coloque o copo em cima ou perto de papel, pano ou qualquer material inflamável.
 - Este copo foi desenhado somente para este modelo de cafeteira.
 - Nunca use o copo no fogão ou no forno de microondas.
 - Não deixe que o líquido evapore no copo. Não esquente o copo quando ele estiver vazio.
 - Não desloque o aparelho quando o copo estiver cheio de líquido quente.
 - Coloque a tampa no copo quando você estiver fazendo ou servindo café.
 - Não utilize o copo caso ele esteja danificada ou com a alça solta ou quebrada. O vidro quebrado ou rachado causará a quebra do copo ou contaminará o líquido com pedaços de vidro.
 - Não limpe o copo com pó de limpeza, esponjas de aço e outros materiais abrasivos

GUARDE ESTAS INSTRUÇÕES

**O USUÁRIO NÃO DEVE TENTAR CONSERTAR NENHUMA DAS PARTES INTERIORES.
LEVE O APARELHO PARA UM CENTRO AUTORIZADO ESTE APARELHO SOMENTE PARA USO DOMÉSTICO**

CARACTERÍSTICAS DE SEGURANÇA

- O fio elétrico fornecido é curto para reduzir o risco de enrolamento ou tropeção em um fio mais longo.
- Extensões podem ser usadas tomando as devidas precauções durante o uso.
- Caso uma extensão seja utilizada, esta deve ter as voltagens do aparelho. O fio deve ser arrumado de tal maneira que não fique pendurado no balcão, ou mesa, onde o aparelho pode ser puxado por crianças ou derrubado involuntariamente. A listagem elétrica da sua cafeteira encontra-se na parte do painel inferior do aparelho.

PARA PRODUTOS COMPRADOS SOMENTE NOS ESTADOS UNIDOS E CANADÁ:

- Para evitar risco de choque elétrico, este aparelho conta com um plug polarizado (um dos contatos é mais largo do que outro). Como recurso de segurança, este plug encaixa-se somente em um plug unidirecional polarizado. Se o plug não se encaixar totalmente dentro da tomada, inverta o mesmo. Se ainda assim não encaixar, contate um eletricista competente.

NÃO TENHA TENTADO DESATIVAR ESTE RECURSO DE SEGURANÇA.

CARACTERÍSTICAS DA CAFETEIRA

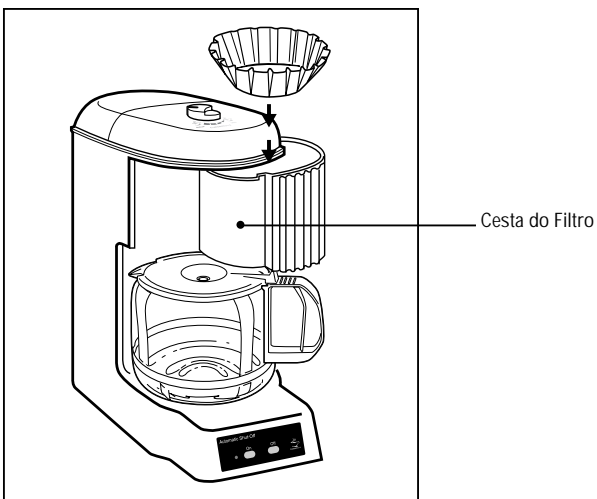
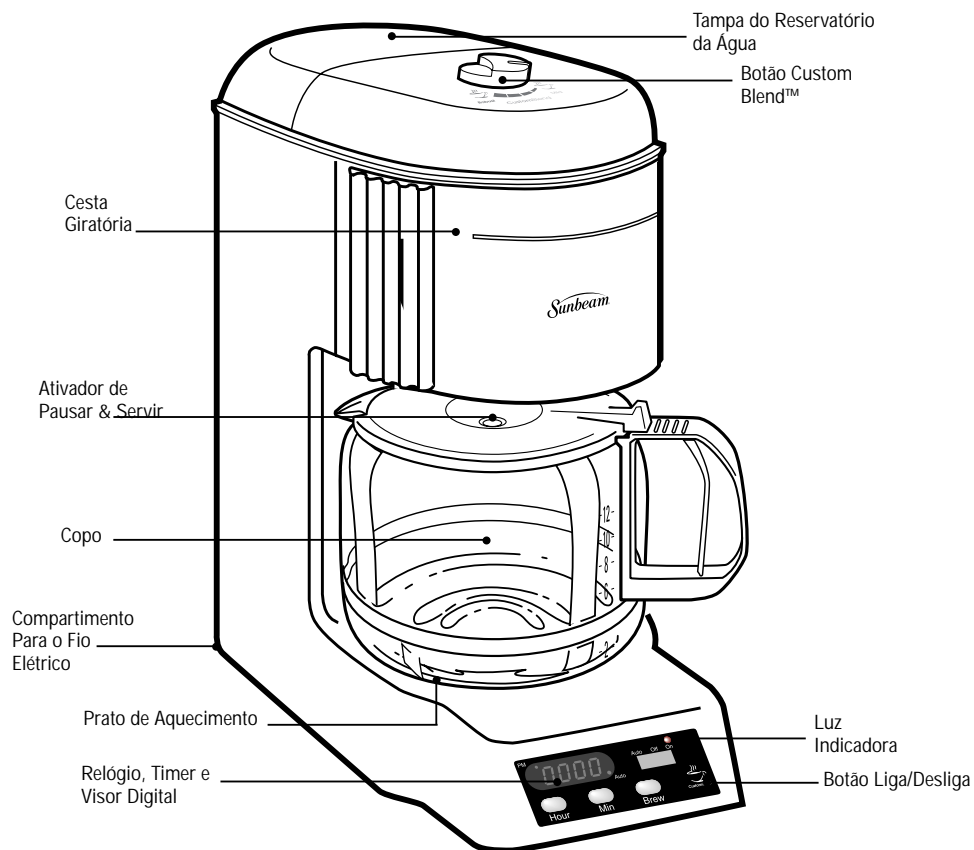

CARACTERÍSTICAS

Pausar & Servir

Esta característica permite que você pause o aparelho para servir uma xícara de café antes que a cafeteira termine de fazer o café. Para continuar o processo, retorne o copo para o prato de aquecimento que o café voltará a passar pela cesta do filtro. Verifique se o copo foi colocado no prato de aquecimento devidamente.

CUIDADO: NÃO TIRE O COPO POR MAIS DE 30 SEGUNDOS, SENÃO A CESTA DO FILTRO PODERÁ TRANSBORDAR.

Luz Indicadora

A luz indica quando a cafeteira está ligada para uso com segurança.

Custom Blend™

O Custom Blend™ permite que você ajuste o sabor do café que seja adequado a sua preferência - fraco, médio ou forte.

Cesta Giratória

A porta da cesta do filtro é giratória facilitando o enchimento do filtro. A porta é removível para facilitar a limpeza na máquina de lavar louças.

Relógio com Timer Digital

(Somente em alguns modelos)

O relógio de 24 horas embutido na cafeteira mostrará a hora certa mesmo depois que a cafeteira a cafeteira tenha sido desligada. O Timor pode ser programado até 24 horas antes para começar o preparo de café quente automaticamente.

Desligamento Automático Depois de 2 Horas

Para segurança, a cafeteira Sunbeam® foi desenhada com uma característica de desligamento automático. A cafeteira desliga automaticamente 2 horas depois que o café foi feito Para recomencar, "Desligue" e "Ligue" a cafeteira novamente.

COMO USAR A SUA CAFETEIRA GUIA PARA REFERÊNCIAS RÁPIDAS

(Para instruções detalhadas, leia o Manual de Instruções inteiro)

1. Encha o reservatório de água com a quantidade desejada de água fria. Abra a tampa na parte de cima d a unidade.
2. Insira um filtro de papel dentro da cesta do filtro e encha com a quantidade de café desejada.
3. Feche a porta da cesta do filtro. Coloque a jarra no prato de aquecimento embaixo da cesta do filtro.
4. Ligue a unidade apertando o botão LIGUR (nas unidades básicas), pressionando o botão LIGUE (nas unidades de desligamento automático) ou deslizando o botão LIGUE (para unidades programáveis).

COMO USAR A SUA CAFETEIRA SUNBEAM®

PREPARANDO A SUA CAFETEIRA PARA O USO

Tire cuidadosamente a cafeteira da caixa e remova todos o materiais usados no empacotamento.

Antes de fazer café na sua cafeteira Sunbeam®, limpe o copo, a tampa do copo e a cesta do filtro minuciosamente com água e detergente. Enxágüe-os bem. Não use um detergente abrasivo.

NOTA: A Jarra, a Tampa da Jarra e a Cesta Giratória são resistentes a máquinas de lavar louças.

Limpe o prato de aquecimento com um pano limpo e úmido, entretanto não coloque a cafeteira dentro d'água ou outros líquidos.

Antes de fazer o seu primeiro café, opere a sua cafeteira somente com água, uma ou duas vezes antes de colocar o pó de café e o filtro de papel. Isto removerá qualquer poeira encontrada dentro da cafeteira e não irá alterar o sabor do café.

IMPORTANTE: Para um melhor resultado use água fria.

USANDO OS CONTROLES DA SUA CAFETEIRA

O Botão Custom Blend™ - este botão controla o sabor do café antes que a cafeteira seja ligada para satisfazer a sua preferência - fraco, médio ou forte.

Botão Liga/Desliga - Controla a energia da cafeteira. (Somente as Unidades Programáveis)

Luz Indicadora - Este botão indica que a potência está indo para a cafeteira, e que a cafeteira está funcionando em seu estado normal.

Relógio/Timer com Visor Digital - o visor mostra o relógio com indicador AM/PM. Quando o botão "Infusão" estiver pressionado, a programação de preparo do café estará indicado.

Hora - Este botão avança a hora do relógio e do temporizador. Veja a parte "Como Ajustar o Relógio" para o uso adequado.

Minuto - Este botão avança a hora do relógio e do temporizador. Veja a parte "Como Ajustar o Relógio" para o uso adequado.

Botão Para Programação - Este botão permite que você programe a cafeteira até 24 horas antes do preparo desejado. Veja a parte "Retardando o Preparo" para o uso adequado.

Indicador PM - Esta luz é iluminada quando o relógio ou "infusão" do horário determinado está indicando PM.

Indicador Auto - Esta luz é iluminada quando a unidade está com o processo de infusão programado para mais tarde.

Botão de Liga/Desliga - este botão controla três modos diferentes de ligar e desligar: LIGADO/DESLIGADO/AUTO. O modo "DESLIGADO" não tem uma luz indicadora.

COMO AJUSTAR O RELÓGIO

Para ajustar corretamente a hora do dia, primeiro aperte o botão de Avanço da Hora até que a hora correta seja encontrada. Depois, aperte o botão de Avanço do Minuto até que o minuto desejado seja encontrado. Use o indicador AM/PM no lado esquerdo da leitura da hora quando você estiver ajustando o relógio.

NOTA: Desligando o fio elétrico da tomada irá reajustará o relógio para 12:00.

USANDO OS CONTROLES DA SUA CAFETEIRA

(Somente para Unidades Programáveis)

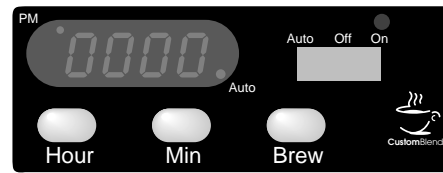

Para programar a cafeteira para fazer o café em outra hora, verifique primeiro que o relógio esteja com o horário correto. Veja a parte "Como Ajustar o Relógio". O relógio deve ser ajustado antes que a unidade esteja em funcionamento.

Pressione e segure o botão de "Infusão". Enquanto estiver segurando o botão de "Infusão", pressione o botão da "Hora" até que a hora desejada seja atingida. Depois pressione o botão do "Minuto" até que o minuto desejado seja atingido. Solte o botão "Infusão".

Ligue o Botão Liga/Desliga para a posição "AUTO". A luz "AUTO" irá acender indicando que a cafeteira está esperando para a hora programada ser atingida antes de começar o preparo do café.

USANDO OS CONTROLES DA SUA CAFETEIRA

(Somente para Unidade com Desligamento Automático)

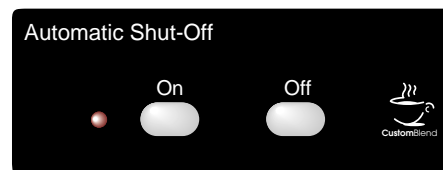

Botão Liga - este botão irá "Ligar" a unidade. A luz indica quando a unidade está com energia. Depois de 2 horas a unidade irá desligar automaticamente. Para ligá-la novamente simplesmente "Desligue" e Ligue".

Botão Desliga - este botão "Desliga" a cafeteira. Este botão não possui uma luz indicadora.

USANDO OS CONTROLES DA SUA CAFETEIRA

(Somente para Unidades Básicas)

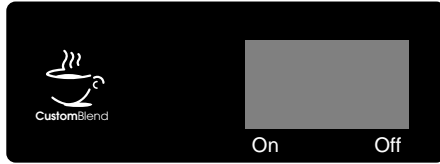

Botão Liga - Este botão "Liga" a cafeteira.

Botão Desliga - Este botão "Desliga" a cafeteira.

ENCHENDO O RESERVATÓRIO DE ÁGUA

Abra a tampa do reservatório de água localizado na parte superior da cafeteira. Encha o copo com a quantidade desejada de água fria. Esvazie o copo colocando a água dentro do reservatório.

SIRVA O CAFÉ LENTAMENTE QUANDO A JARRA ESTIVER CHEIA.

Tampe o reservatório e coloque o copo no prato de aquecimento.

NOTA: A quantidade de café sempre será um pouco menor que a quantidade de água colocada na cafeteira já que um pouco da água é absorvida pelo copo e pelo filtro. Adicione um pouco mais de água no início para obter a quantidade desejada de café.

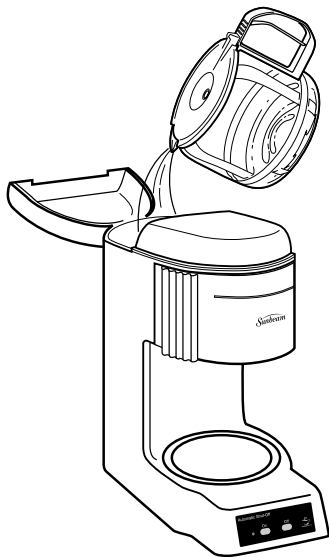

COLOCANDO O PÓ DE CAFÉ

Gire a cesta do filtro para a sua direita. Insira um filtro de papel padrão na cesta do filtro.

Coloque a quantidade desejada de pó de café dentro do filtro. Use uma colher de mesa de café em pó por copo (5 oz.) d'água. Uma medida de café equivale a 2 colheres de mesa.

Após usar a sua cafeteira regularmente, a quantidade de pó de café pode ser ajustada de acordo conveniente ao seu paladar, diminuindo ou aumentando a quantidade de café utilizado. Tenha certeza de que o pó de café usado é especificamente para cafeteiras automáticas.

Feche a porta até que ela trave.

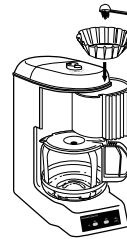

CUIDADO: Não use a sua cafeteira se a porta não estiver devidamente fechada. Caso a porta não feche completamente, verifique se a cesta do filtro foi vedada adequadamente e travada no seu devido lugar.

Selecione o sabor do café desejado de fraco para forte virando o Botão Custom Blend™ na parte de cima da unidade.

LIGANDO A UNIDADE

"Ligue" para começar o ciclo de preparo. A luz indicadora irá acender indicando que a cafeteira começou a preparar o café. Em alguns minutos a cafeteira completará o ciclo e trocará para o modo de aquecimento do café.

O relógio deve ser ajustado antes que a unidade esteja em funcionamento. Nos modelos com desligamento automático, a unidade irá desligar automaticamente depois de 2 horas. Para continuar o aquecendo o café, simplesmente "Desligue" e "Ligue" a cafeteira novamente e deixe por mais 2 horas de aquecimento.

"Desligue" a cafeteira quando a jarra estiver vazia ou quando a cafeteira não estiver em uso.



DICAS PARA UM CAFÉ DELICIOSO

Uma cafeteira limpa é essencial para fazer um café delicioso. É recomendado a limpeza regularmente como indicado no "Como Limpar A Sua Cafeteira".

Sempre use água fria e fresca na sua cafeteira. Guarde o café em um lugar frio e seco. Uma vez aberto mantenha o café vedado na geladeira para conservar o frescor.

PREPARANDO A CAFETEIRA PARA FAZER O CAFÉ

Coloque a sua cafeteira Sunbeam® em uma superfície plana longe da borda.

Ligue o aparelho somente em uma tomada de 120 volts 60 Hz AC.

A tampa do copo deve ser colocada corretamente durante o processo de preparação do café e copo colocado no prato de aquecimento.

A porta da cesta do filtro deve ser fechada adequadamente durante o processo de preparação do café.

CUIDADO: Se a porta da cesta do filtro não estiver completamente fechada, a característica Pausa & Serve não funcionará direito. Isto pode causar que a água quente ou o café transborde.

Para um ótimo café compre grãos de café e triture-os antes de fazê-los.

Não utilize o pó de café novamente porque o sabor do café será alterado.

Não é recomendado esquentar o café. O sabor do café é melhor quando é feito na hora.

Pequenas gotas de óleo podem ser encontradas na superfície do café devida a extração do óleo do pó de café. A oleosidade pode ocorrer com mais frequência caso um café mais torrado seja utilizado. Extração demasiada pode causar também oleosidade indicando que é necessário limpar a sua cafeteira.

QUANTIDADE RECOMENDADA DE CAFÉ

Número de Copos	Pó de Café
2	2 - 4 colheres de mesa
4	4 - 8 colheres de mesa
6	6 - 12 colheres de mesa
8	8 - 16 colheres de mesa
10	10 - 20 colheres de mesa
11	12 - 24 colheres de mesa

Nota: Em caso de falta de luz, o relógio irá voltar a piscar marcar 12:00. O relógio deve ser ajustado antes que a unidade esteja novamente em funcionamento.

COMO LIMPAR A SUA CAFETEIRA

CUIDADO: Verifique se a cafeteira está desligada da tomada e se o prato de aquecimento está frio antes de começar a limpar. Para evitar o choque elétrico não coloque o fio, a tomada ou a cafeteira dentro d'água ou qualquer outro líquido.

A superfície exterior da cafeteira pode ser limpa com um pano úmido e macio.

IMPORTANTE: Nunca coloque a cafeteira dentro d'água ou de qualquer outro líquido.

O copo de vidro, a tampa do copo, e a cesta do filtro removível podem ser lavados em água morna com detergente ou na parte superior da máquina de lavar louças.

Não limpe dentro do reservatório da água com pano já que ele pode deixar resíduo de fibras de algodão que podem entupir a cafeteira.

Para manchas difíceis, use uma esponja de nylon ou plástico com um material de limpeza não-abrasivo.

Não use esponja de aço ou materiais de limpeza abrasivo.

Um depósito de cálcio pode acumular na cafeteira por causa de minerais encontrados em água potável. Este acúmulo é normal e pode causar uma demora no processo de preparação do café da sua cafeteira. Esta demora pode ser eliminada descalcificando periodicamente a sua cafeteira.

Para descalcificar - despeje 1 quarto de galão de vinagre branco dentro do reservatório d'água. Coloque a jarra no prato de aquecimento e ligue a unidade. Deixe que a unidade funcione por 2 minutos e depois desligue e deixe esfriar por 30 minutos para amolecer os depósitos. Depois de 30 minutos, esvazie a jarra. Ligue a unidade e deixe que a solução de vinagre passe pela cafeteira. Coloque a cafeteira em funcionamento 2 vezes com água limpa e fria para eliminar qualquer resíduo de vinagre. Repita caso necessário.

Nota: Se água com muitos minerais for usada, limpe a cafeteira a cada 40 ciclos de uso. Caso água com poucos minerais for usada, limpe a cafeteira a cada 80 ciclo. Se o seu tempo de preparo estiver aumentando, limpe a sua cafeteira mais freqüentemente.

COMO SOLUCIONAR PROBLEMAS COM A SUA CAFETEIRA

Problemas Comuns	Causa Provável
A LUZ INDICADORA NÃO ACENDE	<ul style="list-style-type: none">• O fio está desligado da tomada.• Falta de luz.
O CAFÉ NÃO ESTÁ SENDO PREPARADO	<ul style="list-style-type: none">• O fio está desligado da tomada.• Falta de luz.• O reservatório da água está vazio; verifique a janela do nível da água.• A porta da cesta não está fechada corretamente.• O copo não foi colocado no prato de aquecimento corretamente.
A CAFETEIRA SÓ PROCESSA ÁGUA	<ul style="list-style-type: none">• O filtro está vazio.
A CAFETEIRA ESTÁ LENTA	<ul style="list-style-type: none">• A cafeteira precisa de ser descalcificada.
CESTA DO FILTRO TRANSBORDA	<ul style="list-style-type: none">• A porta da cesta não foi fechada corretamente.• O copo não foi colocado no prato de aquecimento corretamente.• O copo foi retirado do prato de aquecimento por mais de trinta segundos.
CHEIRO DE CAFÉ QUEIMADO	<ul style="list-style-type: none">• O copo vazio foi deixado no prato de aquecimento que estava quente.• Café foi derramado no prato de aquecimento.
O CAFÉ NÃO ESTÁ QUENTE	<ul style="list-style-type: none">• Falta de luz.• Desligamento automático depois de duas horas foi ativado.
O CAFÉ TEM UM GOSTO RUIM	<ul style="list-style-type: none">• O pó de café não é adequado para cafeteiras automáticas.• A proporção do pó de café não está balanceada com a quantidade de água.
PÓ DE CAFÉ ESTÁ NO CAFÉ PRONTO	<ul style="list-style-type: none">• O filtro de papel não está encaixado devidamente.• O filtro transbordou.

**PERGUNTAS? Você pode fazer uma ligação gratuita para 1-800-986-0006.
No Canadá ligue para 1-800-55- SUNBEAM**

GARANTÍA LIMITADA DE 2 ANOS

A Sunbeam Products Inc. ofrece garantía por um período de dos años de que este producto não deva apresentar defeitos mecânicos e elétricos devidos a seus materiais e à sua manufatura. Nossa obrigação em virtude disso é limitada ao conserto ou à substituição deste produto, conforme a escolha do fabricante, durante o período de garantia, desde que o(s) produto(s) adquiridos nos Estados Unidos seja(m) enviados com tarifa postal previamente paga diretamente para:

**SUNBEAM APPLIANCE SERVICE STATION
117 Central Industrial Row
Purvis, MS 39475**

Consultas referentes a esta garantia ou à localização do centro de assistência e serviços mais próximo dentro dos Estados Unidos poderão ser feitas pelo telefone no número gratuito 1-800-597-5978 ou pelo correio, escrevendo para Sunbeam - Consumer Affairs em P.O. Box 948389, Maitland, Florida 32794-8389.

Os produtos comprados no Canadá por chamado de favor:

**SUNBEAM APPLIANCE SERVICE STATION (KND)
1-800-663-8623 ou email nos
consumeraffairs@consumer.sunbeam.com**

Consultas referentes a esta garantia ou localização do centro de assistência e serviços mais próximo dentro do Canadá poderão ser feitas pelo telefone no número gratuito 1-800-667-8623. (Somente dentro do Canadá).

Para obter informações sobre a garantia ou sobre a localização de serviços de assistência técnica fora dos Estados Unidos e Canadá, consulte o cartão de serviços de garantia encontrado dentro da embalagem deste produto.

**NÃO DEVOLVA ESTE PRODUTO AO LOCAL DA COMPRA DO MESMO.
ISTO PODERÁ ATRASAR O PROCESSAMENTO DO SEU PEDIDO DE GARANTIA.**

Esta garantia não cobre o desgaste normal das peças ou os danos resultantes de qualquer uma das seguintes situações: uso negligente ou indevido do produto, uso deste sob tensão ou corrente incorretas, uso deste de forma não recomendada pelas instruções de operação ou ainda desmonte, conserto ou alteração do mesmo por qualquer pessoa além dos técnicos do centro autorizado de serviços. O conserto ou substituição do produto conforme ditado pela garantia expressa ou implícita sobre este produto. À exceção do âmbito proibido pelas leis aplicáveis, qualquer garantia implícita da aplicabilidade para o uso a que se destina ou da adequação do produto para um fim em particular é limitada em sua duração ao prazo da garantia acima. Alguns estados e províncias não permitem a exclusão ou limitação de danos incidentais ou resultantes de um ato, ou permitem a limitação da duração de uma garantia implícita, de modo que as limitações ou exclusões acima talvez não sejam aplicáveis ao seu caso. Esta garantia lhe confere direitos legais específicos, mas você poderá gozar também de direitos adicionais que variam de estado para estado e de província para província.



©1997 Sunbeam Corporation or its affiliated companies. All rights reserved.
Sunbeam® is a registered trademark of Sunbeam Corporation or its affiliated companies.
CustomBlend™ is a trademark of Sunbeam Corporation or its affiliated companies.
Distributed by Sunbeam Products Inc., Delray Beach, Florida 33445, or an affiliated company.

© 1997 Sunbeam Corporation ou ses sociétés apparentées. Tous droits réservés.
Sunbeam® est une marque déposée de Sunbeam Corporation ou de ses sociétés apparentées.
CustomBlend™ est une marque de commerce de Sunbeam Corporation ou de ses sociétés apparentées.
Distribué par Sunbeam Products Inc., Delray Beach, Florida 33445, ou de une société apparentée.

©1997 Sunbeam Corporation o sus corporaciones afiliadas. Todos los derechos reservados.
Sunbeam® esta una marca registrada de Sunbeam Corporation o de sus corporaciones afiliadas.
CustomBlend™ esta una marca comercial de Sunbeam Corporation o de sus corporaciones afiliadas.
Distribuido por Sunbeam Products Inc., Delray Beach, Florida 33445, o de una corporación afiliada.

©1997 Sunbeam Corporation ou suas empresas afiliadas. Todos os direitos reservados.
Sunbeam® é uma marca registrada da Sunbeam Corporation, ou de suas empresas afiliadas.
CustomBlend™ é uma marca comercial da Sunbeam Corporation, ou de suas empresas afiliadas.
Distribuido pela Sunbeam Products Inc., Delray Beach, Florida 33445, ou de uma empresa afiliada.

P.N. 68733-001

Free Manuals Download Website

<http://myh66.com>

<http://usermanuals.us>

<http://www.somanuals.com>

<http://www.4manuals.cc>

<http://www.manual-lib.com>

<http://www.404manual.com>

<http://www.luxmanual.com>

<http://aubethermostatmanual.com>

Golf course search by state

<http://golfingnear.com>

Email search by domain

<http://emailbydomain.com>

Auto manuals search

<http://auto.somanuals.com>

TV manuals search

<http://tv.somanuals.com>