



16702

Call Us First!

DO NOT RETURN TO STORE.

For immediate help with assembly or product information
call our toll-free number:

1-888-827-9056

or email:

customerservice@backyardproductsllc.com

Our staff is ready to provide assistance.

April through October M - F 8:00 AM to 7:00 PM EST

Saturday 8:30 AM to 4:30 PM EST

November through March M - F 8:00 AM to 5:00 PM EST

ANTES DE DEVOLVERLO, ¡LLÁMENOS!

Si desea más información sobre el montaje, llámenos sin coste
adicional alguno al siguiente teléfono:

+1-888-827-9056

o correo electrónico:

customerservice@backyardproductsllc.com

Nuestro personal le proporcionará toda la ayuda que necesite.

Abril por octubre M - F 8:00 EST a 7:00 P.M. EST

el sábado 8:30 EST a 4:30 P.M. EST

noviembre por marzo M - F 8:00 EST a 5:00 P.M. EST

Appelez-nous d'abord !

NE RAPPORTEZ PAS AU MAGASIN.

Pour une assistance immédiate pour le montage
ou pour obtenir des renseignements sur le produit,
appelez notre numéro sans frais :

1-888-827-9056

ou envoyez un courriel à :

customerservice@backyardproductsllc.com

Notre personnel est à votre disposition

pour vous offrir une assistance.

D'avril à octobre du lundi au vendredi de 8h00 à 19h00 heure de l'Est

Le samedi de 8h30 à 16h30 heure de l'Est

De novembre à mars du lundi au vendredi de 8h00 à 17h00 heure de l'Est

(This page intentionally left blank.)

(Esta página está intencionado en blanco.)

(Cette page est intentionnellement vierge.)

Customer Service
Servicio al cliente
Service à la Clientèle
1-888-827-9056
1000 Ternes Drive
Monroe, MI 48162

Marco Series

8' x 10' Gambrel

Includes 8' x 9'8-5/8" (244x296 cm) Building and Floor Instructions

Incluye 8' x 9'8-5/8" (244x296 cm) Edificios y las Instrucciones de Piso

Inclut les instructions pour abri et sol de 8 pi x 9 pi 8-5/8 po (244x296 cm)

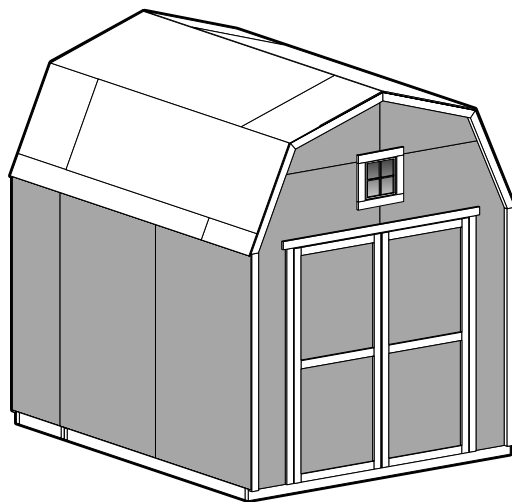

Building/ Edificios/ Abri
8'x9'8-5/8"
(244x296 cm)

TOOLS REQUIRED

- | | | | |
|--|---------------------------------------|---|---|
| <input type="checkbox"/> Electric drill with #2 Phillips Tip | <input type="checkbox"/> Pencil | <input type="checkbox"/> Phillips Screwdriver | <input type="checkbox"/> #2 Square Drive Bit (included) |
| <input type="checkbox"/> Nail Pouch | <input type="checkbox"/> Square | <input type="checkbox"/> Hammer | <input type="checkbox"/> Utility Knife |
| <input type="checkbox"/> Chalk Line | <input type="checkbox"/> Tape Measure | <input type="checkbox"/> Level | <input type="checkbox"/> Caulk Gun |
| | <input type="checkbox"/> Ladder | <input type="checkbox"/> Paint Tools | |

HERRAMIENTAS NECESARIAS

- | | | | |
|---|--|---|--|
| <input type="checkbox"/> Taladro eléctrico Broca "Phillips" | <input type="checkbox"/> Lápiz | <input type="checkbox"/> Desarmador cruz | <input type="checkbox"/> Broca de punta cuadrada N° 2 (incluida) |
| <input type="checkbox"/> Bolsillo para clavos | <input type="checkbox"/> Escuadra | <input type="checkbox"/> Martillo | <input type="checkbox"/> Navaja |
| <input type="checkbox"/> Cordeau | <input type="checkbox"/> Cinta métrica | <input type="checkbox"/> Nivel | <input type="checkbox"/> Pistolo para masillado |
| | <input type="checkbox"/> Escalera | <input type="checkbox"/> Herramientas para pintar | |

OUTILS NÉCESSAIRES

- | | | | |
|---|--|---|--|
| <input type="checkbox"/> Perceuse électrique avec embout cruciforme Phillips n° 2 | <input type="checkbox"/> Crayon | <input type="checkbox"/> Clé à douille | <input type="checkbox"/> Douille à embout mâle n° 2 (comprise) |
| <input type="checkbox"/> Sac à clous | <input type="checkbox"/> Équerre | <input type="checkbox"/> Marteau | <input type="checkbox"/> Couteau à lame rétractable |
| <input type="checkbox"/> Línea de marcar | <input type="checkbox"/> Ruban à mesurer | <input type="checkbox"/> Niveau | <input type="checkbox"/> Pistolet à calfeutrer |
| | <input type="checkbox"/> Échelle | <input type="checkbox"/> Outils de peinture | |

We manufacture kits from select construction grade lumber and engineered wood products. Construction grade lumber, a product cut from trees, has many natural characteristics and blemishes that may be present in some of the pieces you receive in your kit. Natural characteristics and blemishes in construction lumber may include knots, torn wood grain along edges, minor cracks/splits, twists, limited bark along edges and pitch pockets that may exude sap. Be assured that the individual parts have been cut and inspected to remove as many of the wood's natural, less appealing characteristics as possible. These characteristics and/or blemishes will not affect the strength, durability, or structural integrity of the finished product. Generally, the exterior trim parts selected for your kit are graded from only one side and should be installed with the most attractive side outward. Our limited warranty does not cover the natural characteristics and blemishes that occur with construction grade lumber products.

Fabricamos nuestros equipos de madera elaborada y de productos maquinados de madera. La madera elaborada, producto de árboles, tiene muchas características e imperfecciones naturales que puedan tener algunas piezas contenidas en el equipo. Estas imperfecciones y características pueden incluir nudos, grano rasgado sobre el borde, rajaduras/grietitas pequeñas, torsiones, cortezas en el borde, y bolsos que exuden savia. Aseguramos que hemos cortado e inspeccionado las partes individuales para eliminar las características naturales menos atractivas posibles. Estas características y/o imperfecciones no afectarán la fuerza, durabilidad ni la integridad estructural del producto final. Por lo general, las piezas de moldura exterior seleccionadas para su equipo se elaboran de un solo lado y deben ser instaladas con la parte más atractiva por fuera. Nuestra garantía limitada no cubre las características e imperfecciones que ocurren con los productos de madera elaborada.

Nous fabriquons nos kits à partir de bois de qualité construction et de produits en bois manufacturé choisis. Les caractéristiques et défauts naturels du bois de construction peuvent comprendre des nœuds, un grain de bois déchiré le long des bords, des craquelures/fentes minimes, des torsades, une écorce limitée le long des bords, ainsi que des poches de gomme qui pourraient suinter de la résine. Soyez assuré que les pièces individuelles ont été coupées et inspectées afin d'éliminer autant de caractéristiques naturelles du bois non esthétiques que possible. Ces caractéristiques et/ou défauts n'affectent pas la force, la durabilité, ou l'intégrité structurelle du produit fini. De manière générale les pièces de boiserie extérieures choisies pour votre kit sont profilées d'un côté uniquement et doivent être installées avec le côté le plus attrayant vers l'extérieur. Notre garantie limitée ne couvre pas les caractéristiques et défauts naturels qui se produisent avec les produits en bois de qualité construction.

- BEFORE YOU BEGIN -

- ANTES DE EMPEZAR -

- AVANT DE COMMENCER -

First...

- Check with your local building authority before erecting.
- Read instructions thoroughly before you begin.

Building Codes

- Our buildings are designed to meet most local and national U.S. codes and are not meant to be used for living space.
- General construction drawings can be provided.

Check All Parts

- If a part is missing, circle the part in question and call.
- Please note the primer color may vary on siding and trim parts. This is a factory applied primer intended for preparing your building for painting. This is NOT a finish coat. This primer color variation will not affect the look of your building once painted.

Important

- Lumber is graded from one side, use most attractive face to the outside.
- In a drawing, a dotted line represents a part hidden from view (like a part under a panel).

Assistance required

- Assistance is necessary to handle, fit, and secure some components.

Squareness is very Important!

- Keep 90° corners and 90° perpendiculars throughout the assembly to ensure all components fit together.

Check foundation size

- Before starting on your foundation, make sure you are building the correct size foundation for your building.

Safety!

- Check for protruding nails, pound any protruding nails into the wood or cut

Always wear OSHA-APPROVED safety glasses throughout assembly process.

Primero...

- Consulte la autoridad de construcción local antes de construir el edificio.
- Lea las instrucciones completamente antes de empezar.

Códigos de Construcción

- Hemos diseñado nuestros edificios a que conformen con todos los códigos de construcción locales y nacionales. Los edificios no están proyectados como residencia.
- Se disponen planes generales de construcción.

Compruebe todas las piezas

- Si falta una pieza, indícala con un círculo y llámenos.
- Aviso: El color del imprimador puede variar en la cobertura y las partes de la moldura. Este imprimador se aplica en la fábrica y es para preparar su edificio para pintar. NO es una capa de pintura terminada. La variación en el color del imprimador no afectará la apariencia de su edificio al pintarlo.

Importante

- La Madera está elaborada en un solo lado. Use el lado más atractivo en el exterior.
- Si falta una pieza, póngale un círculo y llámenos.
- En un dibujo una línea punteada representa una pieza no vista (por ejemplo, una pieza debajo de un panel).

Ayuda requerido

- Seleccione un sitio nivelado.
- Será necesario pedir ayuda para manejar, unir, y reforzar algunas piezas.

¡Es preciso es cuadrar el edificio!

- Mantenga ángulos de 90° en las esquinas y los perpendiculars durante la construcción para asegurar que todas las piezas se unen correctamente.

Compruebe las dimensiones de la cimentación.

- Compruebe que las dimensiones de la cimentación son las correctas para el edificio.

¡Seguridad!

- Inspeccione para clavos sobresalientes; hínque cualquier clavo sobresaliente en la madera o córtelo nivelados con la madera.

Siempre lleve gafas de seguridad aprobadas por OSHA durante la construcción.

En premier lieu...

- Consultez les autorités locales du bâtiment avant d'ériger.
- Lisez les instructions avant de commencer.

Codes de construction

- Nos constructions sont conçues pour se conformer à la plupart des codes américains locaux et nationaux et ne sont pas destinées à être utilisées pour l'habitation.
- Des schémas d'ordre général pour la construction peuvent être fournis.

Inspectez toutes les pièces

- Si une pièce est manquante, encerclez-la et appelez.
- Veuillez noter que la couleur de la couche primaire peut être différente sur les pièces de bardage et de boiserie. Il s'agit d'une couche primaire appliquée à l'usine et destinée à préparer votre construction pour la peinture. Cette couche n'est PAS une couche de finition. Cette variation de couleur de couche primaire n'affecte pas l'apparence de la construction lorsque cette dernière a été peinte.

Important

- Le bois de construction est profilé d'un côté ; posez donc le côté le plus attrayant vers l'extérieur.
- Sur les schémas, une ligne pointillée représente une pièce cachée (comme une pièce sous un panneau).

Aide requise

- Il est nécessaire de demander de l'aide pour manipuler, adapter et fixer certains composants.

L'équerrage est très important !

- Maintenez les angles des coins et les perpendiculaires à 90° pendant tout l'assemblage afin d'assurer que toutes les pièces s'adaptent les unes aux autres.

Vérifiez la taille de la fondation.

- Avant de commencer la fondation, assurez-vous que vous établissez une fondation de la taille correcte pour la construction.

SECURITÉ !

- Les clous qui dépassent doivent être repliés dans le bois ou coupés.

Portez toujours des lunettes de sécurité approuvées par la loi sur la santé et la sécurité du travail pendant la procédure d'assemblage.

WOOD SIZE CONVERSION CHART

CUADRO DE CONVERSIÓN DE TAMAÑO DE LA MADERA

TABLEAU DE CONVERSION DES DIMENSIONS DU BOIS

Nominal Board Size		Actual Size
	2" x 4"1-1/2" x 3-1/2" (3,8 x 8,9 cm)	
Tamaño nominal de la tabla	1" x 4"3/4" x 3-1/2" (1,9 x 8,9 cm)	Tamaño real
	2" x 3"1-1/2" x 2-1/2" (3,8 x 6,3 cm)	
Dimensions nominales	1" x 3"3/4" x 2-1/2" (3,8 x 6,3 cm)	Taille réelle

NOTE

Double and Triple Letter Part identification letters are stamped on part and read horizontally, single letter part letters not stamped on parts.









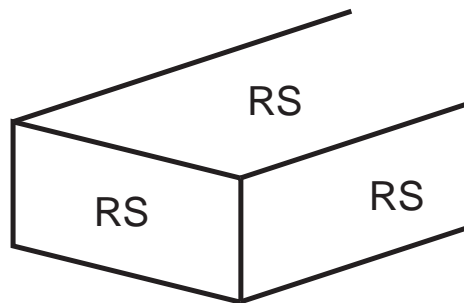

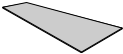

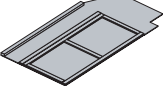
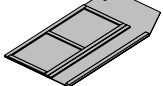
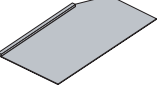
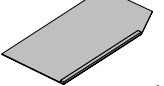
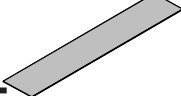
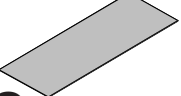

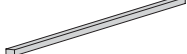

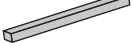
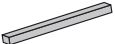
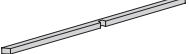
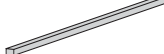
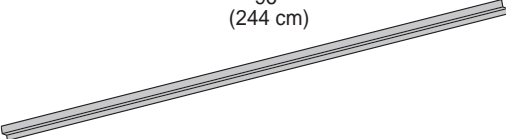

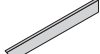

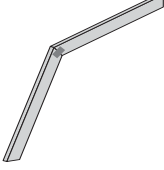

NOTA

Dos letras o tres letras de identificación están marcadas horizontalmente en las piezas. Letras de identificación de una sola letra no están en las piezas.

REMARQUE

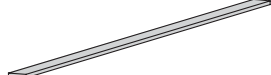
Les codes d'identification à deux ou trois lettres sont estampillés sur les pièces et se lisent horizontalement, les lettres pour les codes d'identification à une lettre ne sont pas estampillées sur les pièces.

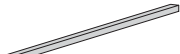

	8' x 9' 8-5/8" (244x296 cm) PARTS LIST		8' x 9' 8-5/8" (244x296 cm) LISTA DE PIEZAS		8' x 9' 8-5/8" (244x296 cm) LISTE DES PIÈCES	
MURS	3/8"x17-3/4"x37" (1x45x94 cm)  F x2	3/8"x17-3/4"x37" (1x45x94 cm)  G x2	3/8"x48"x96" (1x122x244 cm)  H x1	3/8"x48"x96" (1x122x244 cm)  J x1	3/8"x48"x96" (1x122x244 cm)  K x1	3/8"x48"x96" (1x122x244 cm)  L x1
MURO	3/8"x23-7/8"x72" (1x61x183 cm)  T x2	3/8"x48"x72" (1x122x183 cm)  O x4	2x3x91" (5x7,6x231 cm)  PS x1	2x3x70-1/4" (5x7,6x178 cm)  OZ x12	2x3x16-1/2" (5x7,6x42 cm)  LN x4	2x3x22-7/8" (5x7,6x58 cm)  NZ x2
WALLS	2x3x12-1/4" (5x7,6x31 cm)  LG x3	2x3x94-1/2" (5x7,6x240 cm)  PQ x2	2x3x46-1/4" (5x7,6x117 cm)  NH x2	96" (244 cm)  Z-Strip x2		
TRIM MOLDURA GARNITURE	2x3x35-7/16" (5x7,6x90 cm)  NX x4	2x3x34-1/8" (5x7,6x86,5 cm)  NY x4	3/8x1-1/2x72" (1x3,8x183 cm)  X x8	Rafters Viga Chevron  M x8		
TOIT	35-3/8"x96" (90x244 cm)  P x2	11-1/2"x96" (29x244 cm)  Q x2	23-7/8"x23-7/8" (61x61 cm)  R x2	Gusset Placa de Unión Renfort 6"x24" (15x61 cm)  N x8		
TECHO	23-7/8"x35-3/8" (61x90 cm)  S x2	23-7/8"x96" (61x244 cm)  T x2	11-1/2"x23-7/8" (29x61 cm)  V x2	1x4x72" (2,5x10x183 cm)  WO x2		
ROOF						
PUERTA	3/8"x1-3/4"x69" (0,9x4x175 cm)  Y x1	2"x3"x68-1/4" (5x7,6x173 cm)  OO x2				
DOOR	1"x3"x72" (2,5x7,6x183 cm)  HJ x1	3/8"x6"x14" (1x15x36 cm)  Z Temporary Support Apoyo no Permanente Support Temporaire x2				

	8' x 9' 8-5/8" (244x296 cm) PARTS LIST	8' x 9' 8-5/8" (244x296 cm) LISTA DE PIEZAS	8' x 9' 8-5/8" (244x296 cm) LISTE DES PIECES
LOFT PAJAR MEZZANINE	<p>2x4x95" (241 cm)</p> <p>VW x3</p>	<p>7/16"x48"x84" (1 x122x213 cm)</p> <p>UU x1</p>	
SOL PISO	<p>2x4x96" (244 cm) Treated Wood / Madera Conservada Bois traité</p> <p>A x4</p>	<p>2x4x89-1/2" (227 cm) Treated Wood / Madera Conservada Bois traité</p> <p>B x5</p>	<p>2x4x21" (53 cm) Treated Wood / Madera Conservada Bois traité</p> <p>C x5</p>
FLOOR	<p>5/8"x48"x96" (1,6 x 122 x 244 cm)</p> <p>P1 x1</p>	<p>5/8"x44-5/8"x96" (1,6 x 113 x 244 cm)</p> <p>P2 x1</p>	<p>5/8"x23-7/8"x48" (1,6 x 61 x 122 cm)</p> <p>P3 x2</p>
WINDOW VENTANA VEUVE	<p>12x12" (30,5 x 30,5 cm)</p> <p>A1 x1</p> <p>x16</p>	<p>1x3x17" (2,5 x7,6x43 cm)</p> <p>EU x2</p>	<p>1x3x12" (2,5 x7,6x30,5 cm)</p> <p>DI x2</p>

	8' x 9' 8-5/8" (244x296 cm) PARTS LIST	8' x 9' 8-5/8" (244x296 cm) LISTA DE PIEZAS	8' x 9' 8-5/8" (244x296 cm) LISTE DES PIECES
HARDWARE FERRETERÍA QUINCAILLERIE	<p>x1</p> <p>3/4" (1,9 cm) x6</p> <p>x1</p> <p>3/4" (1,9 cm) x7</p>	<p>Actual Size Dimensiones Verdadera Taille réelle</p> <p>3" (7,6 cm) x 170</p> <p>2" (5,0 cm) x 929</p> <p>3" (7,6 cm) x 74</p> <p>1-1/4" (3,2 cm) x 14</p> <p>2" (5,0 cm) x 24</p>	

IMPORTANT! ...Building Tip

¡IMPORTANTE!... Consejo para la construcción

IMPORTANT ! ...Conseil de construction

FOR THE BEST LOOKING FINISHED PRODUCT WE RECOMMEND THAT YOU INSPECT, SORT AND LAY OUT MATERIALS PRIOR TO BEGINNING ASSEMBLY OF YOUR BUILDING.

PARA OBTENER UN PRODUCTO FINAL ÓPTIMO, LE RECOMENDAMOS QUE INSPECCIONE, SELECCIONE Y PRESENTE LOS MATERIALES ANTES DE EMPEZAR CON EL ARMADO DE LA EDIFICOS.

POUR UN PRODUIT DE MEILLEURE APPARENCE, NOUS VOUS CONSEILLONS D'EXAMINER, DE CLASSER ET DE DISPOSER LE MATÉRIEL AVANT DE PROCÉDER À L'ASSEMBLAGE DE VOTRE ABRI.

HELPFUL MATERIAL NOTICE

INFORMACIÓN ÚTIL SOBRE LOS MATERIALES

CONSEILS UTILES À PROPOS DES MATÉRIAUX

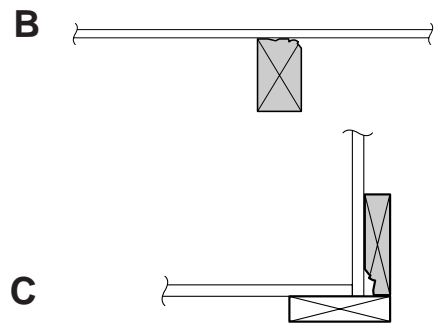
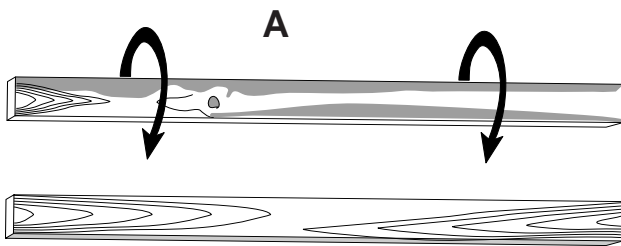

Wood is a natural product that has inherent blemishes. All wood is graded for structural strength and not appearance. Exterior trim is graded for one good side per industry standards.

• Blemishes can be installed to provide the best appearance, where possible. (Fig. A)

• Install parts with any blemished sides toward the inside and inside of structure. (Fig. B and C)

Always install the material leaving the best edge and best surface visible.

Please remember that these blemishes in no way negatively affect the strength or integrity of our product.

La madera es un producto natural que posee imperfecciones propias. Toda la madera está nivelada para garantizar su resistencia estructural y no su apariencia. El corte exterior está nivelado para mostrar un solo lado bueno de acuerdo con las normas de la industria.

• Las imperfecciones pueden instalarse de modo tal que ofrezcan la mejor apariencia cuando sea posible. (Figura A)

• Instale las partes que posean lados imperfectos hacia el interior y dentro de la estructura. (Figuras B y C)

Siempre que instale el material, deje el mejor borde y la mejor superficie a la vista. Recuerde que estas imperfecciones no afectan de ninguna manera negativa la resistencia ni la integridad de nuestro producto.

Le bois est un produit naturel qui possède des défauts d'aspect inhérents. Tout le bois est classé pour la résistance structurale et non pour l'apparence. La boiserie extérieure est classée pour un bon côté selon les normes industrielles.

• Les défauts d'aspect peuvent être installés pour offrir la meilleure apparence, là où c'est possible. (Fig. A)

• Installez les pièces avec les défauts d'aspect vers l'intérieur et à l'intérieur de la structure. (Fig. B et C)

Installez toujours le matériau en laissant le meilleur rebord et la meilleure surface visibles. Rappelez-vous que ces défauts d'aspect n'affectent aucunement la résistance ou l'intégrité de notre produit.

IMPORTANT!

Building Tip

YOU MAY NEED TO RACK YOUR WALL PANELS AND ROOF PANELS TO ENSURE SQUARENESS BEFORE COMPLETELY NAILING.

IMPORTANTE!

Consejo para la construcción

ES PRECISO ALINEAR LOS PANELES DE LOS MUROS Y DEL TECHO ANTES DE CLAVARLOS COMPLETAMENTE PARA ASEGURAR LA ESCUADRA.

IMPORTANT !

Conseil de construction

IL SE PEUT QUE VOUS DEVIEZ ALIGNER VOS PANNEAUX DE MUR ET DE TOIT POUR EN ASSURER L'ÉQUERRAGE AVANT DE CLOUER COMPLÈTEMENT.

Racking a Wall

Alineando un Muro

Alignement d'un mur

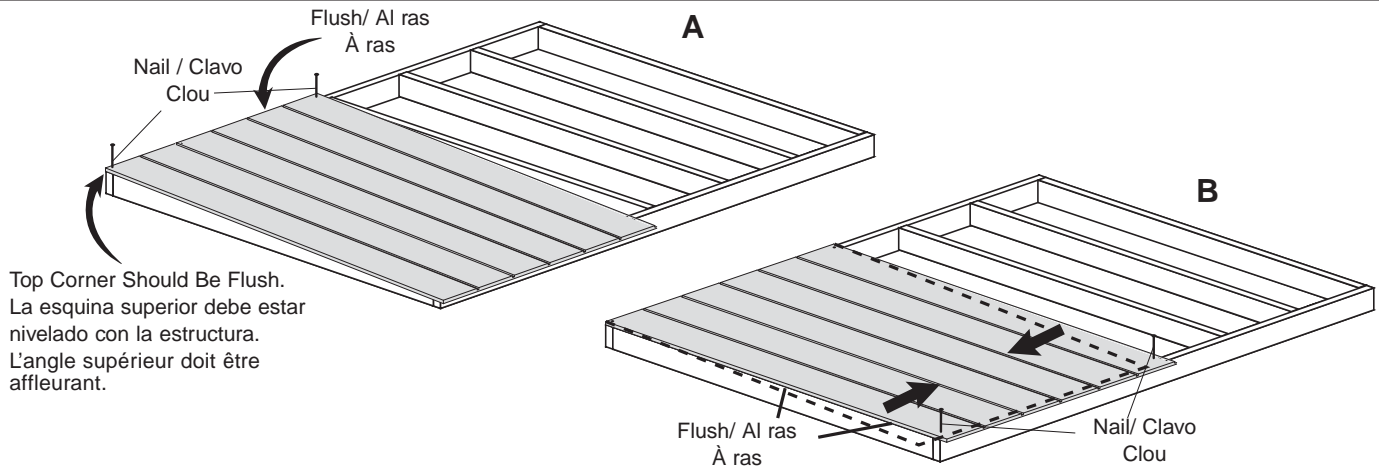

When building walls, always apply panel at far left first. Position panel flush with top of wall frame and nail in upper corners as shown. Rack wall square by moving lower end of wall panel right or left until panel is flush with framing along left edge and secure with one nail in each lower corner. Continue nailing as instructed.

Al construir los muros, siempre fije primero el panel hasta la izquierda extrema. Posicione el panel nivelado con la parte superior de la estructura del muro y clávelo en la esquina superior como en el dibujo. Alinee nivelado el muro por mover el lado inferior a la derecha o a la izquierda hasta que el panel esté nivelado con la estructura a lo largo del borde izquierda. Fije con un clavo en cada esquina inferior.

Lors de la construction d'un mur, appliquez toujours le panneau tout à fait à gauche en premier. Positionnez le panneau au ras du sommet du cadre de mur et clouez les angles supérieurs comme l'indique l'illustration. Alignez le mur à l'équerre en déplaçant la partie inférieure du panneau de mur vers la droite ou vers la gauche jusqu'à ce que le panneau affleure avec le cadre le long du bord gauche et fixez avec un clou à chaque angle inférieur. Continuez à clouer selon les instructions.

Racking a Roof

Alineando un techo

Alignement d'un toit

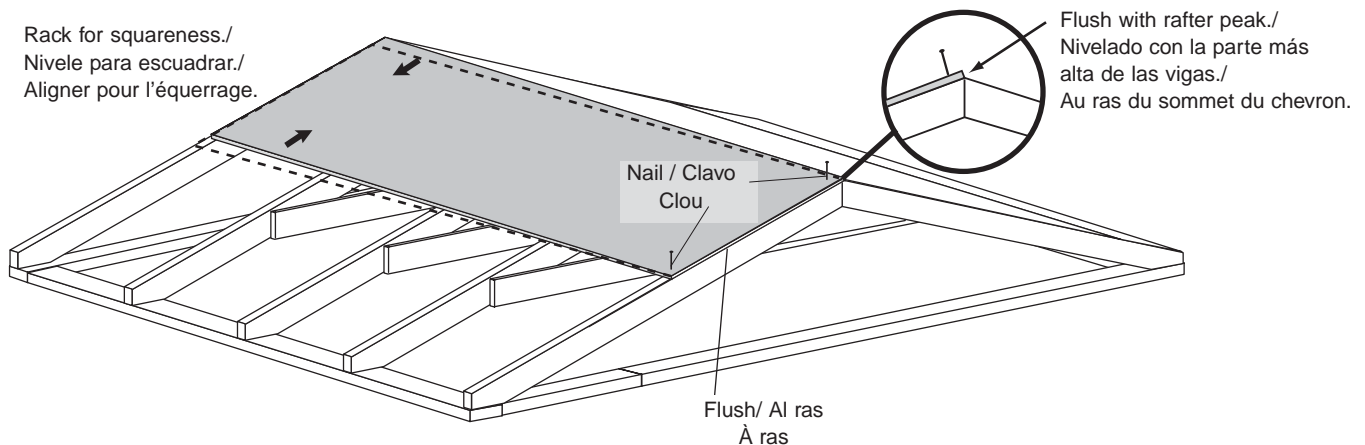

Position panel flush with outside front edge of rafter and nail in two corners as shown. Rack panel square by moving opposite end up or down until panel is flush along peak of rafters and secure with one nail in each corner. Ensure spacing of center rafters and nail as instructed.

Posicione los paneles nivelados con el borde delantero exterior de la viga y clave en las dos esquinas como en el dibujo. Alinee escuadra el panel por mover los extremos opuestos arriba o abajo hasta que el panel esté nivelado a lo largo del punto más alto de las vigas, y fíjelo con un clavo en cada esquina. Compruebe el espacio de las vigas centrales y clave como indicado.

Positionnez le panneau au ras du bord avant extérieur du chevron et clouez deux angles comme l'indique l'illustration. Alignez le panneau à l'équerre en déplaçant l'extrémité opposée vers le haut ou le bas jusqu'à ce que le panneau affleure le long des sommets des chevrons et fixez avec un clou à chaque angle. Vérifiez l'espacement des chevrons centraux et clouez selon les instructions.

FOUNDATION OPTIONS

YOU MUST ASSEMBLE YOUR BUILDING ON A WOOD FLOOR OR CONCRETE SLAB.

OPCIONES PARA LA CIMENTACIÓN

HAY QUE CONSTRUIR EL EDIFICIO SOBRE UN BASE DE MADERA O DE CONCRETO.

OPTIONS POUR LA BASE

VOUS DEVEZ MONTER VOTRE ABRI SUR UN PLANCHER EN BOIS OU UNE DALLE EN BÉTON.

SITE PREPARATION

- Site must be properly leveled.
- Site should have natural drainage and no standing water.

PREPARACIÓN DEL SITIO

- El sitio debe de estar nivelado correctamente.
- Instale una barrera contra yer bajos debajo de la estructura.

PRÉPARATION DU SITE

- Le site doit être correctement nivelé.
- Les sites devraient comporter un écoulement naturel et être exempts d'eau stagnante.

(A) Build the wood floor frame included with this kit.

(A) Contruye el marco de piso de madera incluido con este equipo.

(A) Montez le cadre de sol inclus dans ce nécessaire.

TO CONSTRUCT THE WOODEN FLOOR FRAME INCLUDED, BEGIN ON PAGE 9.

PARA CONSTRUIR EL MARCO DE PISO DE MADERA INCLUIDO, COMIENZE EN LA PÁGINA 9.

POUR CONSTRUIRE LE CADRE DE SOL EN BOIS INCLUS, COMMENCEZ EN PAGE 9.

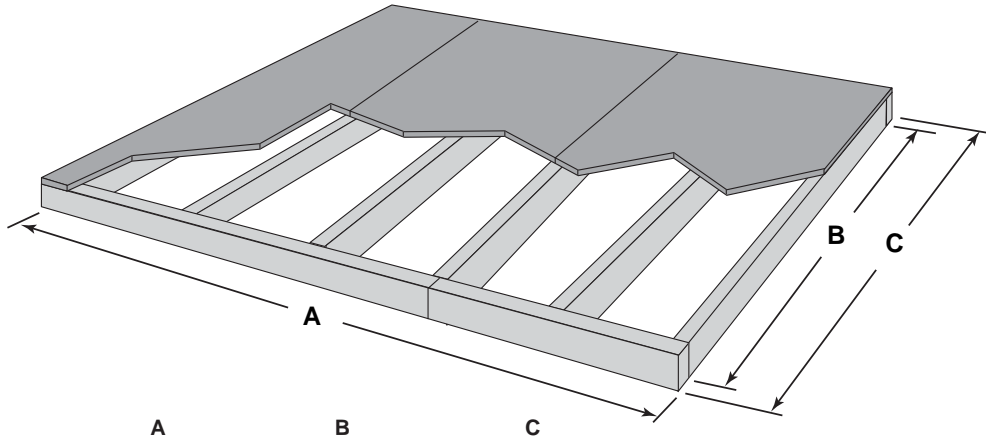

8' x 9'-8-5/8" (244 x 296 cm)	96" (244 cm)	113-5/8" (287 cm)	116-5/8" (296 cm)
-------------------------------	--------------	-------------------	-------------------

Important: Square floor and level to ground before beginning assembly of building.

Importante: Asegure que el suelo está nivelado y escuadrado antes de construir el edificio.

Important : Mettez le plancher à l'équerre et de niveau avec le sol avant de commencer l'assemblage de l'abri.

(B) Concrete Slab Foundation

(B) Base en losa de concreto

(B) Dalle en béton

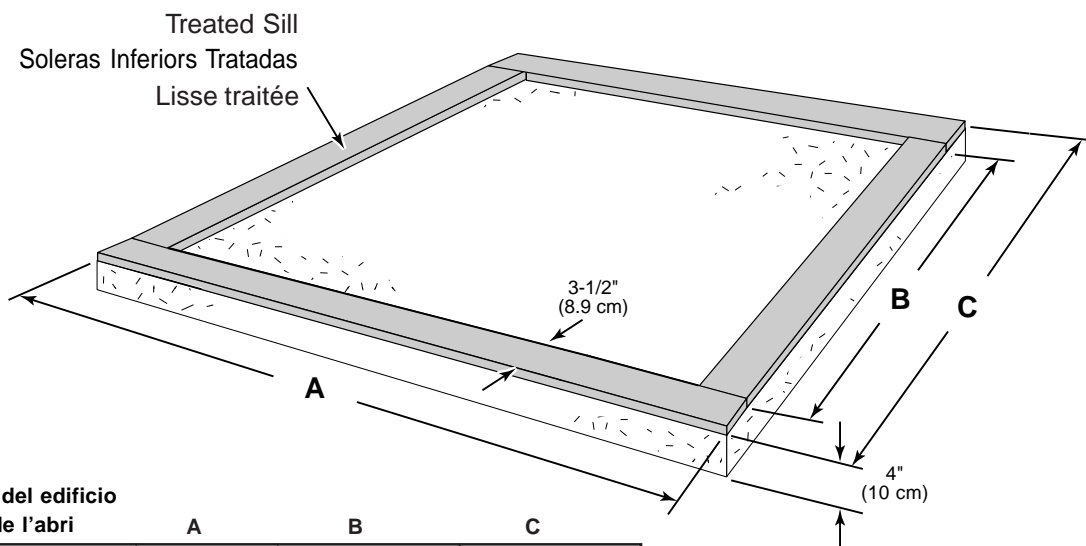

Building Size
Dimensiones del edificio
Dimensions de l'abri

8' x 9'-8-5/8" (244 x 296 cm)	96" (244 cm)	109-5/8" (278 cm)	116-5/8" (296 cm)
-------------------------------	--------------	-------------------	-------------------

Fasten treated 2x4 sill plates to slab using approved concrete anchors. (Fasteners not included.)

Cut treated 2x4 sill plates to length.

Fije las soleras inferiores tratadas, de tamaño 2x4, a la losa usando anclajes de concreto aprobados. (Los anclajes no están incluidos.)

Corte los tableros tratados 2x4 a longitud.

Fixez les lisses d'assise traitées 2x4 à la dalle à l'aide de fixations appropriées pour le béton. (Fixations non incluses.)

Coupez les lisses d'assise traitées 2x4 à la longueur voulue.

3" (7,6 cm)

x 20

8 x 10 FLOOR

8 x 10 PISO

SOL 8 x 10

IMPORTANT!

If you will be storing heavy items (such as lawn tractor, motorcycle, snowmobile etc.) we recommend you upgrade from 24" on center (61 cm) to 12" on center (30.5 cm) floor framing. This requires you to add the following material:

- Qty. (4) of 2" x 4" x 89-1/2" (5 x 10 x 227 cm) Treated
- Qty. (4) of 2" x 4" x 21" (5 x 10 x 53 cm) Treated
- 32 ea. 3" (7,6 cm) galvanized nails

¡IMPORTANTE!

Si almacenas artículos pesados (tales como tractor del césped, motocicleta, etc. snowmobile) te recomendamos mejora a partir de la 24" en centro (61 centímetros) a 12" en enmarcar de centro del piso (de los 30.5 cm). Esto te requiere agregar el material siguiente:

- Qty. del 4) de 2" x 4" x 89-1/2" (5 x 10 x 227 cm) trató
- Qty. del (4) de 2" x 4" x 21" (5 x 10 x 53 cm) trató
- 32 ea. 3" (los 7,6 cm) galvanizaron clavos

IMPORTANT !

Si vous prévoyez d'entreposer des articles lourds (comme un tracteur de jardin, une motocyclette, une motoneige, etc.), nous vous conseillons une mise à niveau en passant d'un espacement de 24 po (61 cm) à 12 po (30,5 cm) pour la construction du cadre. Ceci nécessite que vous ajoutiez les matériaux suivants :

- Qté. (4) de 2 po x 4 po x 89-1/2 po (5 x 10 x 227 cm) traité
- Qté. (4) de 2 po x 4 po x 21 po (5 x 10 x 53 cm) traité
- 32 clous galvanisés de 3 po (7,6 cm)

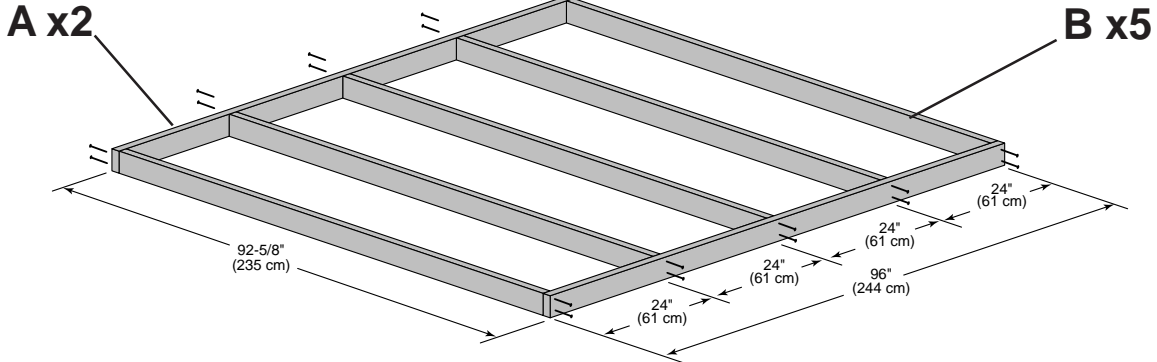

End View
Vista terminal
Vue en bout

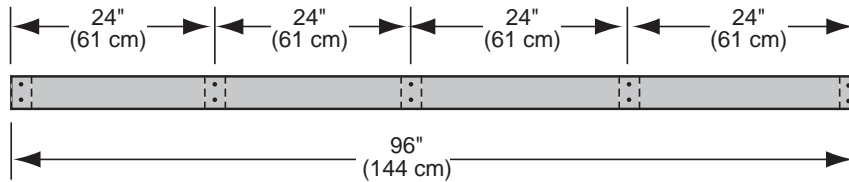

3" (7,6 cm)

x 20

8 x 10 FLOOR

8 x 10 PISO

SOL 8 x 10

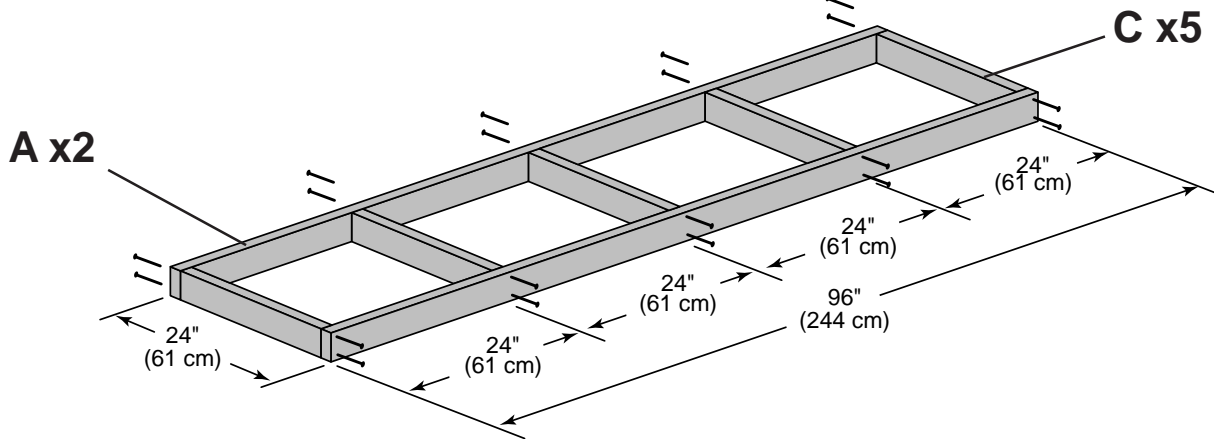

End View
Vista terminal
Vue en bout

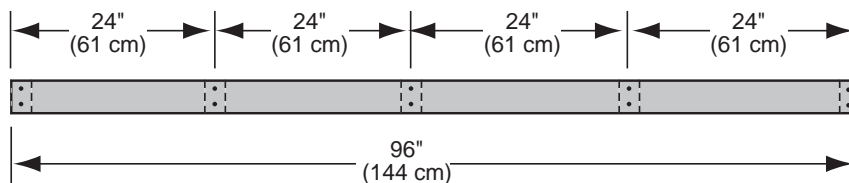

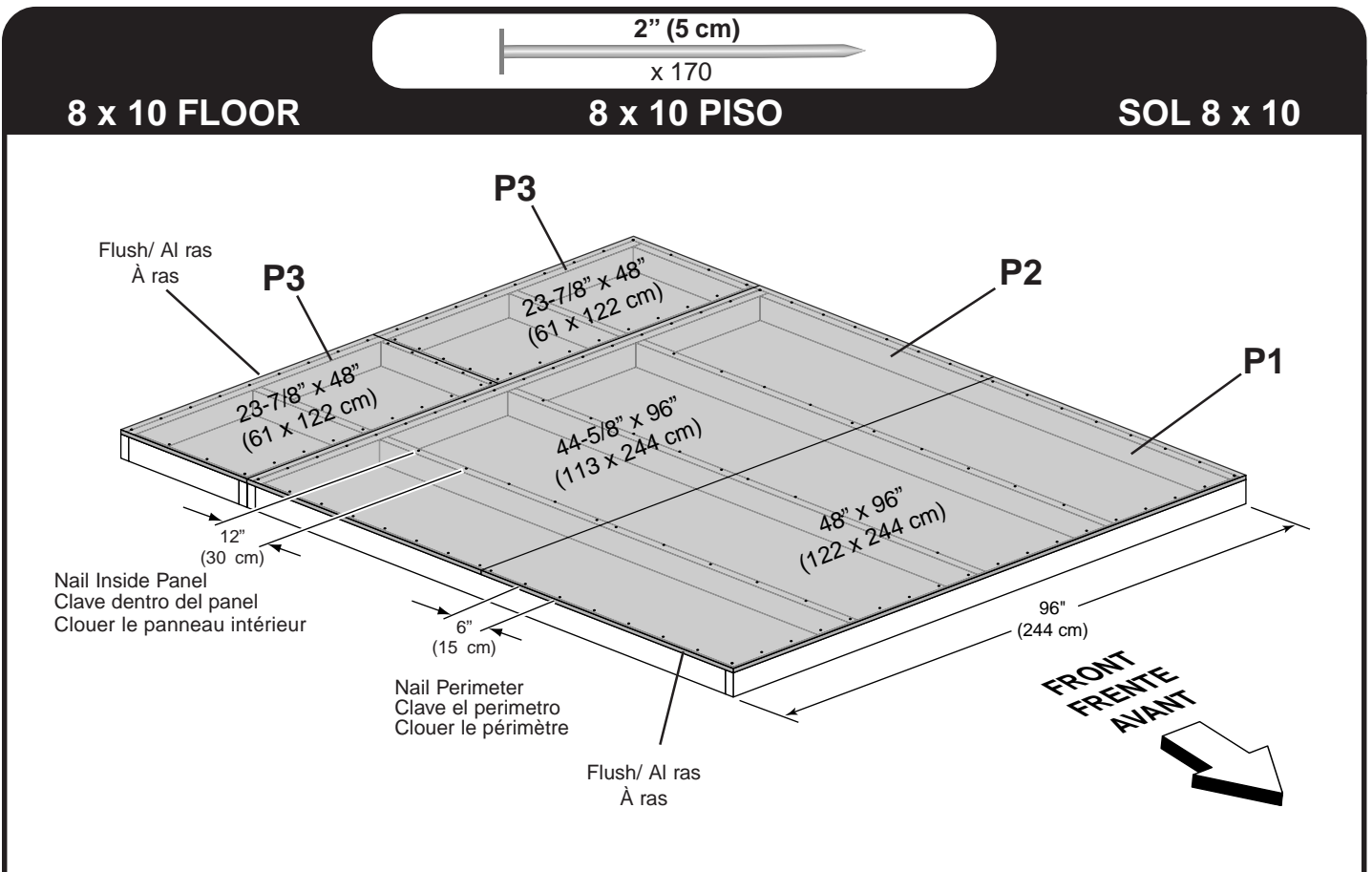
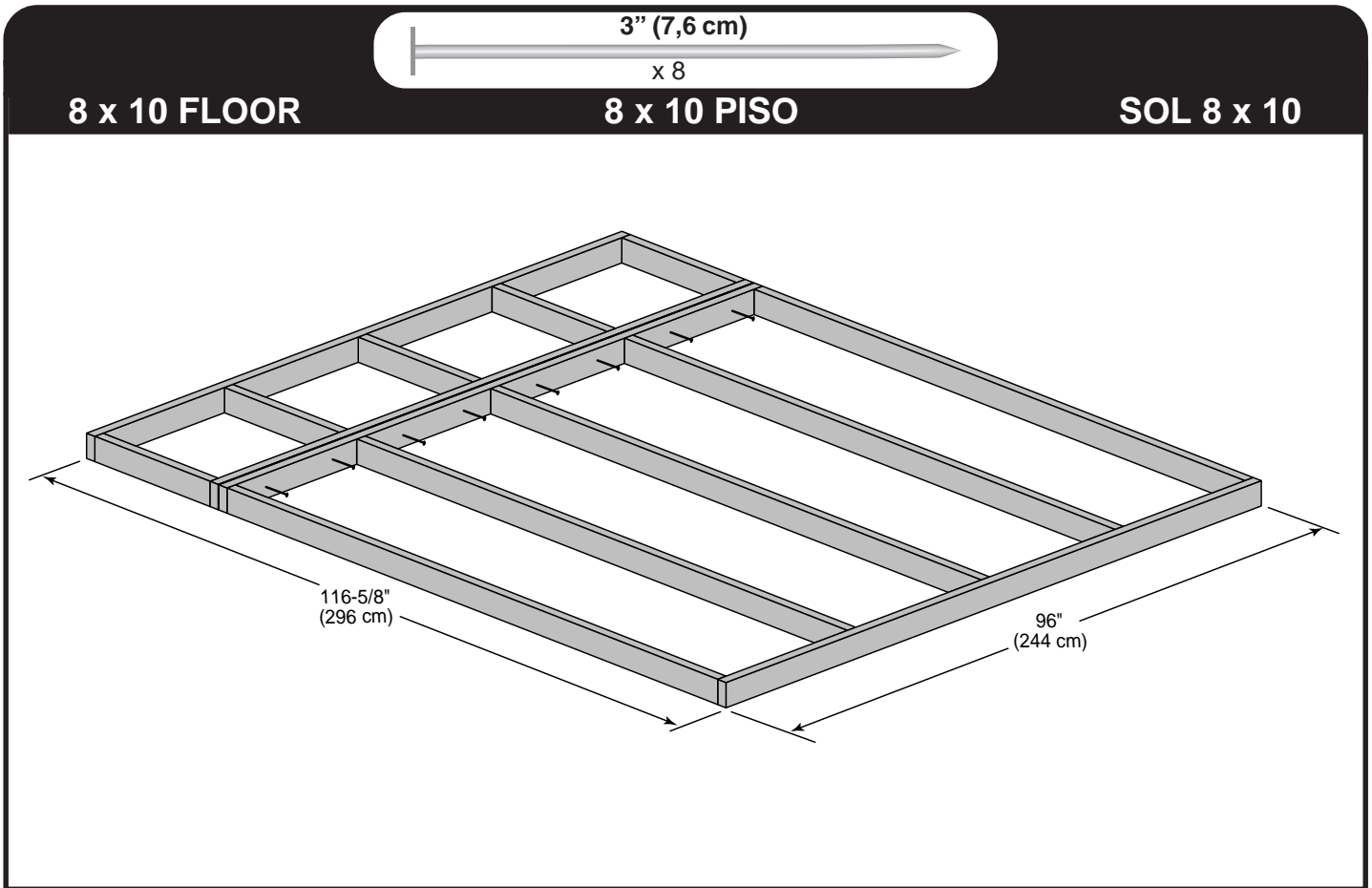

2" (5 cm)

x 2

BACK WALL

MURO POSTERIOR

MUR ARRIÈRE

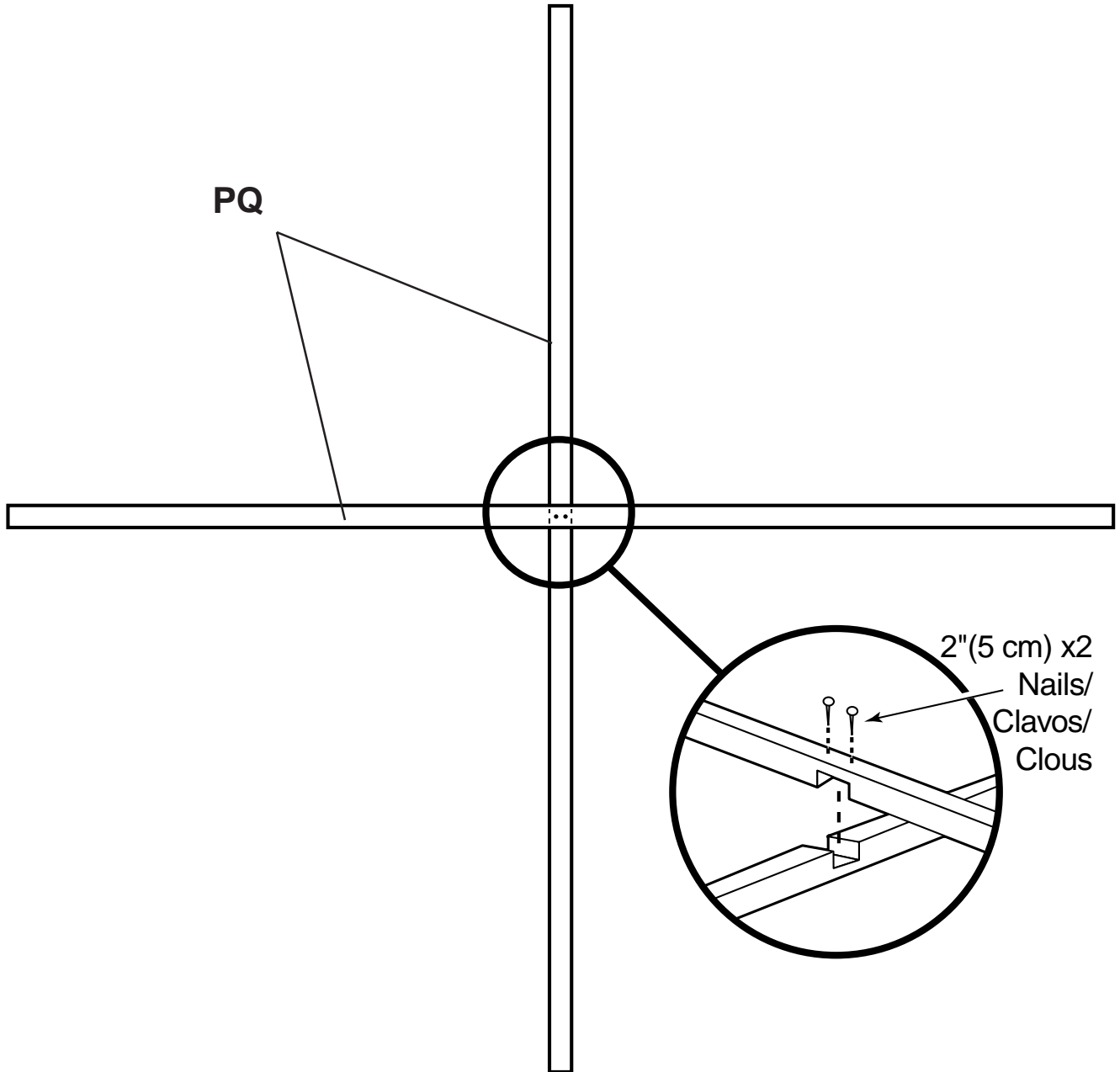

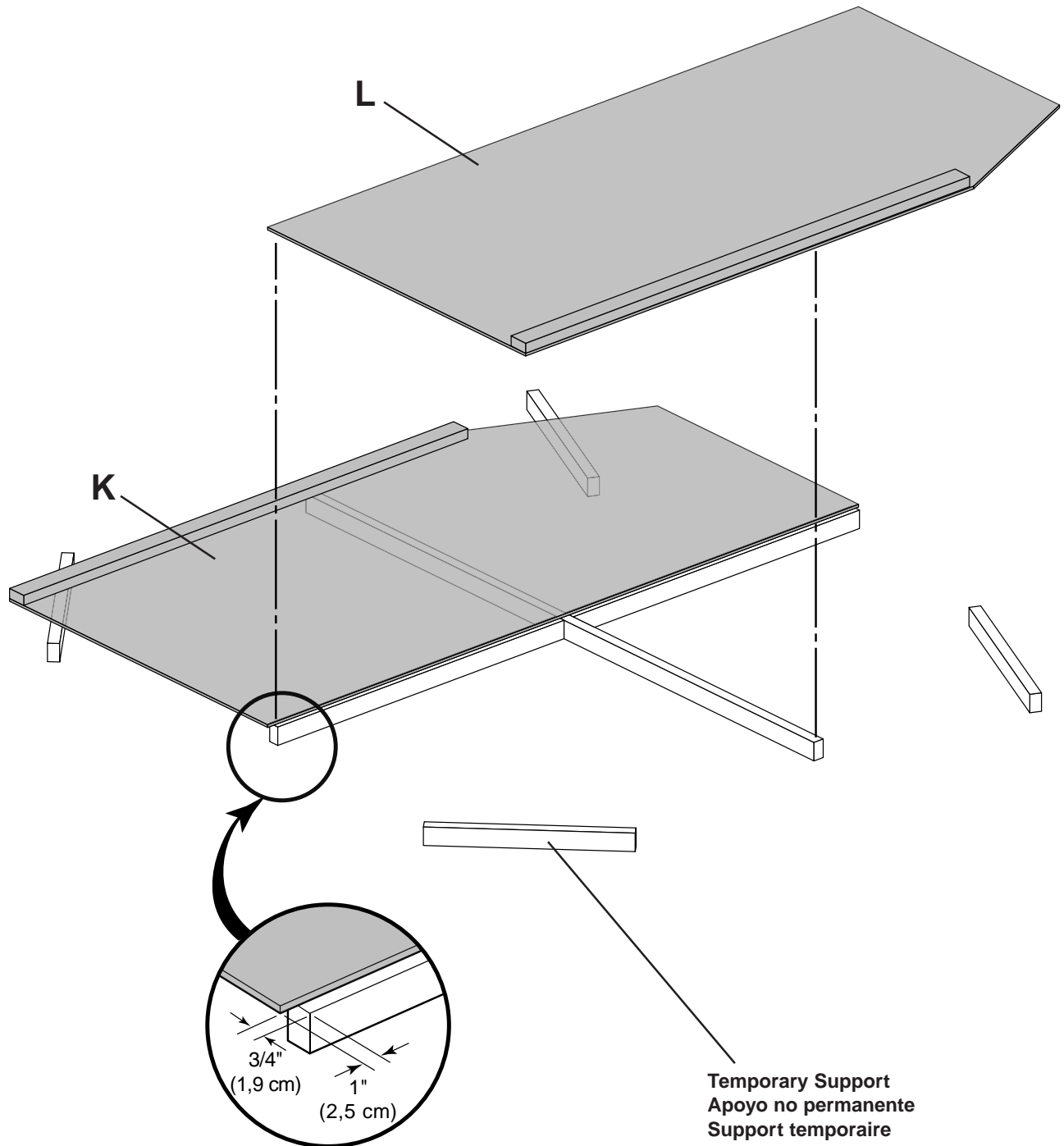

3" (7,6 cm) x 2

2" (5 cm) x 46

BACK WALL

MURO POSTERIOR

MUR ARRIÈRE

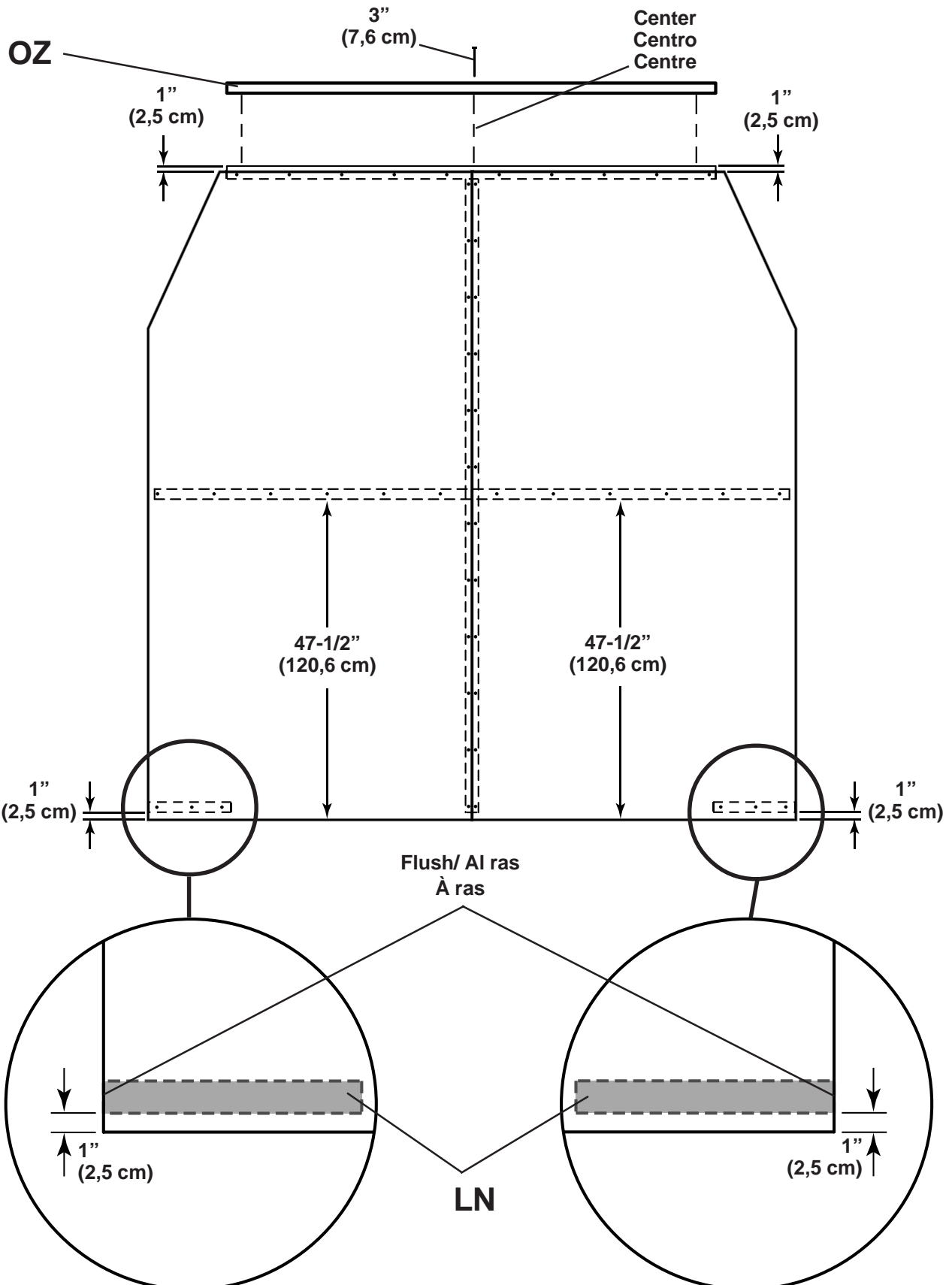

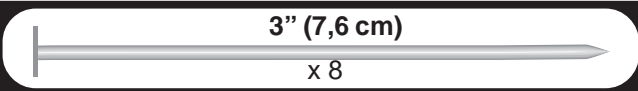

FRONT WALL

MURO FRENTE

MUR AVANT

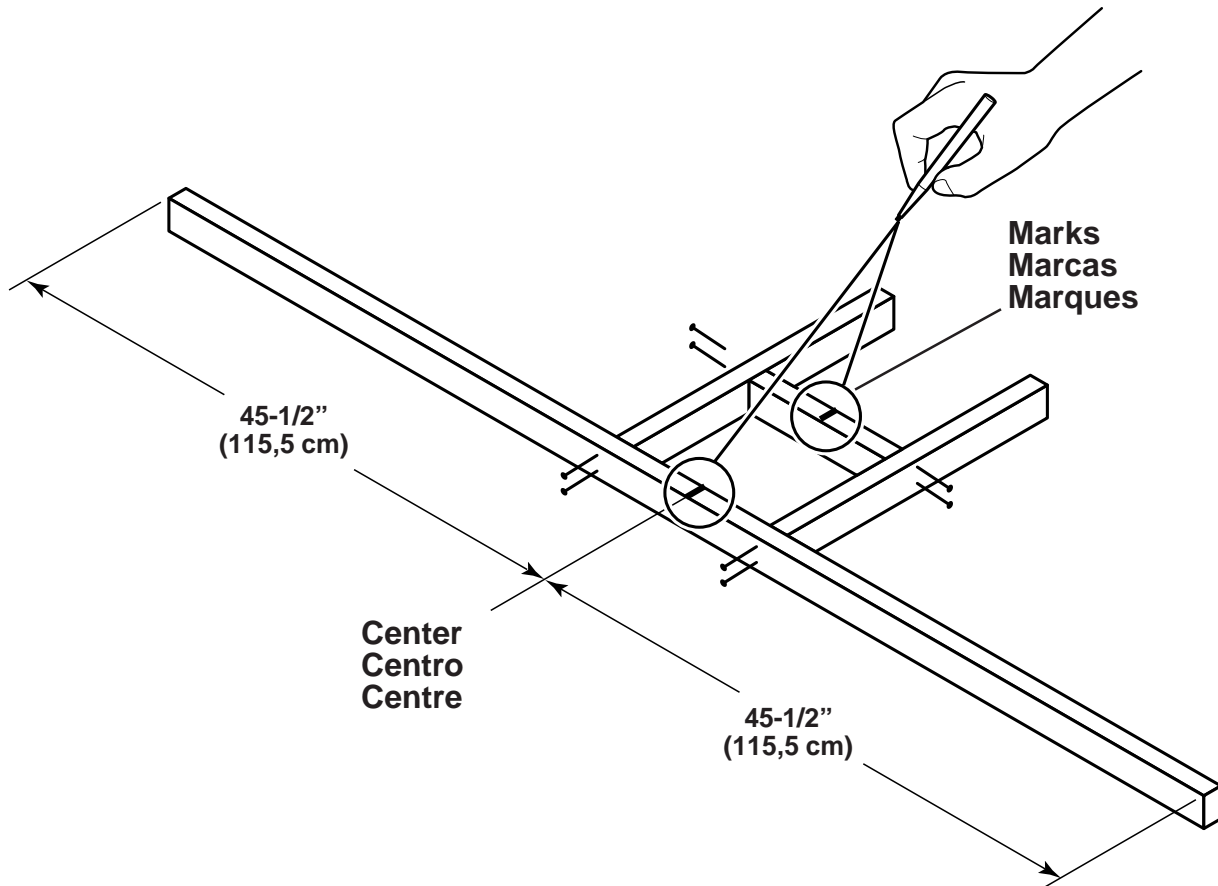
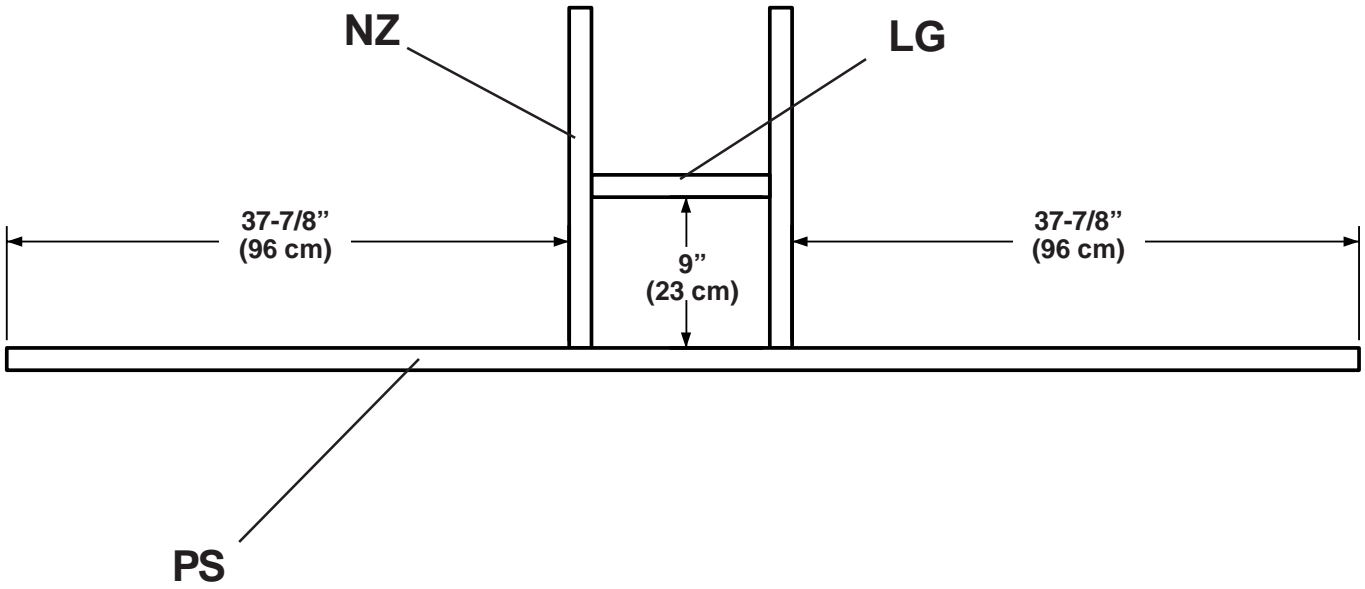

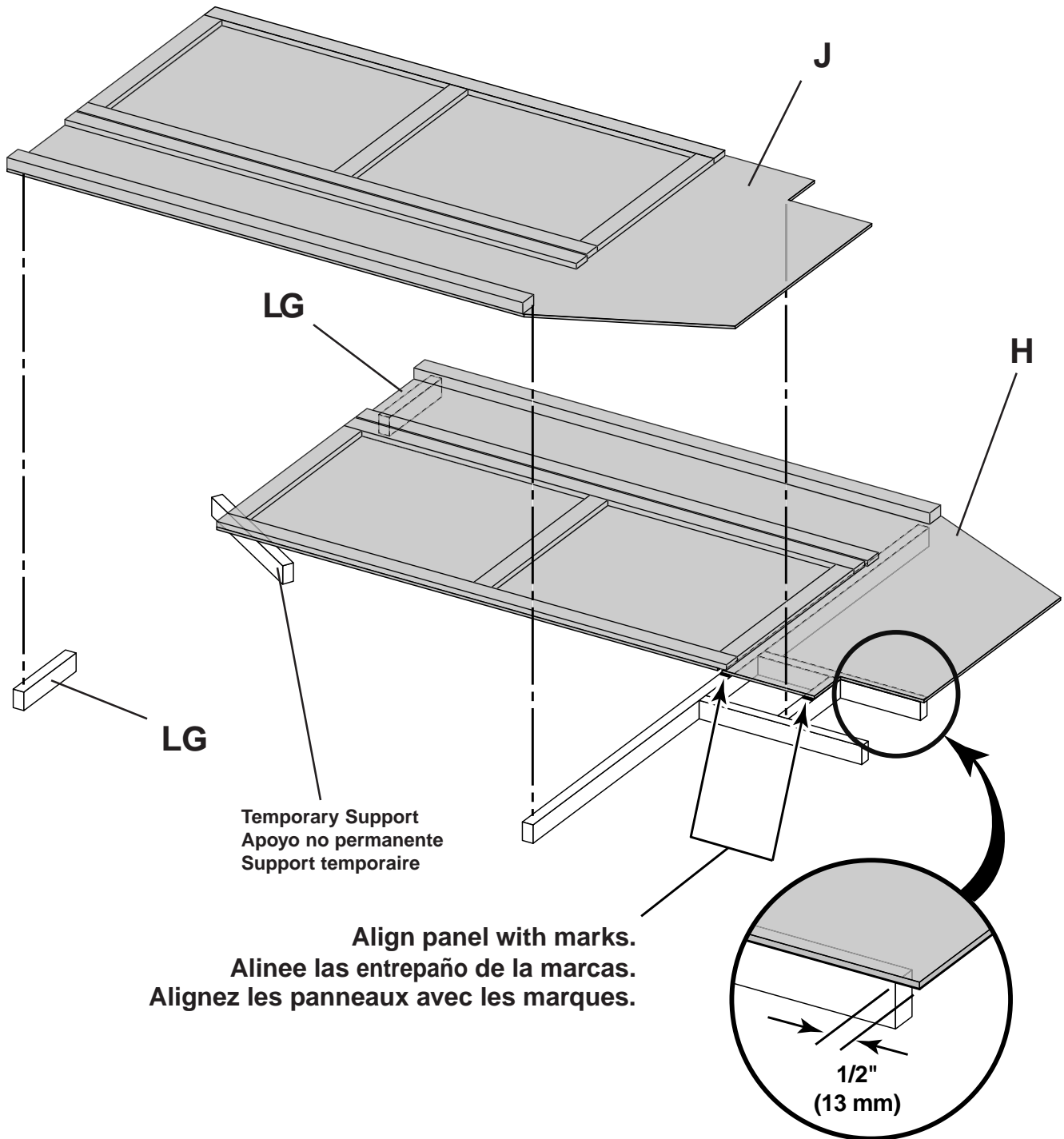

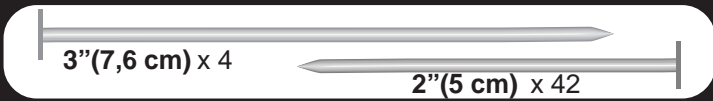

FRONT WALL

MURO FRENTE

MUR AVANT

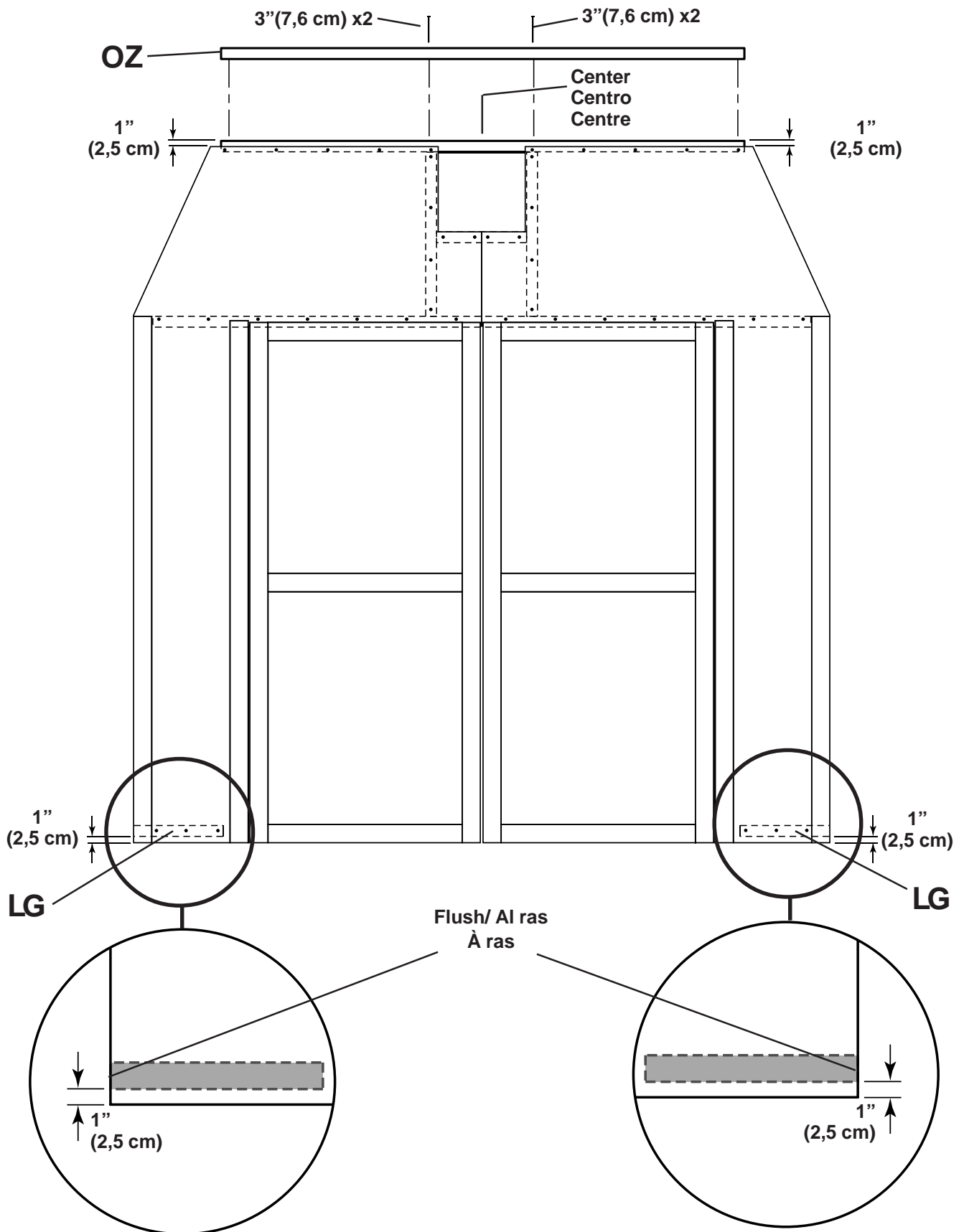

1-1/4" (3.2 cm)



x 12

FRONT WALL

MURO FRENTE

MUR AVANT

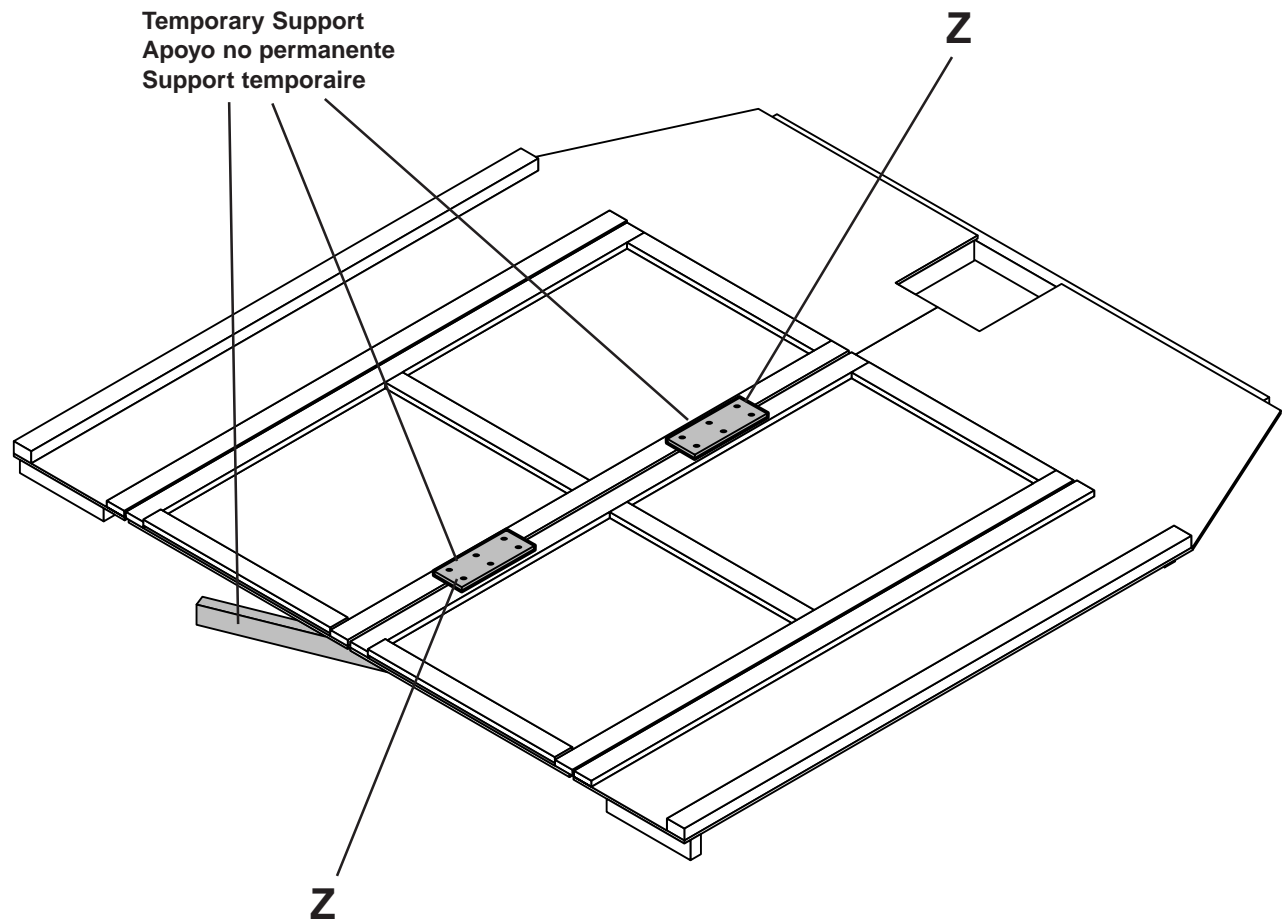

3" (7.6 cm)

x 20

SIDE WALL

MURO LADO

MUR LATÉRAL

x2

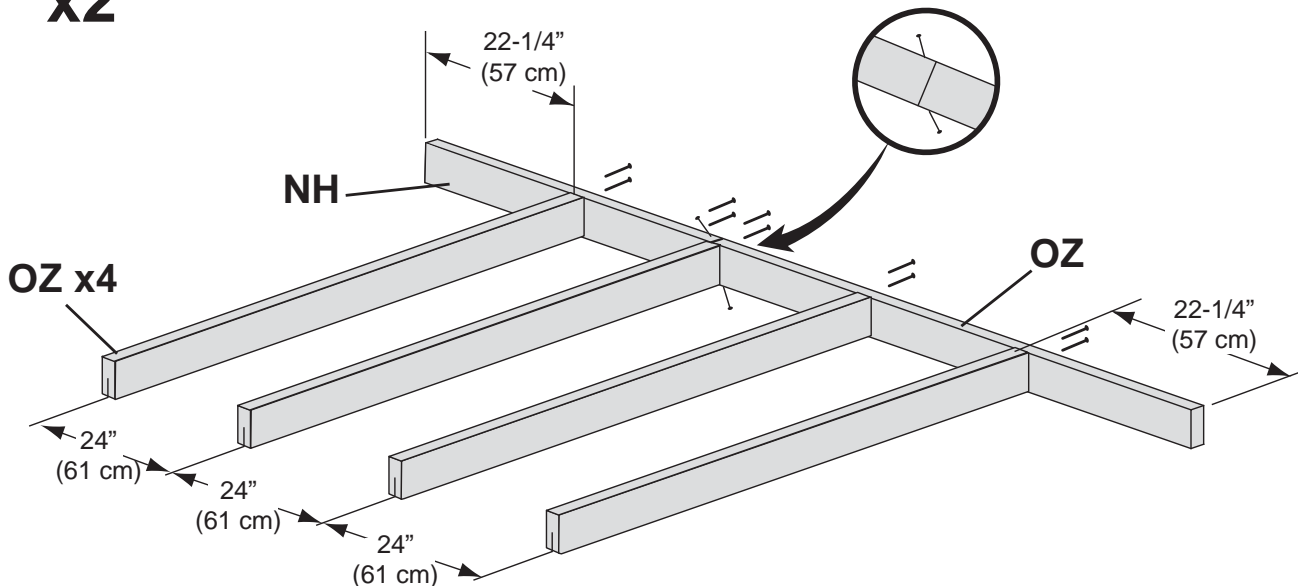

2" (5 cm)

x 156

SIDE WALL

MURO LADO

MUR LATÉRAL

x2

Locate panel 3/4" (1,9 cm) down.
Localice entrepaño 3/4" (1,9 cm) hacia abajo.
Placez le panneau à 3/4 po (1,9 cm) au-dessous.

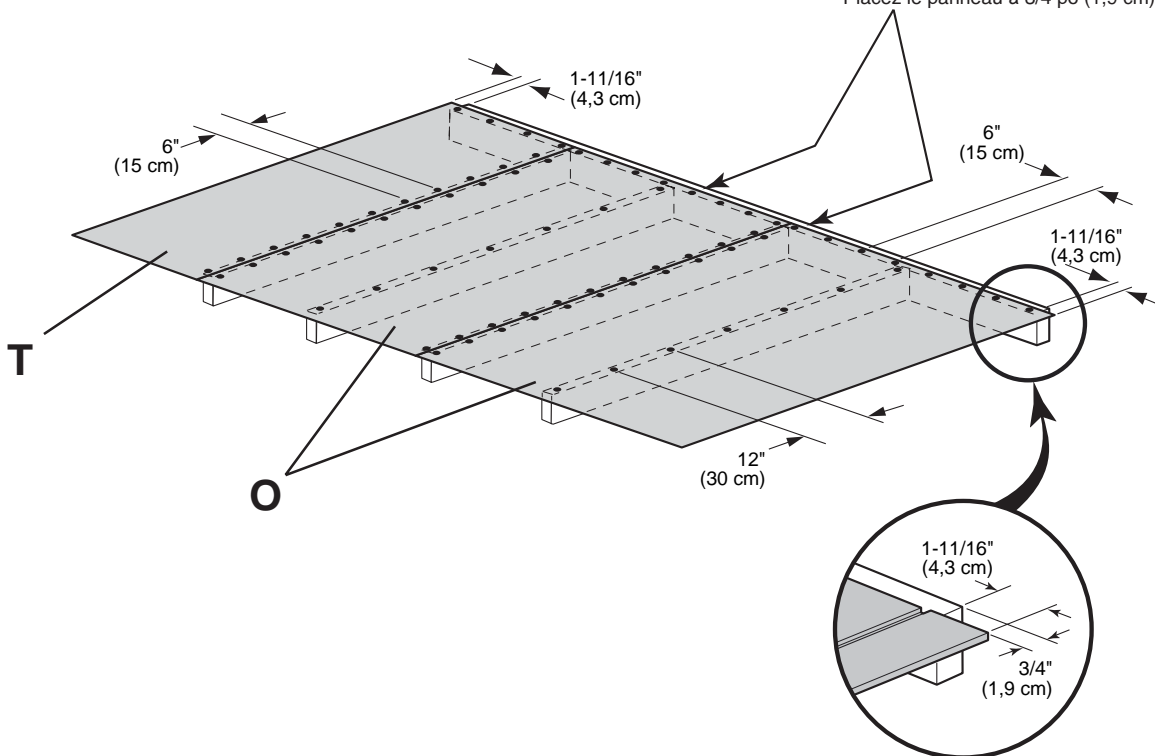

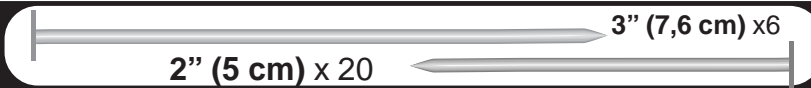

ERECTING WALLS

CONSTRUYENDO LOS MUROS

MONTAGE DES MURS

Center Wall Assembly
on Floor.
Centre la asamblea de la
pared sobre el piso.
Centrez le mur sur
le sol.

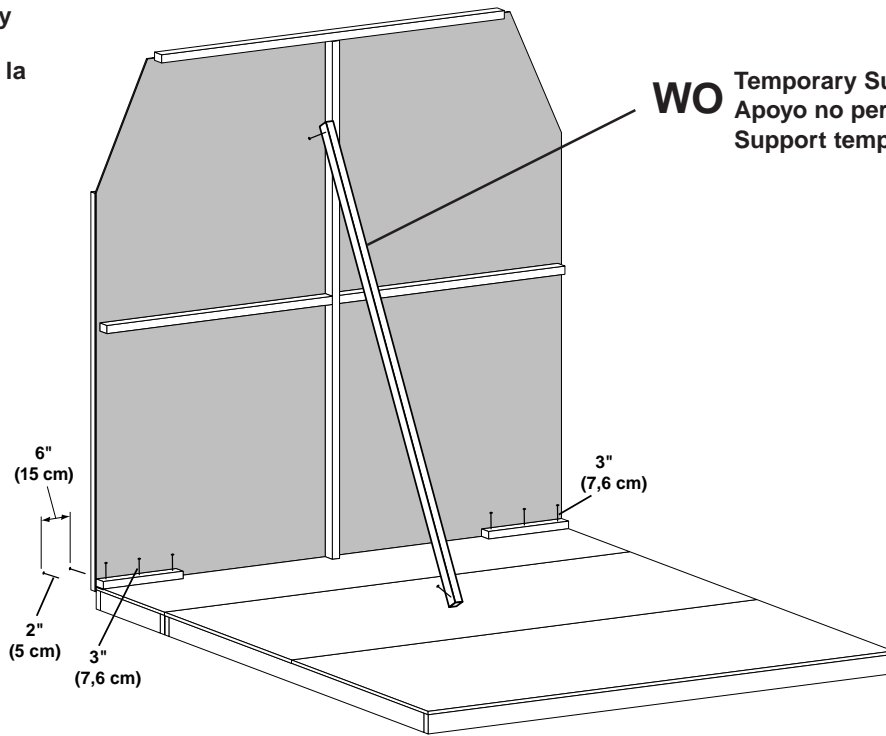

WO Temporary Support
Apoyo no permanente
Support temporaire

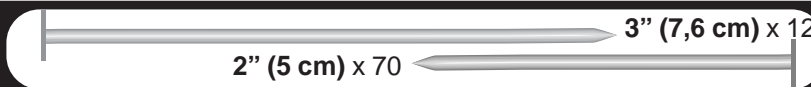

ERECTING WALLS

CONSTRUYENDO LOS MUROS

MONTAGE DES MURS

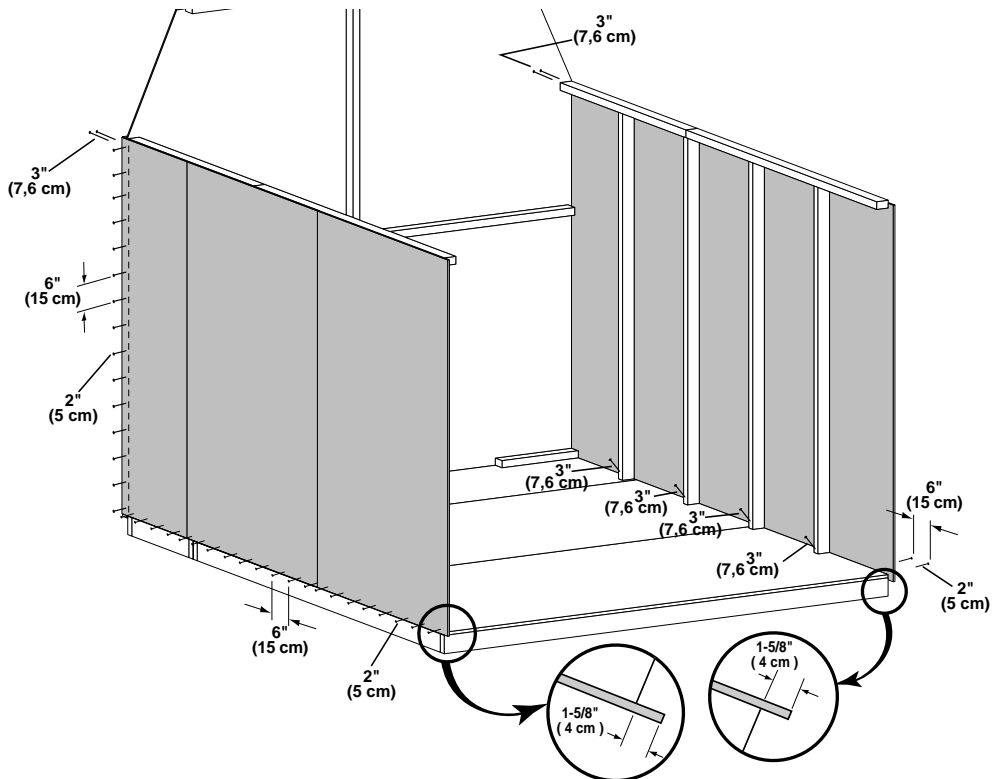

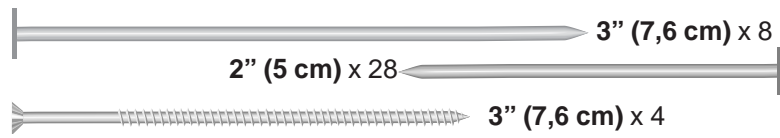

ERECTING WALLS

CONSTRUYENDO LOS MUROS

MONTAGE DES MURS

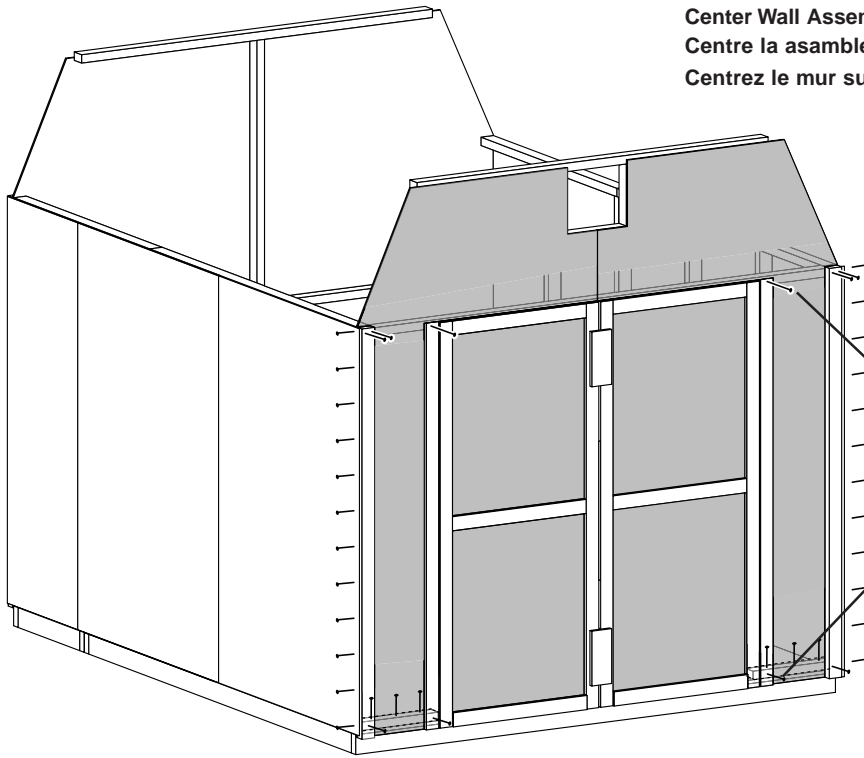

Center Wall Assembly on Floor.
 Centre la asamblea de la pared sobre el piso.
 Centrez le mur sur le sol.

Level Wall and Nail.
 Nivele la pared y clave.
 Mettez le mur à niveau et clouez.

3" SCREW
 TORNILLO 7,6 cm
 VIS 3 po

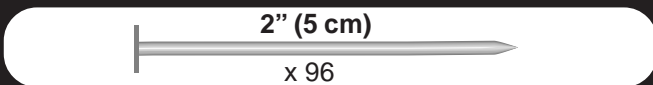

ROOF

TECHO

TOIT

x4

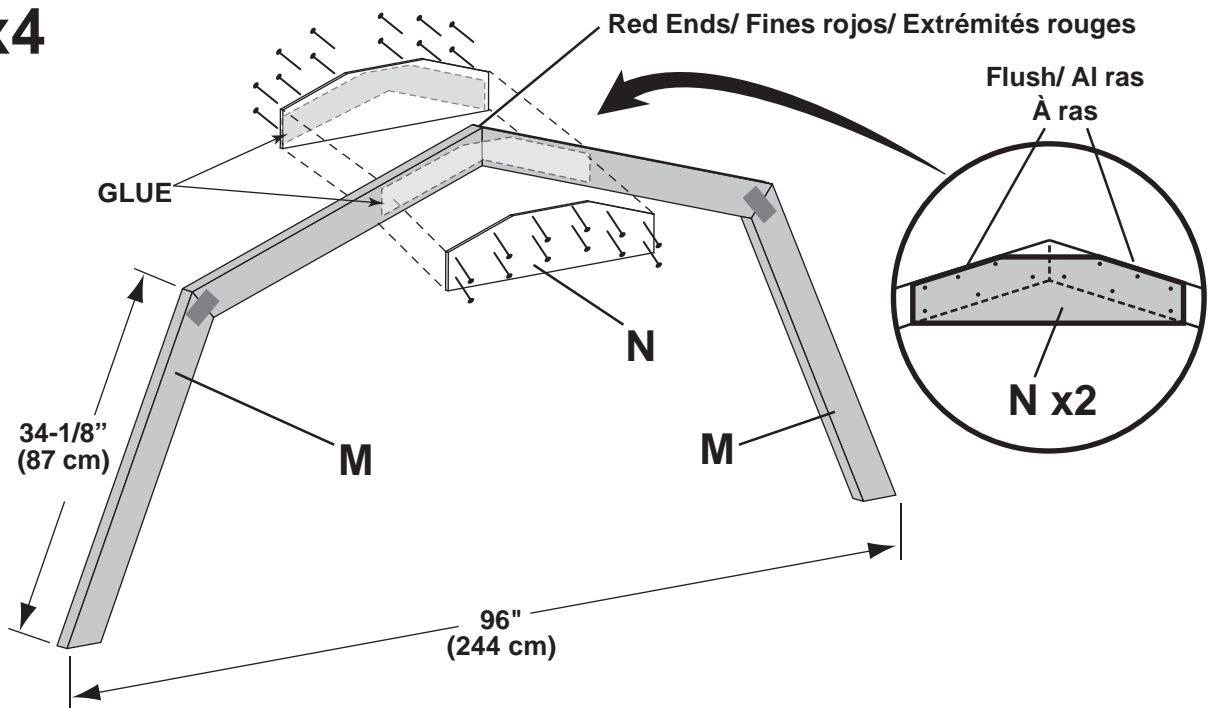

3"(7.6 cm)

x 24

ROOF

TECHO

TOIT

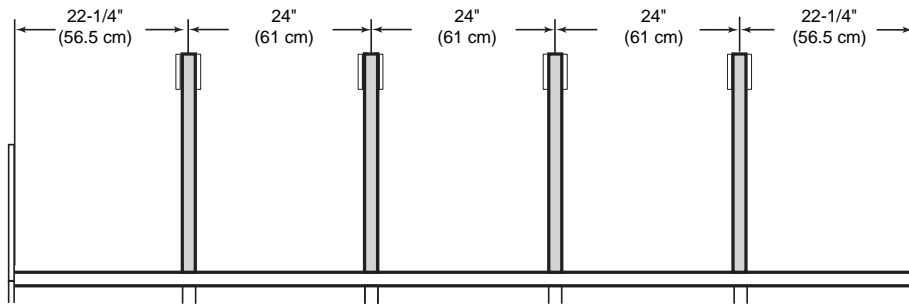

FRONT
FRENTE
AVANT

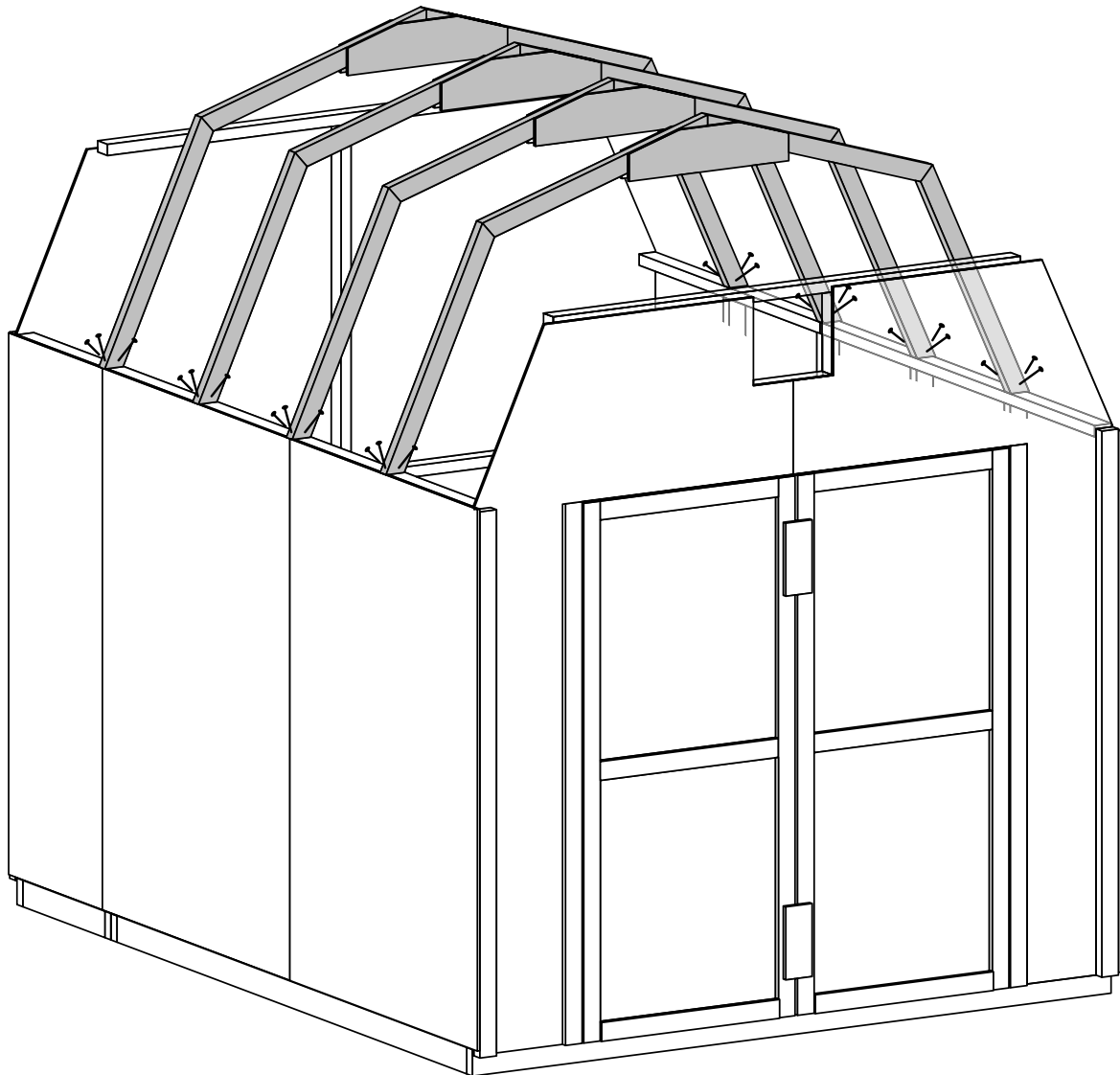

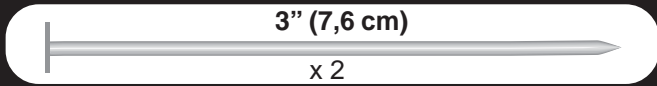

LOFT

PAJAR

MEZZANINE

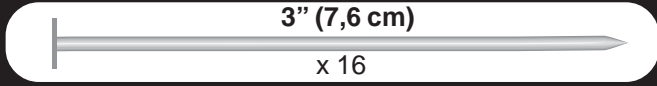
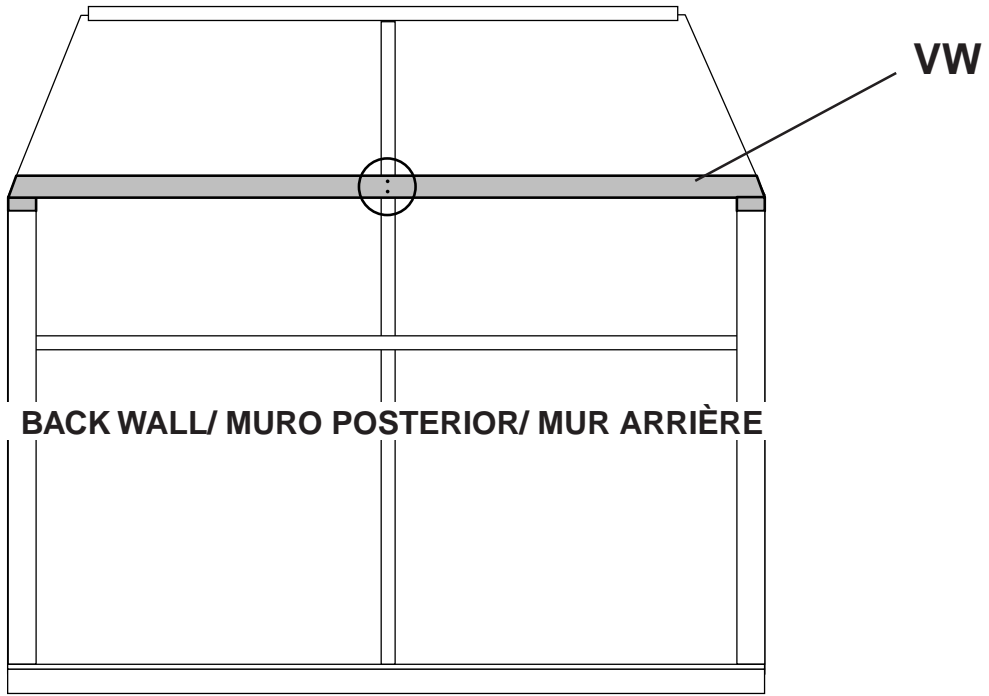

LOFT

PAJAR

MEZZANINE

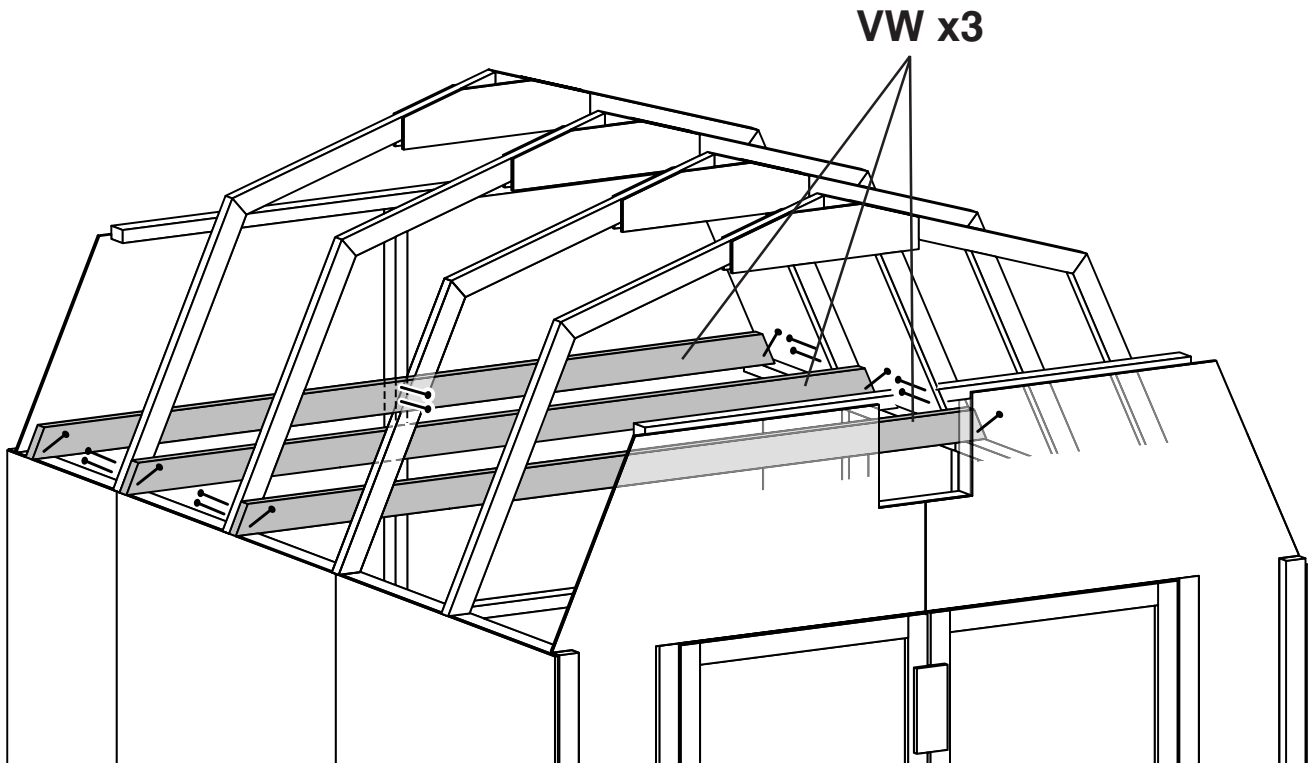

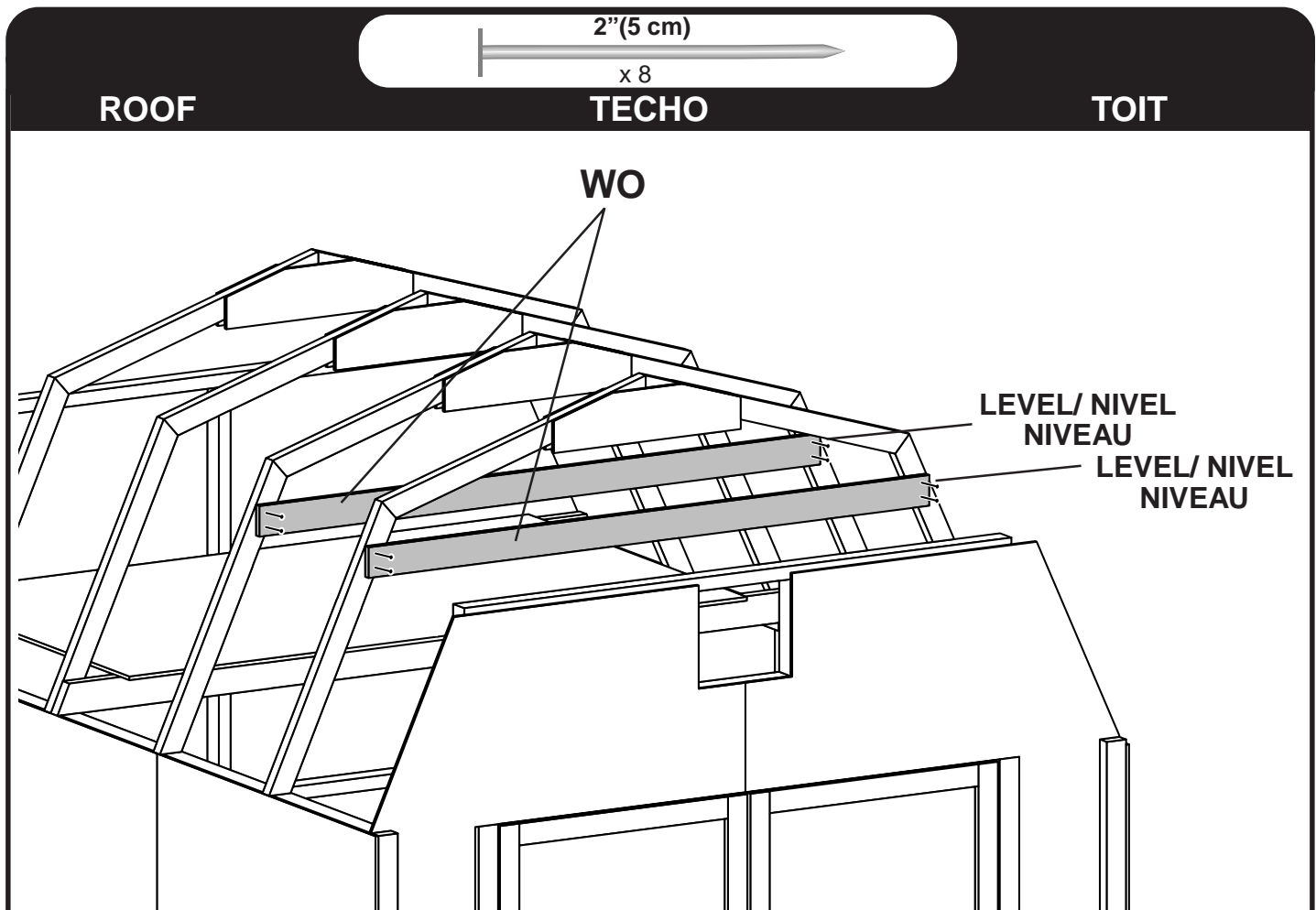
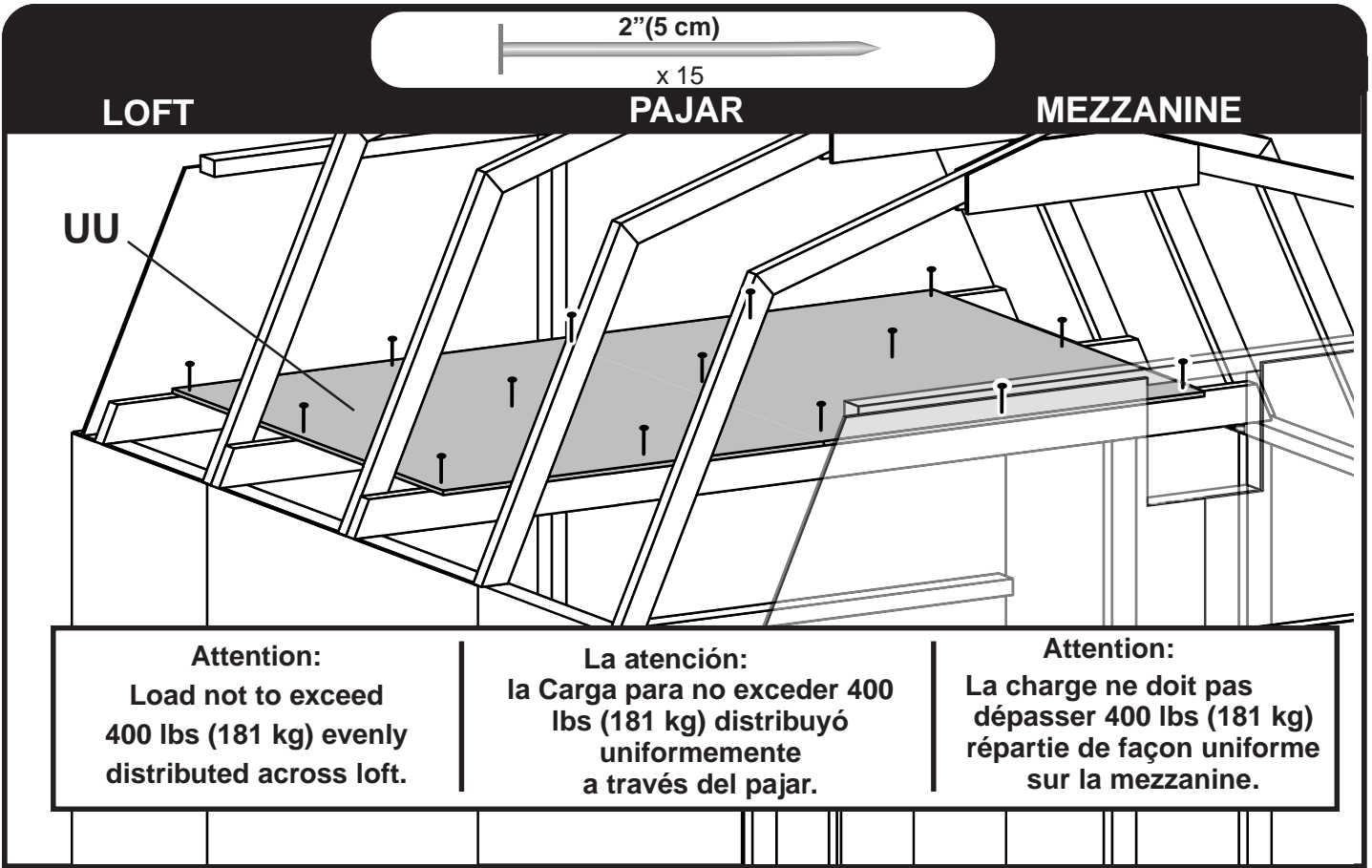

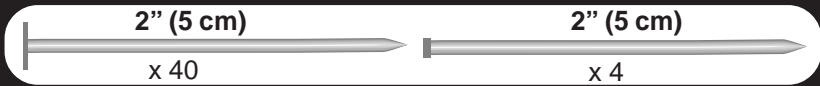

WALL

MURO

MUR

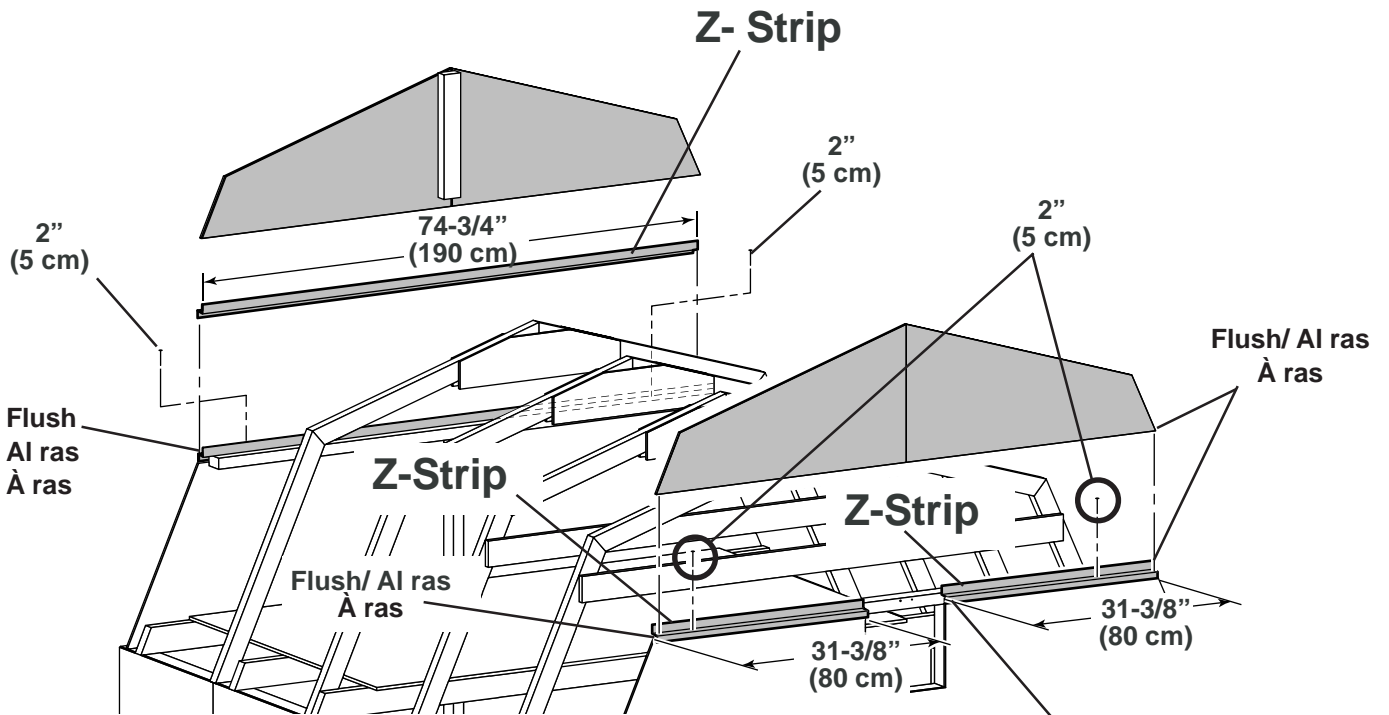
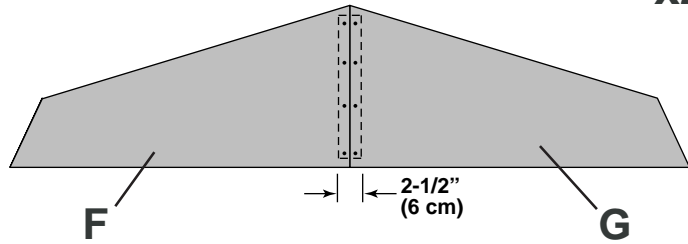
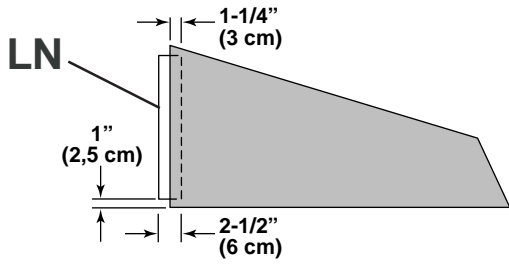

CUT / CORTAR / COUPER

Center/ Centro/ Centre

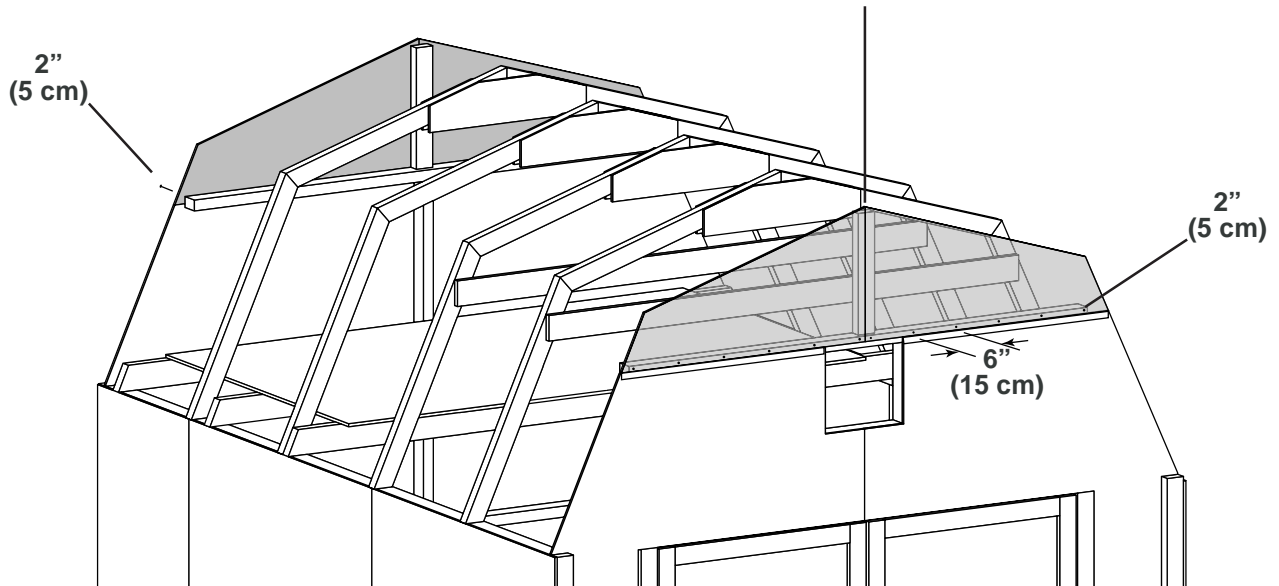



TRIM

MOLDURA

GARNITURE

<p>Repeat Step On Each Side.</p>	<p>Repita el Paso En Cada Lado.</p>	<p>Répétez cette étape pour chaque côté.</p>
---	--	---

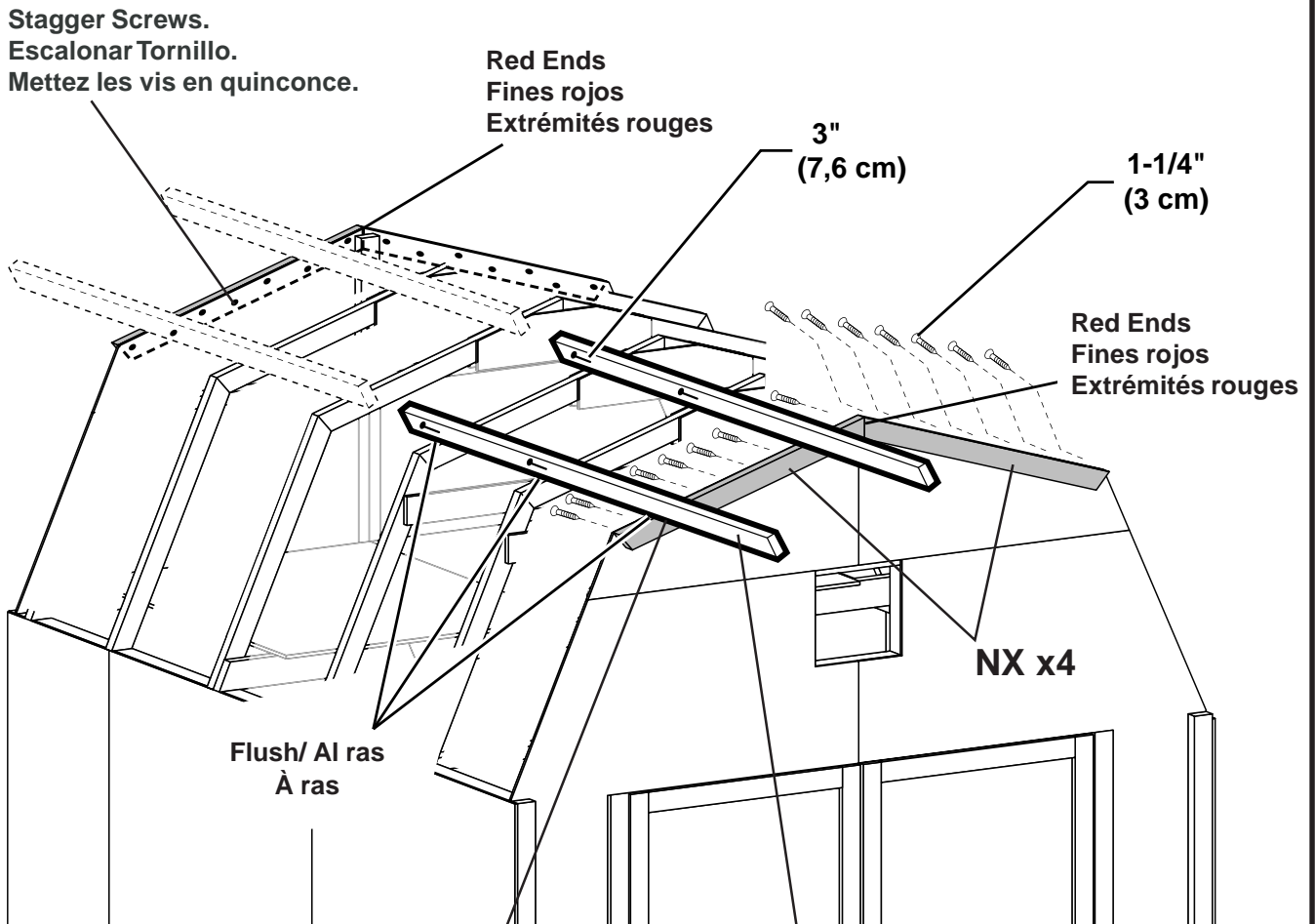

Temporarily nail or clamp/
Temporalmente clavo o sujeta.
Clouez ou bridez de façon temporaire.

Use "OO" or other straight piece.
Utilice "OO" u otro pedazo recto.
Utilisez « OO » ou un autre
morceau droit.



TRIM

MOLDURA

GARNITURE

<p>Repeat Step On Each Side.</p>	<p>Repita el Paso En Cada Lado.</p>	<p>Répétez cette étape pour chaque côté.</p>
---	--	---

Stagger Screws.
Escalonar Tornillo.
Mettez les vis en quinconce.

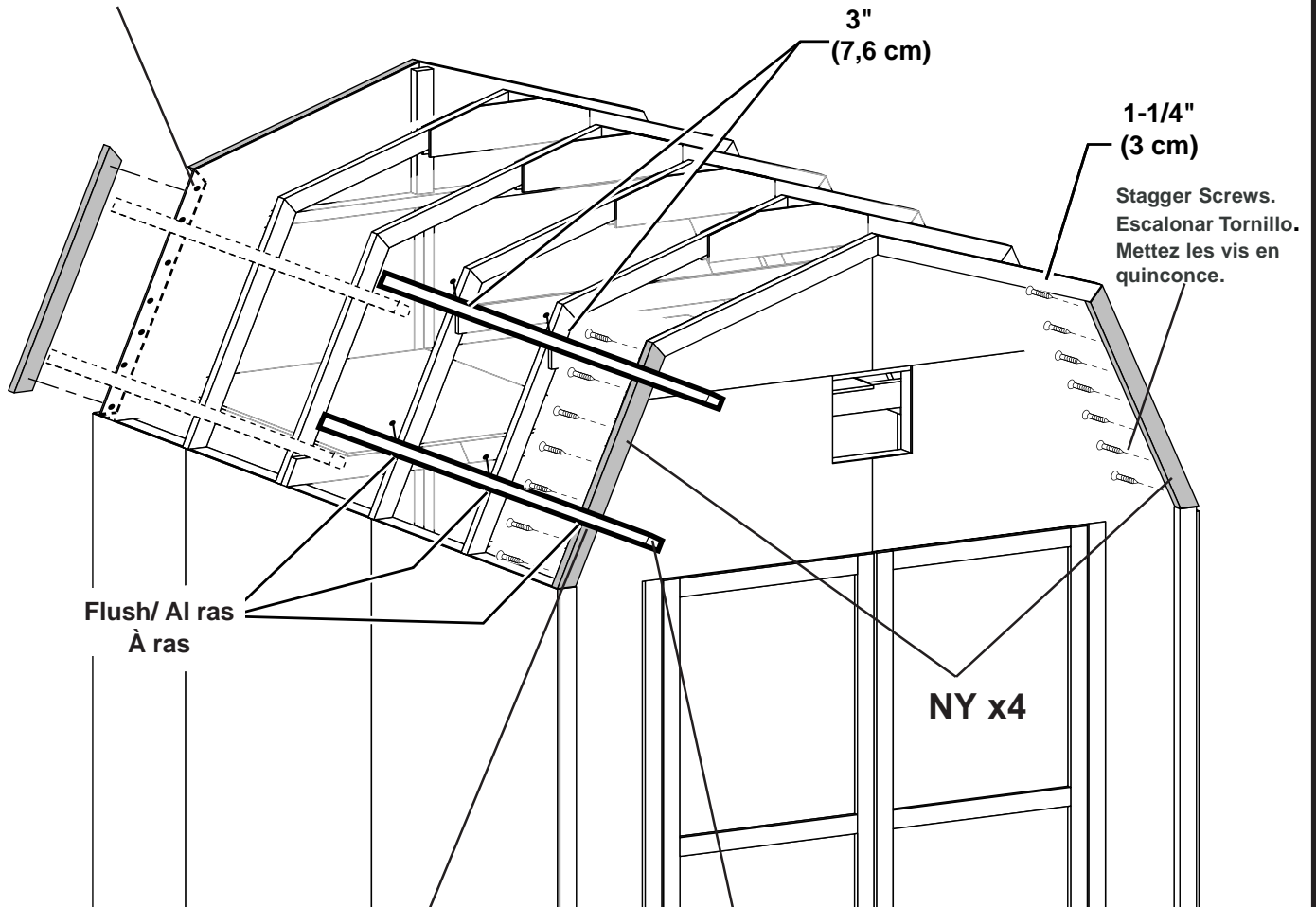

Flush/ Al ras
À ras

Temporarily nail or clamp.
Temporalmente clavo o sujeta.
Clouez ou bridez de façon temporaire.

Use "OO" or other straight piece.
Utilice "OO" u otro pedazo recto.
Utilisez « OO » ou un autre
morceau droit.

2"(5 cm)

x 174

ROOF

TECHO

TOIT

See Page 7 for Building Tip!

¡Ver la página 7 para un consejo!

Voir un conseil de construction en page 7 !

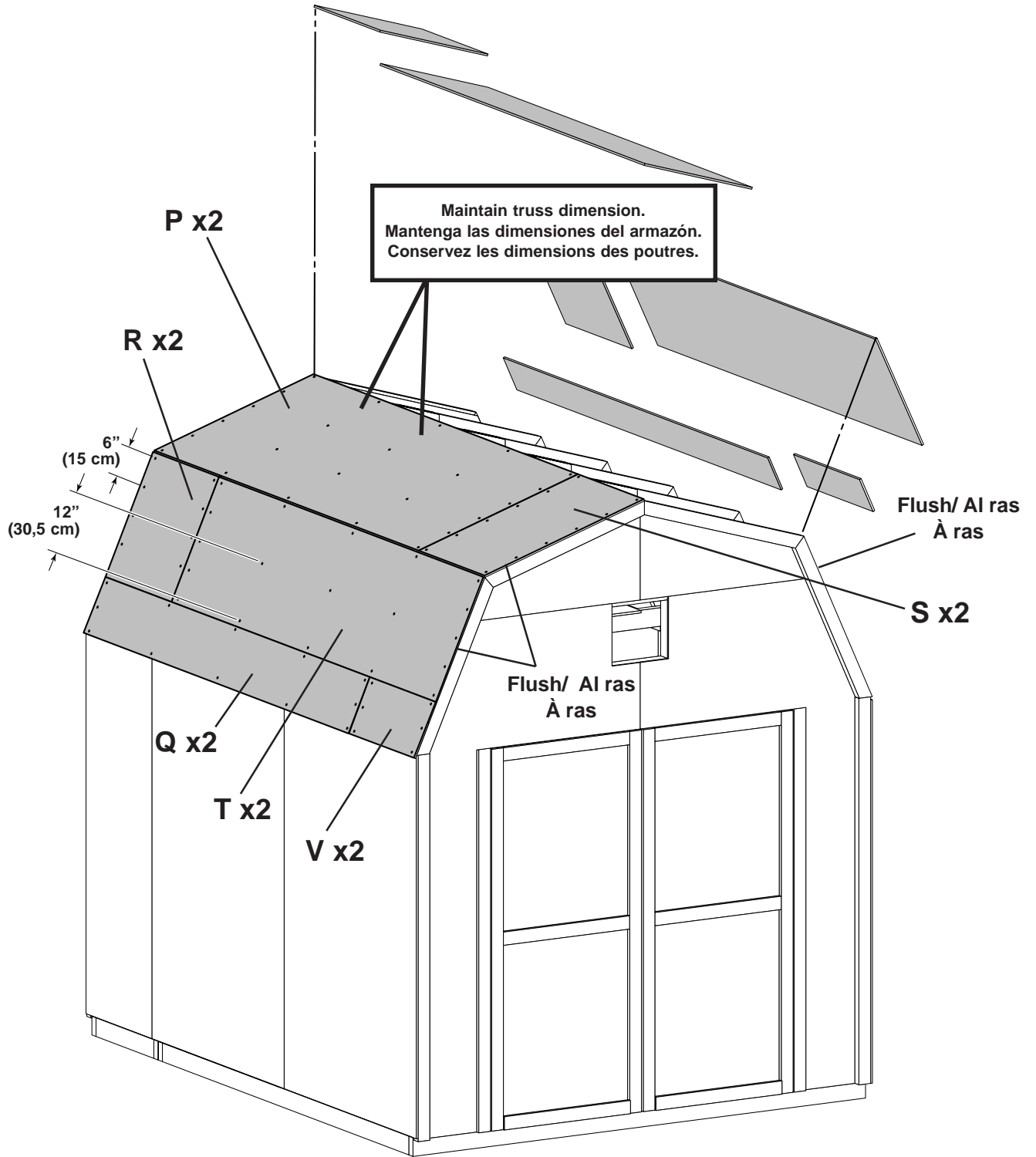

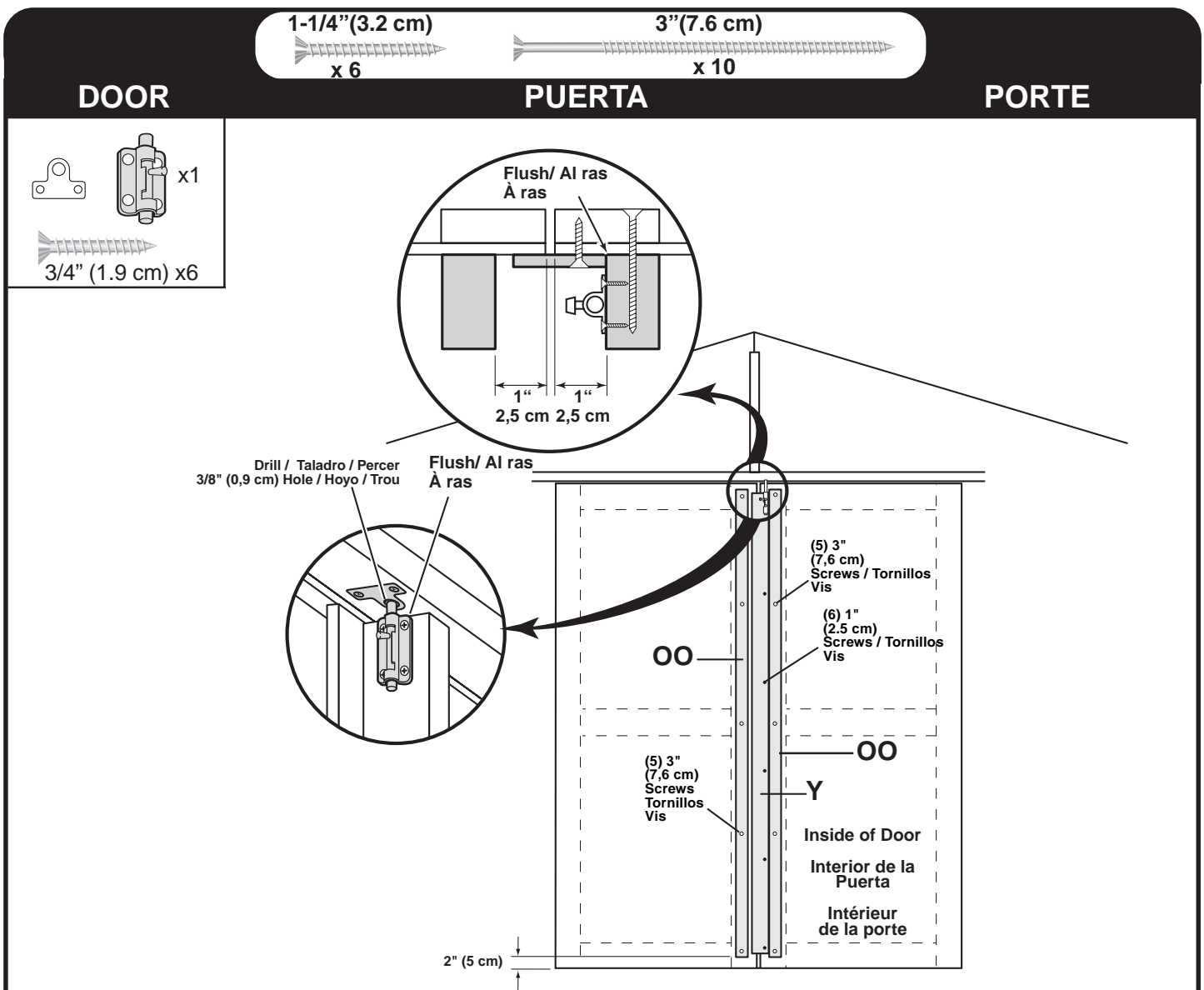
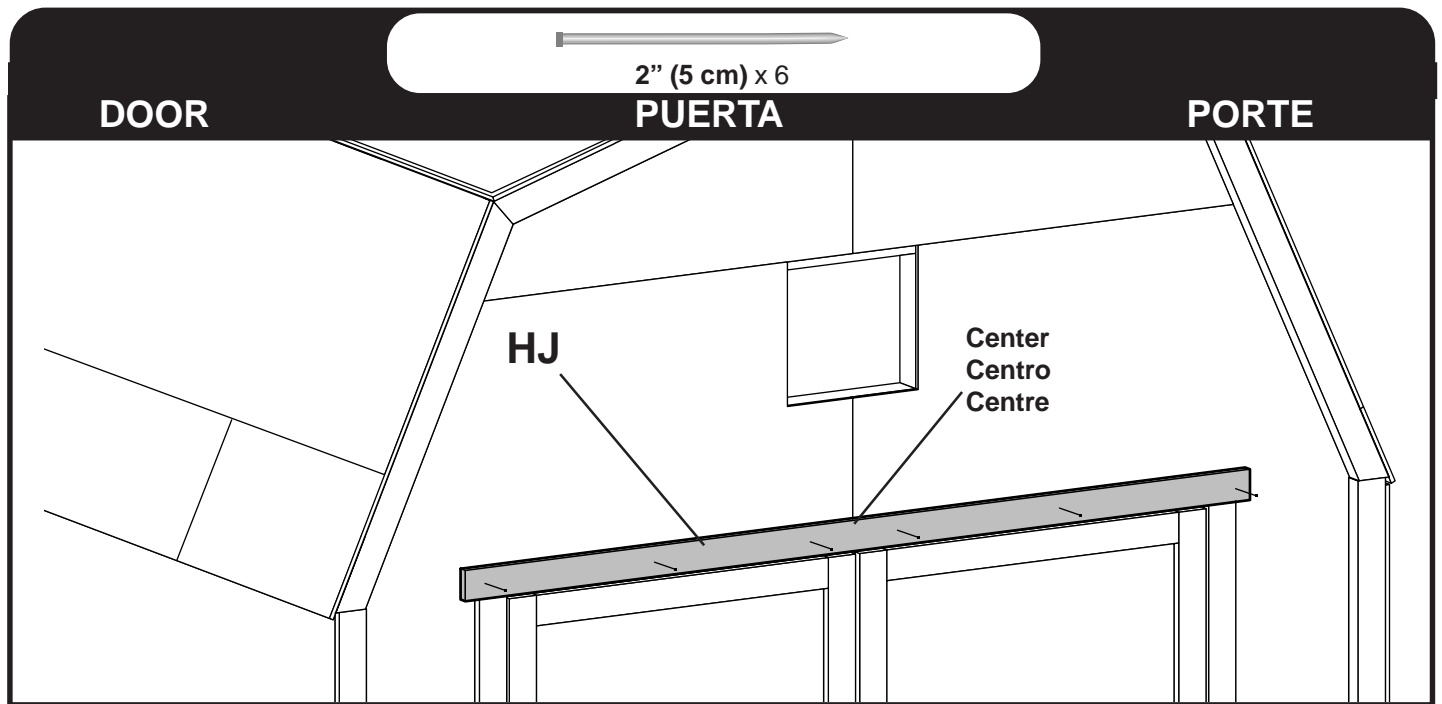

DOOR

PUERTA

PORTE

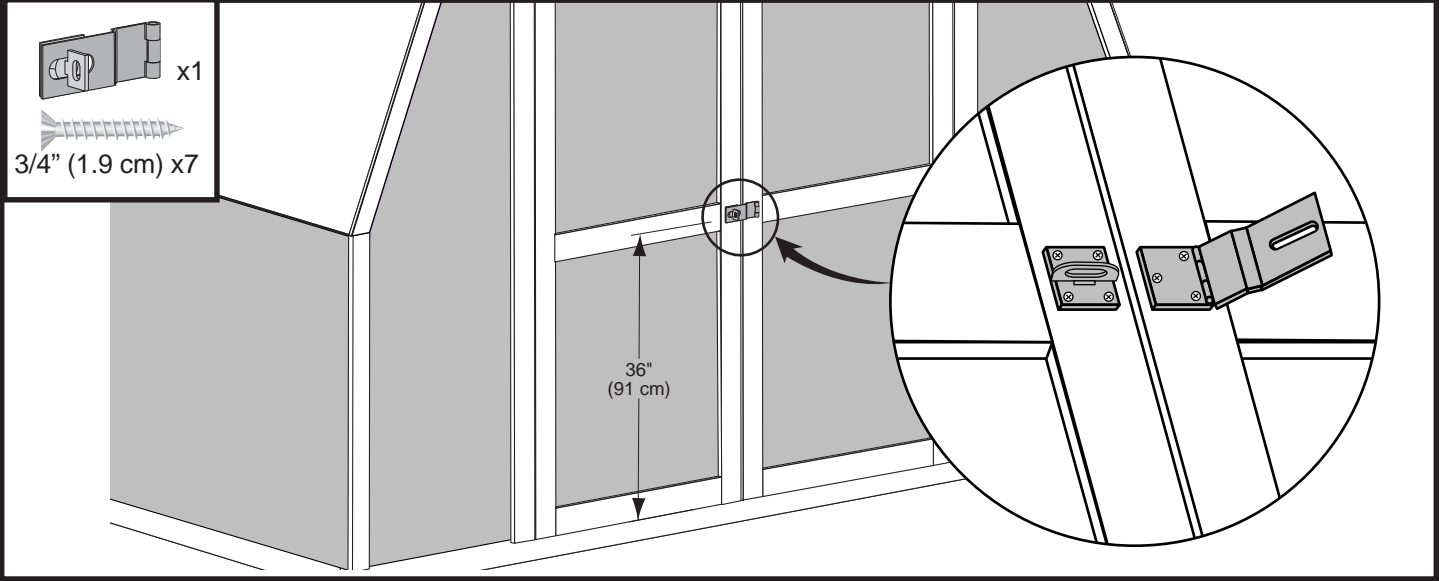

WINDOW

VENTANA

FENÊTRE

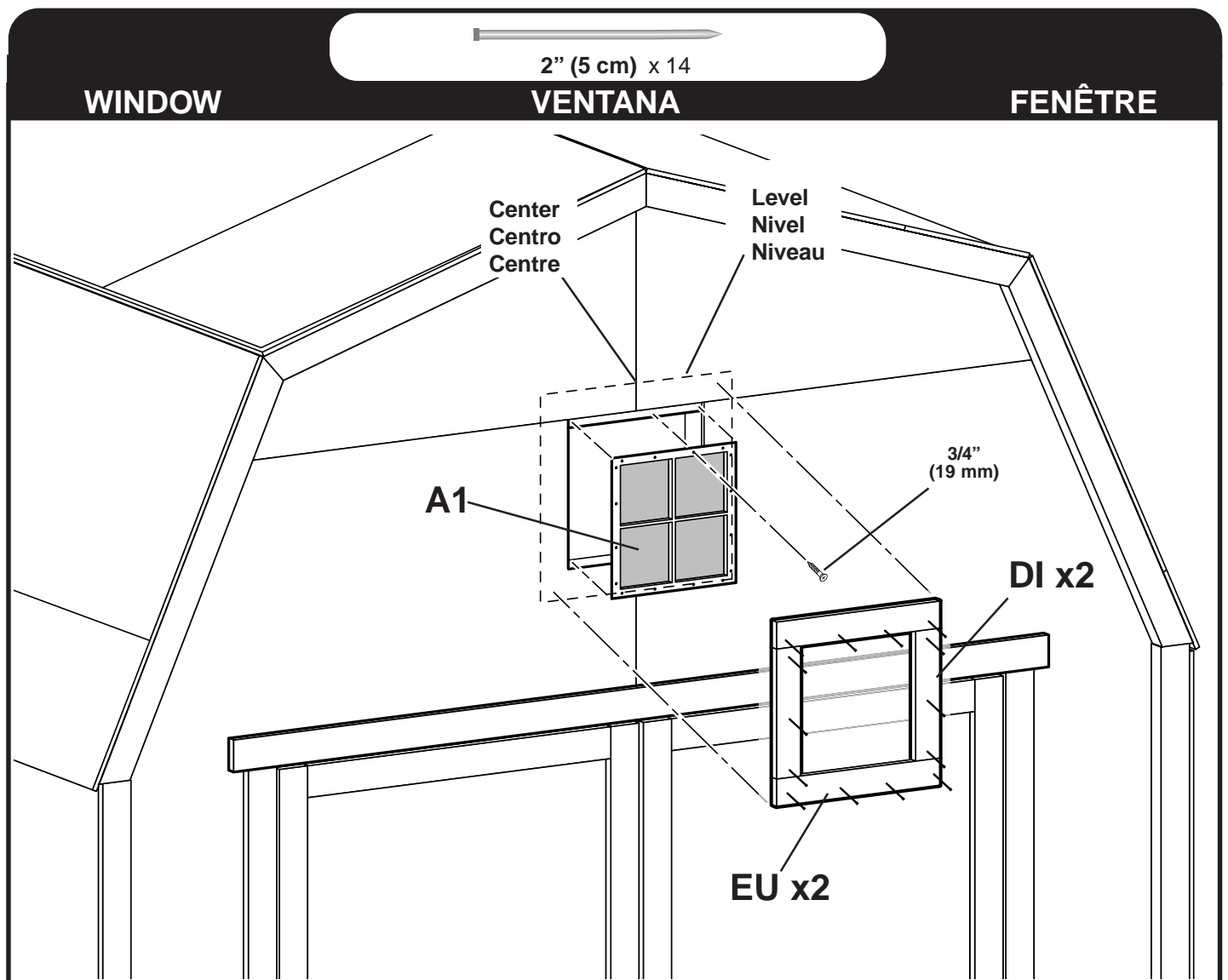

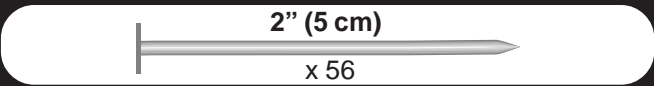

BATTENS

LISTONES

LATTES

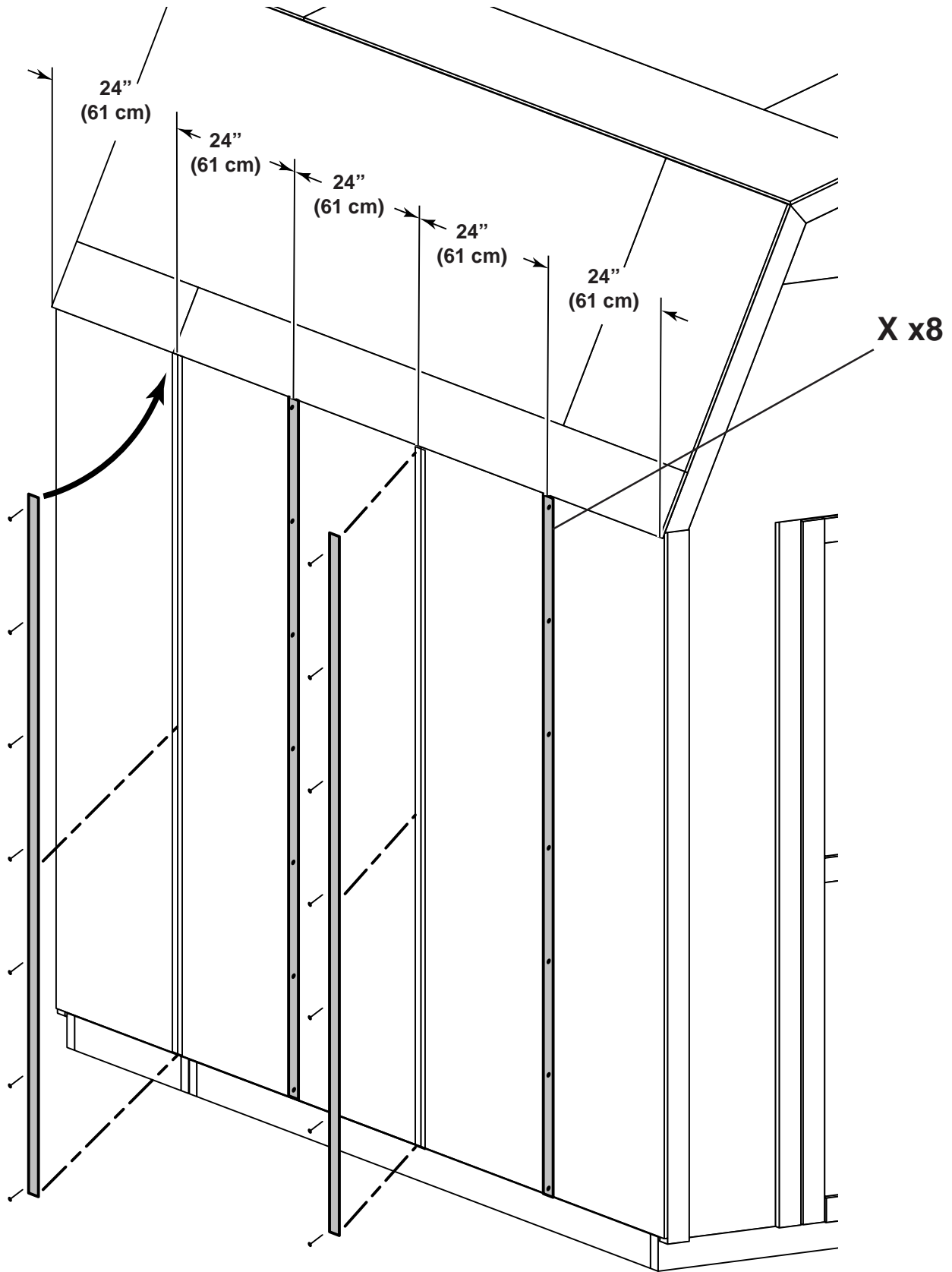

PAINT AND CAULK
(Not Included)

PINTURA Y MASILLADO
(No Incluidas)

PEINTURE ET ENDUIT À CALFEUTRER
(Non inclus)

Use Acrylic Latex Caulk that is paintable. Caulk at all horizontal and vertical seams, between the Trim and Walls, and all around the Door Trim. Use a high quality exterior acrylic latex paint.

When painting your building, there are a few key areas that can be easily overlooked that **must** be painted:

- Bottom edge of all siding and trim
- Inside of doors and all 4 edges

Note: Prime all un-primed exterior wood before painting

Use madillado acrílico de latex pintable. Masille todas las costuras horizontales y verticales, entre la moldura y los muros, y alrededor de la moldura de la puerta. Use pintura acrílica de látex de lata calidad. Al pintar su edificio, hay unas áreas claves que hay que pintar:

- Debajo de la moldura en las puertas.
- Debajo de la moldura de esquinas.
- Todo el exterior del edificio.
- Las partes interiores y superiores de las puertas y el borde superior de la cobertura.

Utilisez un enduit à calfeutrer acrylique qui peut se peindre. Calfeutrez tous les joints horizontaux et verticaux entre les garnitures et les murs et tout autour des garnitures de porte.

Utilisez une peinture acrylique au latex d'extérieur de qualité supérieure. Lorsque vous peignez votre abri, il y a un certain nombre de zones essentielles qui peuvent facilement être oubliées mais qui doivent être peintes.

- Le bord inférieur de tous les panneaux et garnitures
- L'intérieur des portes et les 4 bords

Remarque : Passez une couche d'impression sur tout le bois extérieur non apprêté avant de peindre.

Building Size Dimensiones del edificio Dimensions de l'abri	Building Paint Pintura del edificio Peinture de l'abri	Trim Paint Pintura de moldura Peinture de graniture	Caulk Masillado Enduit à Calfeutrer
8' x 9'8-5/8" (244 x 296 cm)	2 Gallons/galones Gallons	1 Quart/ Cuartas/ Litre	3 Tubes/ Tubos Tubes

DRIP EDGE
(Not Included)

GOTERO DE BORDE
(No Incluidas)

LARMIER
(Non inclus)

Close up of drip edge.
Vista del gotero.
Vue en gros plan du larmier.

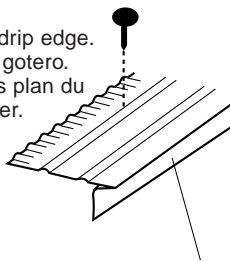

Side that hangs over side. No Nails.

La parte que está colgada sobre un lado. No clavar.

Côté qui dépasse du bord. Pas de clous.

Snip bottom side of Drip Edge and Bend over to other side of Roof.

Corte la parte inferior del gotero y dóblela sobre el otro lado del techo.

Coupez le bord inférieur du larmier et repliez-le sur l'autre côté du toit.

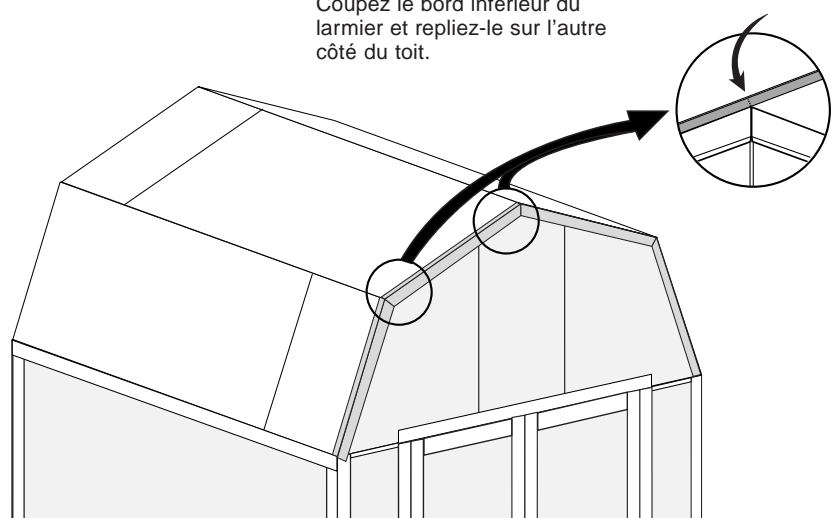

Building Size
Dimensiones del edificio
Dimensions de l'abri

Drip Edge
Gotero de borde
Larmier

8' x 9'8-5/8" (244 x 296 cm)

30 feet/ 9 meters
30 pieds

SHINGLES (Not Included)

TEJAS (No Incluidas)

BARDEAUX (Non inclus)

Building Size
Dimensiones del edificio
Dimensions de l'abri

Shingles Needed
Tejas Necesarias
Bardeaux Requis

8' x 9'8-5/8"
(244 x 296 cm)

6 Bundles/bultos/paquets

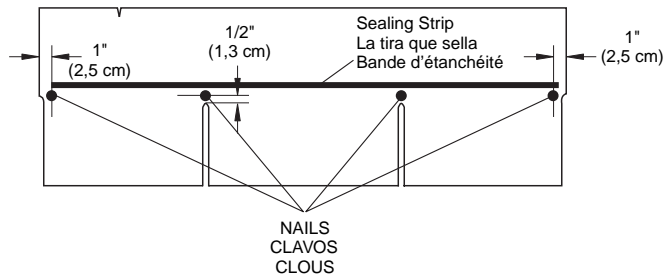

Install first row backwards.
Instale la primera fila al revés.
Installez la première rangée à l'envers.

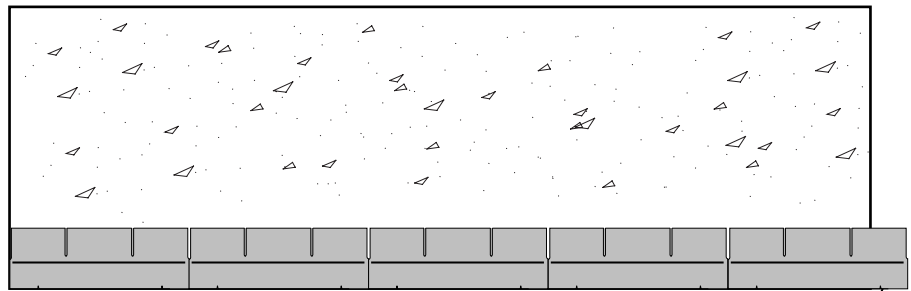

Flush to drip edge.
Nivelado al gotero.
Au ras du larmier.

Okay if shingle overlaps.
Está bien si la teja sobresale.
OK si ça dépasse.

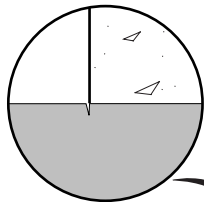

Line up notch on top of Shingle with
edge of Roof to stagger the Shingles.

Alinee el corte encima de la teja con el
borde del techo para escalonar las tejas.

Alignez l'encoche à la partie supérieure du
bardeau avec l'arête du toit pour placer les
bardeaux en quinconce.

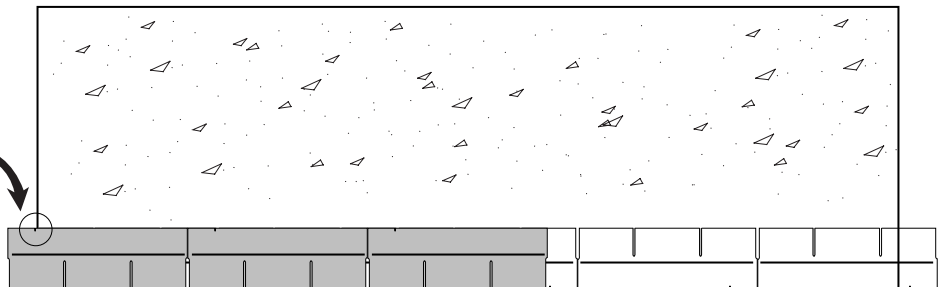

Maintain same dimension across.
Mantenga la misma dimensión
de un lado al otro.
Conservez les mêmes
dimensions sur tout l'ensemble.

Flush to edge, stagger each row.
Nivele al borde, escalone cada fila.
Au ras du bord, mettez chaque
rangée en quinconce.

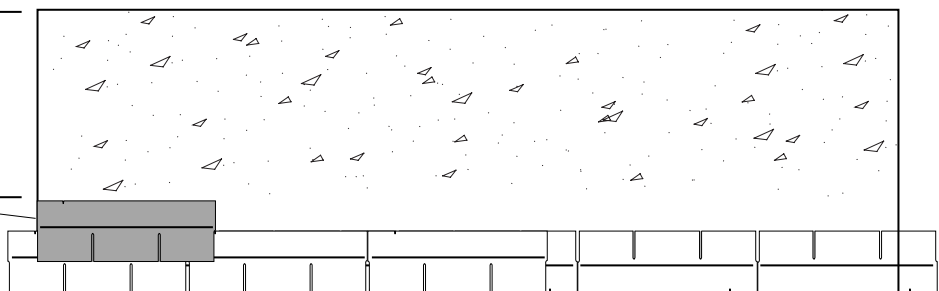

Remove overhanging shingles.
Quite tejas sobresalientes.
Retirez les bardeaux qui dépassent.

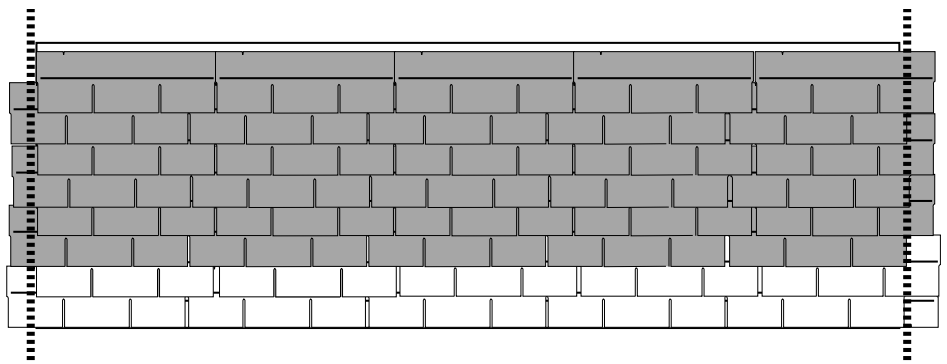

SHINGLES (Not Included)

Ridge Cap

Cut Shingles into 3 pieces.
Corte las tejas en tres partes.
Découpez les bardeaux en 3 morceaux.

TEJAS (No Incluidas)

Tapa de cumbrera

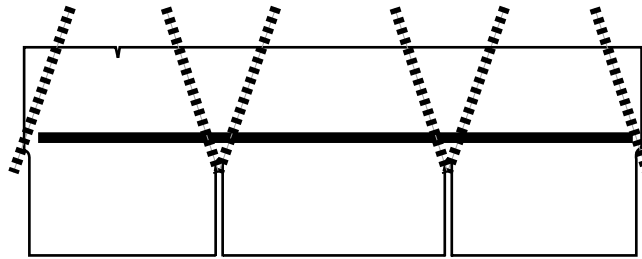

BARDEAUX (Non inclus)

Faîtière

Apply pieces to ridge as shown.
Fije las piezas a la cumbrera como en el dibujo.
Appliquez les morceaux au faîte comme l'indique l'illustration.

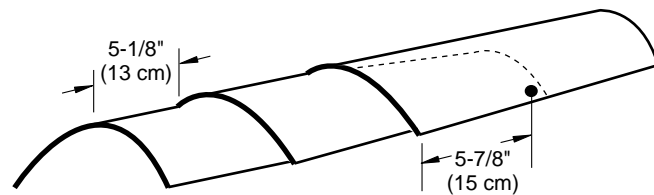

NAIL INSPECTION REQUIRED MAINTENANCE

Check for protruding nails, pound any protruding nails into the wood or cut them off flush.

Inspeccione para clavos sobresalientes; hincque clavos sobresalientes en la madera or córtelos nivelados con la madera.

Recherchez les clous qui dépassent et enfoncez-les dans le bois ou coupez-les à la base.

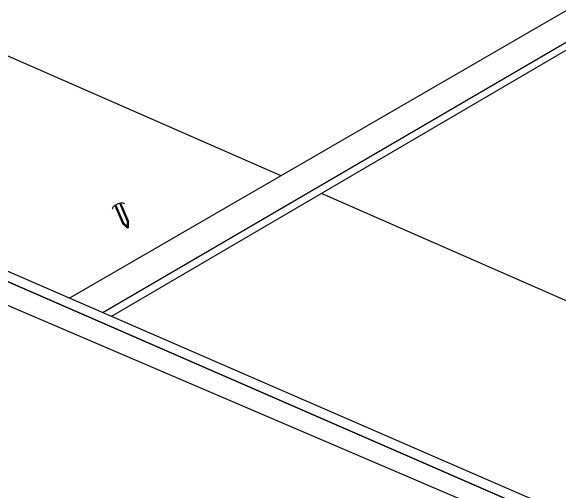

INSPECCIÓN DE CLAVOS MANTENIMIENTO NECESARIO

Keep grass trimmed and away from building.

Corte y quite la hierba cerca del edificio.

Conservez l'herbe tondue et à l'écart de l'abri.

Keep Sprinklers away from building.

No use rociadores cerca del edificio.

Conservez les dispositifs d'arrosage à l'écart de l'abri.

Repaint building as needed and in accordance with paint manufacturer requirements.

Pinte el edificio de nuevo cada dos años.

Repeignez l'abri selon les besoins et conformément aux exigences formulées par le fabricant de peinture.

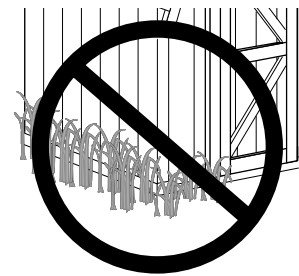

WARRANTY

Backyard Storage Solutions, LLC warrants the following:

1. Every product is warranted from defects in workmanship and manufacturing for one year.
2. All hardware and metal components are warranted for two years.
3. Trim is warranted for 10 years.
4. Waferboard siding and sheathing is warranted for two years.
5. SmartSide™ siding is warranted for 10 years on all Marco series buildings and 15 years on all Premier Series buildings.
6. Timber series buildings' siding and trim are warranted for 10 years.
7. Solar Shed windows are warranted for 1 year.
8. Cedar lumber is warranted for 15 years.
9. Cedar doors and Cedar Garden Center are warranted for 10 years.
10. Metal roof is warranted for 25 years.

Backyard Storage Solutions, LLC will repair, replace or pay for the affected part. In no event shall Backyard Storage Solutions, LLC pay the cost of labor or installation or any other costs related thereto. All warranties are from date of purchase. If a cash refund is paid on an affected part, it will be prorated from the date of purchase.

CONDITIONS

The warranty is effective only when:

1. The unit has been erected in accordance with the assembly instructions.
2. The unit has been properly shingled and painted or stained and reasonably and regularly maintained thereafter.
3. The failure occurs when the unit is owned by the original purchaser.
4. Backyard Storage Solutions, LLC has received the warranty registration card within thirty (30) days of purchase and notification of the failure in writing within the warranty period specified above.
5. Backyard Storage Solutions, LLC has had reasonable opportunity during the sixty (60) days following receipt of notification to inspect and verify the failure prior to commencement of any repair work.

REQUIREMENTS

Storage Buildings & Playhouses

To validate your warranty, it is necessary to properly maintain your Backyard Storage Solutions, LLC unit; shingle the roof and paint or solid-colored stain the siding using 100% acrylic latex exterior product with a minimum of two (2) coats within thirty (30) days of assembly; caulk above all doors and all horizontal and vertical trim boards; paint and seal all exposed edges, sides and faces of SmartSide™ and waferboard siding to include all exterior walls and all sides and all edges of doors.

Gazebos, Pergolas & Timber Buildings

To validate your warranty, it is necessary to properly maintain your Backyard Storage Solutions, LLC unit. This includes treating all of the exposed cedar and pine surfaces on your gazebo or timber building with an exterior grade wood preservative, an exterior oil-based semi-transparent stain, an acrylic latex exterior paint or an acrylic latex solid color exterior stain within 30 days of assembly and as needed thereafter to maintain your warranty.

Keep vegetation trimmed away from building and make sure siding panels and trim do not come in contact with masonry or cement. The minimum ground clearance for siding must be one half inch (½ inch) from concrete slab or two and one half inches (2 ½") from the ground when building is erected or constructed on a treated wood floor kit. Water from sprinklers must be kept off unit. In no event will Backyard Storage Solutions, LLC be responsible for any indirect, incidental, consequential or special damages nor for failure(s) that are caused by events, acts or omissions beyond our control including, but not limited to, misuse or improper assembly, improper maintenance (which eventually leads to rot or decay) and acts of God. Backyard Storage Solutions, LLC will not be held responsible for any labor costs incurred to construct your unit. This warranty gives you certain specific rights that vary from state to state.

CLAIM PROCEDURE

To make a claim under this warranty, you can either call 1-888-827-9056 or prepare a letter. Please have ready the information below when you call or include the information when writing:

1. The model and size of the product.
2. A list of the part(s) for which the claim is made.
3. Proof of purchase of the Backyard Storage Solutions, LLC item, as shown on the original invoice.
4. Run code, as listed on the yellow warranty card enclosed in the product package.

Mail the above information to:

Backyard Storage Solutions, LLC
Attn: Customer Service
1000 Ternes
Monroe, MI 48162

***WARRANTY TERMS MAY VARY OUTSIDE THE U.S.A.**

IMPORTANT: This is your warranty certificate.

Please complete and mail your warranty card to properly validate your warranty.

ldr: 01/10/08

Backyard Storage Solutions, LLC le garantiza a Ud. que:

1. Cada producto no tiene defecto de mano de obra ni de manufactura por un período de un año.
2. La ferretería y los componentes de metal están garantizados por dos años.
3. La moldura está garantizada por 10 años.
4. La cobertura y el entablado están garantizados por dos años.
5. La cobertura SmartSide™ está garantizada por 10 años para los edificios Marco Series, y por 15 años para los edificios Premier Series.
6. La cobertura y la moldura de los edificios Timber Series están garantizadas por 10 años.
7. Las ventanas del Solar Shed están garantizadas por un año.
8. La madera de cedro está garantizada por 15 años.
9. Las puertas del cedro y el Centro de jardín del Cedro son justificados durante 10 años.
10. El techo del metal es justificado durante 25 años.

Backyard Storage Solutions, LLC reparará, cambiará o pagará por la pieza afectada. En ningún caso pagará Backyard Storage Solutions, LLC los gastos de instalación o trabajo manual, o cualesquiera otros gastos relacionados a eso.

Condiciones

Esta garantía es válida solo cuando:

1. La unidad ha sido construida según las instrucciones.
2. La unidad ha sido cubierta de tejas y pintada de manera correcta y mantenida regularmente.
3. El defecto ocurre mientras la unidad está en la posesión del comprador original.
4. Backyard Storage Solutions, LLC ha recibido la tarjeta de garantía del producto en el plazo de 30 (treinta) días después de comprar la unidad y después de la notificación del defecto por escrito, durante el período de vigencia de la garantía especificada arriba.
5. Backyard Storage Solutions, LLC ha tenido una oportunidad razonable, durante los sesenta (60) días después de haber recibido la notificación, para inspeccionar y averiguar la falla o el defecto antes de comenzar cualquiera reparación.

Requisitos

Cobertizos de almacenamiento y Casitas de niños

Para dar validez a la garantía, es necesario mantener bien su unidad de Backyard Storage Solutions, LLC: cubrir con tejas el techo, pintar la cobertura con un producto 100% de acrílico y de látex para exteriores, usando dos manos de pintura o tinte, como mínimo, en el plazo de treinta (30) días después de la construcción; masille arriba de todas las puertas y todos los paneles de moldura horizontales y verticales; pinte y selle todos los bordes dispuestos al exterior, los lados y las fachadas del la cobertura SmartSide™ y plano, incluyendo todos los muros exteriores y los lados y bordes de las puertas.

Belvederes, Pergolas y Edificios de Madera

Para dar validez a la garantía, es necesario mantener bien su unidad. Eso incluye tratar con un preservativo todos los superficies de cedro y de pino dispuestos al exterior, usando una preservativo para madera, un tinte de aceite semitransparente para exteriores, pintura acrílica de látex para exteriores, o un tinte acrílico de látex de un solo color, en el plazo de treinta (30) días después de construir el edificio, y luego como sea necesario.

Mantenga corta toda clase de vegetación cerca del edificio y asegúrese que la cobertura y la moldura no toquen ninguna obra de albañería o el cemento. El margen mínimo entre el suelo y la cobertura debe de ser media pulgada (1/2"), con un base de concreto; dos pulgadas y media (2 1/2") cuando se construye el edificio sobre un base de madera (usando un equipo de madera tratada). No se deben usar rociadores cerca de la unidad. En ningún caso será responsable Backyard Storage Solutions, LLC de daños especiales, incidentales, consecutivos o indirectos, ni de fallas causadas por sucesos, hechos u omisiones fuera de nuestro control; eso incluye, pero no está limitado a: el misuso; la construcción incorrecta; cuidado incorrecto (el cual causa, eventualmente, la putrefacción o la descomposición) y acciones de la naturaleza. Backyard Storage Solutions, LLC no será responsable de ningún gasto de instalación incurrido durante la construcción de la unidad. Esta garantía le da a Ud. ciertos derechos específicos que varían de estado a estado.

Para hacer una reclamación:

Para hacer una reclamación bajo esta garantía, llame al 1-888- 827-9056 o escriba una carta. Favor de tener la siguiente información al llamarnos, o incluirla al escribirnos:

1. El modelo y el tamaño del producto.
2. Una lista de las piezas por las cuales hace Ud. la reclamación.
3. Prueba de compra del producto, como se muestra en la factura original.
4. (Run code) escrita en la tarjeta amarilla de garantía incluida con el producto.

Envíe la información a:

Backyard Storage Solutions, LLC
Attn: Customer Service
1000 Ternes
Monroe, MI 48162
USA

***LAS CONDICIONES DE LA GARANTIA PUEDEN VARIAR FUERA DE ESTADOS UNIDOS**

IMPORTANTE: Esta página es su certificado de garantía.

Favor de llenar completamente y enviar la tarjeta de garantía para dar validez a la garantía.

ldr: 01/10/08

**Limited Conditional
Warranty ***

**Garantía Limitada
Condicional ***

Garantie Conditionnelle Limitée *

GARANTIE

Backyard Storage Solutions, LLC garantit ce qui suit:

1. Chaque produit est garanti contre tous vices de fabrication pendant un an.
2. Toute la quincaillerie et tous les composants métalliques sont garantis pendant deux ans.
3. La boiserie est garantie pendant dix ans.
4. Le bardage gaufré et le revêtement sont garantis pendant deux ans.
5. Le bardage SmartSide™ est garanti pendant 10 ans sur toutes les constructions de la série Marco, et pendant 15 ans sur toutes les constructions de la série Premier.
6. Le bardage et la boiserie des constructions de la série Timber sont garantis pendant 10 ans.
7. Les fenêtres Solar Shed sont garanties pendant un an.
8. Le bois en cèdre est garanti pendant 15 ans.
9. Les portes en cèdre et le centre de jardin en cèdre sont garantis pour 10 ans.
10. Le toit métallique est garanti pour 25 ans.

Backyard Storage Solutions, LLC s'engage à réparer, remplacer ou assumer les frais pour la pièce défectueuse. Backyard Storage Solutions, LLC ne sera aucunement responsable pour les frais de main-d'œuvre, d'installation, ou autres dépenses associées. Toutes les garanties sont appliquées à partir de la date d'achat. Si un remboursement est effectué pour une pièce affectée, il sera au prorata de la date d'achat.

CONDITIONS

La garantie est uniquement applicable dans les cas suivants:

1. La construction a été érigée conformément aux instructions d'assemblage.
2. La construction a été recouverte de bardeaux, peinte ou teinte de manière adéquate, et a été entretenue régulièrement et de manière raisonnable par la suite.
3. La défaillance s'est produite lorsque l'acheteur initial est en possession de la construction.
4. Backyard Storage Solutions, LLC a reçu la carte de garantie au cours des trente (30) jours suivant la date d'achat, et un avis de défaillance par écrit au cours de la période de garantie sus-mentionnée.
5. Backyard Storage Solutions, LLC a disposé d'une opportunité raisonnable au cours des soixante (60) jours suivant la réception de l'avis pour effectuer une inspection et vérifier la défectuosité avant d'entreprendre un travail de réparation.

EXIGENCES

Constructions d'entreposage et maisonnettes

Pour valider la garantie, il est nécessaire d'entretenir la construction Backyard Storage Solutions, LLC comme il se doit ; posez les bardeaux du toit et peignez ou teignez le bardage avec des couleurs solides, en utilisant un produit pour extérieur à émulsion acrylique à 100 %, avec un minimum de deux (2) couches dans les trente (30) jours après l'assemblage ; posez du mastic au-dessus de toutes les portes et sur toutes les planches de boiserie horizontales et verticales ; peignez et scellez tous les bords, côtés et faces exposés de SmartSide™, ainsi que les bardages gaufrés pour inclure toutes les parois extérieures et tous les côtés et bords de porte.

Pavillons, pergolas et constructions en bois

Pour valider la garantie, vous devez entretenir votre construction Backyard Storage Solutions, LLC de manière adéquate. Ceci inclut le traitement de toutes les surfaces en cèdre et pin exposées de votre pavillon ou bâtiment en bois de construction avec un produit de préservation de bois pour extérieur, une teinture semi-transparente pour extérieur à base d'huile, une peinture à émulsion acrylique pour extérieur, ou une teinture pour extérieur à couleurs solides et à émulsion acrylique, dans les 30 jours suivant l'assemblage, et tel que nécessaire par la suite pour conserver la garantie.

Coupez la végétation autour de la construction, et assurez-vous que les panneaux de bardage et la boiserie n'entrent pas en contact avec la maçonnerie ou le ciment. Le dégagement minimum du sol pour le bardage doit être égal à 1,27 cm de la dalle en béton, ou à 6,35 cm du sol lorsque la construction est érigée ou construite sur un kit de plancher en bois traité. L'eau des arroseurs ne peut pas toucher la construction. Backyard Storage Solutions, LLC ne saurait être responsable des dommages indirects, fortuits, consécutifs ou spéciaux, ou de défaillance(s) causées par des événements, des actes ou des omissions hors de notre contrôle, y inclus, sans s'y limiter, une mauvaise utilisation ou un assemblage incorrect, une maintenance non appropriée (qui entraîne une pourriture ou une désintégration éventuelles) ou toute calamité naturelle. Backyard Storage Solutions, LLC ne saurait être responsable pour des frais de main-d'œuvre encourus lors de l'érection de la construction. Cette garantie vous octroie certains droits spécifiques qui varient d'un état à l'autre.

PROCÉDURE DE PRÉSENTATION DE DEMANDE

Pour effectuer une demande couverte par la présente garantie, vous pouvez soit appeler le 1-888-827-9056, soit préparer une lettre. Veuillez avoir toutes les informations ci-dessous à portée de main lorsque vous appelez, ou incluez-les dans votre lettre:

1. Le modèle et la taille du produit.
2. Une liste des pièces pour lesquelles la demande est effectuée.
3. Une preuve d'achat de l'article de Backyard Storage Solutions, LLC, tel qu'indiqué sur la facture d'origine.
4. Le code d'exécution, tel qu'indiqué sur la carte de garantie jaune incluse dans l'emballage du produit.

Postez les renseignements ci-dessus à :

Backyard Storage Solutions, LLC
A/S : Service à la clientèle
1000 Ternes Drive
Monroe, MI 48162
USA

***Les termes de la garantie peuvent varier hors des États-Unis & du Canada**
Garantie conditionnelle limitée *

IMPORTANT : ceci est votre certificat de garantie. Veuillez remplir et envoyer votre carte de garantie pour valider votre garantie.

ldr: 01/14/08 pl

(This page intentionally left blank.)

(Esta página está intencionado en blanco.)

(Cette page est intentionnellement vierge.)

Free Manuals Download Website

<http://myh66.com>

<http://usermanuals.us>

<http://www.somanuals.com>

<http://www.4manuals.cc>

<http://www.manual-lib.com>

<http://www.404manual.com>

<http://www.luxmanual.com>

<http://aubethermostatmanual.com>

Golf course search by state

<http://golfingnear.com>

Email search by domain

<http://emailbydomain.com>

Auto manuals search

<http://auto.somanuals.com>

TV manuals search

<http://tv.somanuals.com>