

**Buttonhole kit**  
**Lot de boutonnière**  
**Knopfloch-Zubehör**  
**Knoopsgatkit**  
**Kit de ojales**  
**Corredo per asole**  
**ボタンホールセット**

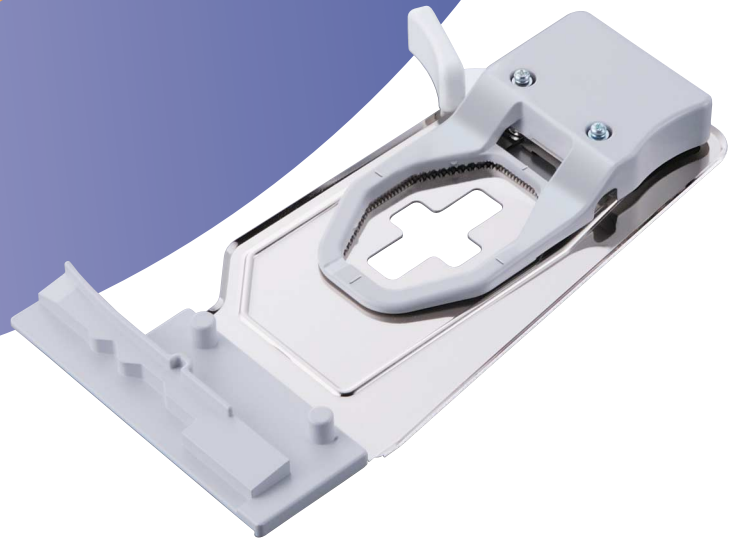

**Operation manual**  
**Manuel d'instructions**  
**Bedienungsanleitung**  
**Handleiding**  
**Manual de instrucciones**  
**Manuale di istruzioni**  
**取扱説明書**

**brother**®

## Before You Start/Avant de commencer/Bevor Sie beginnen/ Voordat u begint/Antes de comenzar/Prima di iniziare/はじめに

- Refer to the operation manual for detailed instruction.  
Also, there are differences in the keys and screens depending on the display language. In this guide, English screens are used for basic explanations.
- Pour les instructions détaillées, voir le mode d'emploi.  
Par ailleurs, il y a des différences dans les touches et les écrans en fonction de la langue d'affichage. Dans ce guide, les explications de base utilisent les écrans anglais.
- Einzelheiten entnehmen Sie bitte der Bedienungsanleitung.  
Je nachdem, welche Sprache für die Bildschirmanzeigen gewählt wurde, ergeben sich im Hinblick auf Tasten Schirmbilder eventuell Unterschiede.  
Die grundlegende Bedienung der Maschine ist in dieser Anleitung am Beispiel von Schirmbildern mit englischem Text erklärt.
- Zie de gebruiksaanwijzing voor gedetailleerde instructies.  
Er zijn verschillen in de toetsen en schermen afhankelijk van de ingestelde taal.  
In de beschrijvingen in deze beknopte handleiding worden de Engelse schermen gebruikt.
- Consulte el manual de instrucciones para ver más detalles.  
Además, dependiendo del idioma visualizado algunos botones y pantallas podrán ser diferentes.  
En esta guía, para las explicaciones básicas se emplean pantallas en inglés.
- Fare riferimento al manuale di impiego per istruzioni dettagliate.  
Inoltre, ci sono differenze nei tasti e nelle schermate a seconda della lingua visualizzata.  
In questa guida, le schermate in inglese sono usate per le spiegazioni basilari.
- ご使用になる前に、必ず取扱説明書をお読みになり、正しくお使いください。  
設定された言語によって、キーや画面の表示が異なります。この説明書では、英語表示を使って説明します。

<English display>  
<Affichage en Anglais>  
<Englische Bildversion>  
<Engels scherm>  
<Visualización en inglés>  
<Schermata in inglese>  
<英語表示>

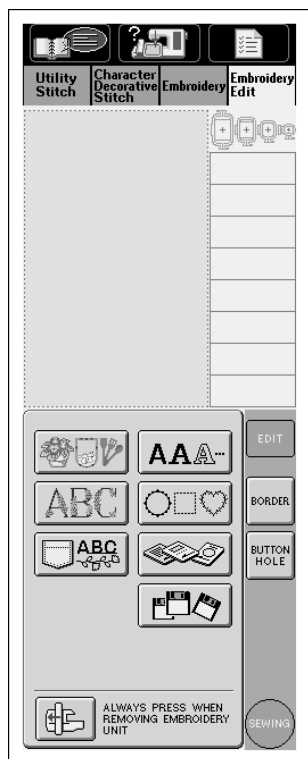

<Example: German>  
<Exemple: Allemand>  
<Beispiel: Deutsch>  
<Voorbeeld: Duits>  
<Ejemplo: Alemán>  
<Esempio: Tedesco>  
<例：ドイツ語表示>

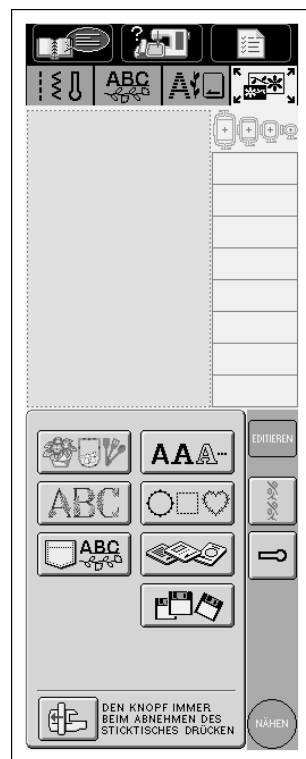

<Example: Japanese>  
<Exemple : Japonais>  
<Beispiel: Japanisch>  
<Voorbeeld: Japans>  
<Ejemplo: Japonés>  
<Esempio: Giapponese>  
<例：日本語表示>

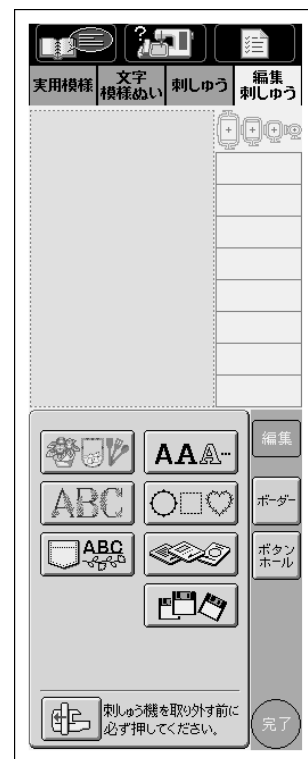

## English : Contents

<b>Before You Start .....</b>	<b>1</b>
<b>What You Can Do with</b>	
<b>Buttonhole Embroidery .....</b>	<b>4</b>
<b>Accessories .....</b>	<b>6</b>
<b>Buttonhole Pattern List .....</b>	<b>8</b>
<b>Selecting Patterns .....</b>	<b>11</b>
<b>Buttonhole Sewing Screen .....</b>	<b>16</b>
<b>Sewing Buttonholes .....</b>	<b>19</b>
<b>When There Are Level</b>	
<b>Differences in the Material .....</b>	<b>24</b>

## Français : Matières

<b>Avant de commencer .....</b>	<b>1</b>
<b>Ce que vous pouvez faire</b>	
<b>avec la broderie de boutonnière ....</b>	<b>4</b>
<b>Accessoires .....</b>	<b>6</b>
<b>Liste des motifs de</b>	
<b>boutonnières décoratives .....</b>	<b>8</b>
<b>Sélection des motifs .....</b>	<b>11</b>
<b>Ecran de couture de boutonnière ....</b>	<b>16</b>
<b>Couture de boutonnières .....</b>	<b>19</b>
<b>S'il y a des différences</b>	
<b>de niveau dans le matériau .....</b>	<b>24</b>

## Deutsch : Inhalt

<b>Bevor Sie beginnen .....</b>	<b>1</b>
<b>Was Sie mit dieser</b>	
<b>Knopfloch-Stickerei können .....</b>	<b>4</b>
<b>Zubehör .....</b>	<b>6</b>
<b>Liste von Knopflochern .....</b>	<b>8</b>
<b>Muster wählen .....</b>	<b>11</b>
<b>Knopfloch-Nähen-Bildschirm .....</b>	<b>16</b>
<b>Nähen von Knopflöchern .....</b>	<b>19</b>
<b>Bei Höhenunterschieden</b>	
<b>im Material .....</b>	<b>24</b>

## Nederlands : Inhoudsopgave

Voordat u begint .....	1
De mogelijkheden van knoopsgatborduren .....	5
Accessoires .....	7
Patroonlijst voor knoopsgaten .....	8
Patronen kiezen .....	11
Knoopsgat-naaischerm .....	16
Knoopsgaten naaien .....	19
Wanneer er hoogteverschillen in de stof zijn .....	24

## Italiano : Sommario

Prima di iniziare .....	1
Cosa è possibile fare con i ricami per asole .....	5
Accessori .....	7
Elenco dei motivi per asole .....	8
Selezione dei motivi .....	11
Schermata di cucitura delle asole ...	16
Cucitura delle asole .....	19
Quando il materiale presenta differenze di livello .....	24

## Español: Contenido

Antes de comenzar .....	1
Lo que podrá hacer con bordado de ojales .....	5
Accesorios .....	7
Lista de diseños de ojales .....	8
Selección de diseños .....	11
Pantalla de cosido de ojales .....	16
Cosido de ojales .....	19
Cuando haya diferencias de nivel en el material .....	24

## 日本語 目次

はじめに .....	1
ボタンホール刺しゅうでできること .....	5
付属品 .....	7
ボタンホール模様一覧 .....	8
模様の選び方 .....	11
ボタンホール縫製画面 .....	16
ボタンホールのぬい方 .....	19
布地に段差があるとき .....	24

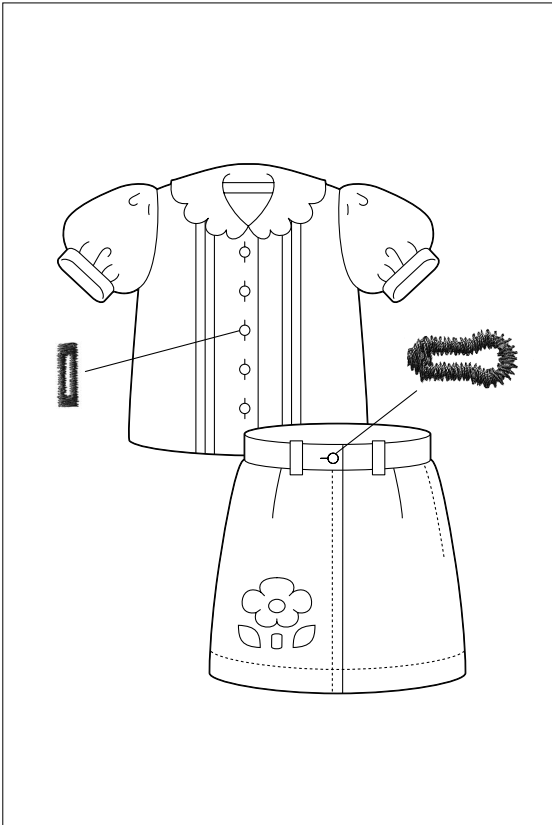

## What You Can Do with Buttonhole Embroidery

After the machine software is upgraded to version 4.00 or later, you can sew buttonholes with the buttonhole frame.

You can adjust the thread density and easily sew a wide variety of buttonholes, even in heavy or very thin fabric that is difficult to sew using the utility stitch.

- For information about how to upgrade the software, visit our web site of [www.brother.com](http://www.brother.com).
- Make sure to check the version of the machine you are using. If the machine software version is 4.00 or later, there is no need to upgrade.

### Caution

**If you use the buttonhole frame on a machine that is a version earlier than 4.00 version, the foot may hit the frame and break, resulting in injury. Use the buttonhole frame only after upgrading to version 4.00 or later.**

## Ce que vous pouvez faire avec la broderie de boutonnière

Lorsque voushaussez le logiciel de la machine à la version 4.00 ou une version ultérieure, vous pouvez coudre des boutonnières avec le cadre de boutonnière.

Vous pouvez régler la densité du fil et coudre un grand choix de boutonnières en toute facilité, même dans du tissu épais ou très fin difficile à coudre avec les points de couture courants.

- Pour toute information sur la mise à niveau du logiciel, consultez notre site Internet à [www.brother.com](http://www.brother.com).
- Vérifiez la version de votre machine. Si son logiciel est la version 4.00 ou une version ultérieure, il n'est pas nécessaire d'effectuer de mise à niveau.

### Attention

**Si vous utilisez le cadre de boutonnière sur une machine dont la version est antérieure à 4.00, le pied risque de heurter le cadre et de se casser, ce qui pourrait provoquer des blessures. Effectuez bien la mise à niveau de la version 4.00 avant d'utiliser le cadre de boutonnière.**

## Was Sie mit dieser Knopfloch-Stickerei können

Nachdem die Software der Maschine auf Version 4.00 oder höher aktualisiert ist, können Sie Knopflöcher mit dem Knopfloch-Rahmen nähen.

Sie können die Fadendichte einstellen und leicht eine lange Reihe von Knopflöchern nähen, auch in dickem oder sehr dünnem Stoff, der mit Gebrauchsstich schwer zu nähen ist.

- Einzelheiten zum Software-Update finden Sie auf unserer Website bei [www.brother.com](http://www.brother.com).
- Bestätigen Sie die Version der verwendeten Maschine. Wenn die Software der Maschine Version 4.00 oder höher ist, ist Upgrade nicht erforderlich.

### Vorsicht

**Wenn sie den Knopfloch-Rahmen an der Maschine mit einer Version unter 4.00 verwenden, kann der Fuß gegen den Rahmen schlagen und brechen, was zu Verletzungen führen kann. Verwenden Sie den Rahmen nach Aktualisierung auf Version 4.00 oder höher.**

## De mogelijkheden van knoopsgatborduren

Wanneer er een upgrade is uitgevoerd van de software van de machine naar versie 4.00 of later, kunt u knoopsgaten naaien met het knoopsgaten borduurraam.

U kunt de dichtheid van de draad afstellen en gemakkelijk diverse knoopsgaten naaien, zelfs in zware of erg dunne stoffen die moeilijk met een gewone naaisteek kunnen worden genaaid.

- Voor informatie betreffende het upgraden van de software kunt u onze website bezoeken: [www.brother.com](http://www.brother.com)
- Controleer de versie van de software die u gebruikt. Als de versie 4.00 of later is, hoeft u niet te upgraden.

### Let op

**Als u het knoopsgaten borduurraam gebruikt op een machine met een versie die eerder is dan 4.00, kan de voet tegen het raam stoten, met letstel tot gevolg. Gebruik het raam nadat het upgraden tot versie 4.00 of later is uitgevoerd.**

## Lo que podrá hacer con bordado de ojales

Después de actualizar el software de la máquina a la versión 4.00 o posterior, podrá coser ojales con el bastidor para ojales.

Podrá ajustar la densidad del hilo y coser fácilmente una amplia variedad de ojales, incluso en tejidos gruesos o muy finos que resultan difíciles de coser utilizando las puntadas útiles.

- Para ver información sobre cómo actualizar el software, visite nuestra página Web en [www.brother.com](http://www.brother.com)
- Asegúrese de comprobar la versión de la máquina que está utilizando. Si la versión del software de la máquina es 4.00 o posterior, no necesitará actualizarlo.

### Precaución

**Si utiliza el bastidor de ojales con una máquina cuya versión es anterior a la 4.00, el prensatela podrá golpear el bastidor y romperlo, pudiendo ocasionarle heridas. Utilice el bastidor después de actualizar a la versión 4.00 o posterior.**

## Cosa è possibile fare con i ricami per asole

Una volta aggiornato il programma della macchina alla versione 4.00 o successiva, è possibile cucire le asole installando l'apposito telaio da asole.

È inoltre possibile regolare la densità del filo in modo da cucire con facilità una grande quantità di asole diverse, anche su tessuti pesanti o molto sottili che normalmente risultano difficili da cucire con il tasto "Punti Utili".

- Per informazioni relative alla modalità di aggiornamento del programma, si prega di visitare il sito Internet [www.brother.com](http://www.brother.com).
- È innanzi tutto necessario accertarsi della versione del programma attualmente installato. Qualora esso si trovasse già nella versione 4.00, l'aggiornamento non sarebbe necessario.

### Attenzione

**Se si usa il telaio da asole su una macchina di versione precedente alla 4.00, il piede può colpire il telaio e romperlo, causando lesioni. Usare il telaio da asole solo dopo l'aggiornamento alla versione 4.00 o superiore.**

## ボタンホール刺しゅうでできること

ULT21のソフトウェアのバージョンを4.00以上にアップグレードし、ボタンホールセットを使用すると、刺しゅう枠でボタンホールをぬうことができます。

実用ぬいではぬいにくい厚地ややわらかい布地でも、糸密度を調節して、いろいろなボタンホールを簡単にぬうことができます。

- ソフトウェアのアップグレードの方法については、ULT21取扱説明書P.8-5を参照してください。
- ご使用のULT21のバージョンを必ず確認してください。ULT21のバージョンが4.00以降の最新の場合は、アップグレードの必要はありません。

### 注意

**ULT21のバージョンが4.00以前のままボタンホール刺しゅう枠を使用すると、ボタンホール刺しゅう枠が押えに当たり、ケガの原因となります。必ず4.00以上にアップグレードして使用してください。**



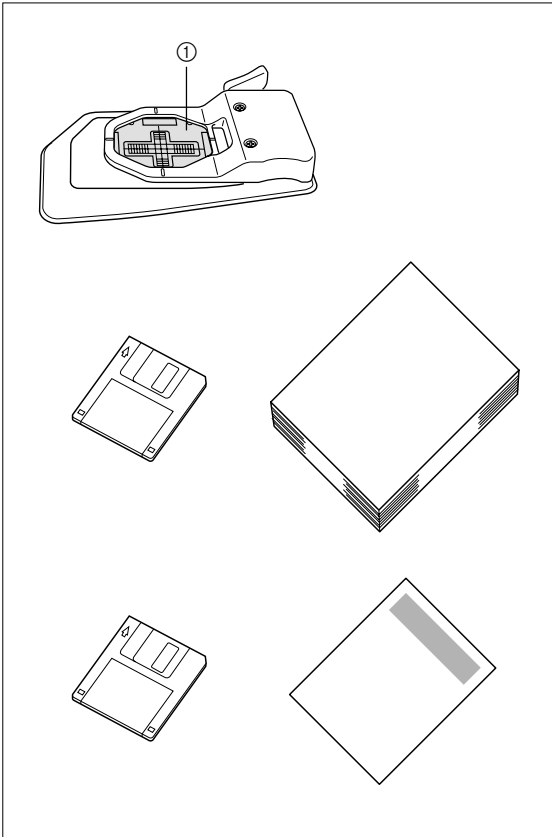

## Accessories

Check that all of the following accessories are present, and that none are damaged.

### ■ Buttonhole frame

Sewing area: 0.8 cm (H) × 4.5 cm (W) / 2.7 cm (H) × 0.8 cm (W) (when rotated 90 degrees)

#### ① Embroidery sheet

Used to determine the buttonhole position.

### ■ Buttonhole floppy disk

Eight sizes for each of 15 types of patterns are stored on this disk, specially designed for the buttonhole frame. These buttonholes can be sewn in a thread used for utility stitch.

### ■ Operation Manual

### ■ Decorative buttonhole floppy disk

Three sizes for each of 5 types of buttonhole patterns are stored on this disk. They use the normal embroidery frame.

### ■ Decorative buttonhole pattern list

## Accessoires

Vérifiez que les accessoires sont bien tous là et qu'aucun n'est endommagé.

### ■ Cadre de boutonnière

Zone de couture : 0,8 cm (H) × 4,5 cm (L) / 2,7 cm (H) × 0,8 cm (L) (lors d'une rotation à 90 degrés)

#### ① Feuille de broderie

Elle permet de déterminer l'emplacement de la boutonnière.

### ■ Disquette de boutonnières

Quinze motifs, de huit tailles chacun, sont enregistrés sur la disquette, spécialement conçus pour le cadre de boutonnière. Ces boutonnières se cousent avec un fil pour points de couture courants.

### ■ Manuel d'instructions

### ■ Disquette de boutonnières décoratives

Cinq motifs de boutonnière, de trois tailles chacun, sont enregistrés sur la disquette. Ils utilisent le cadre de broderie ordinaire.

### ■ Liste des motifs de boutonnières décoratives

## Zubehör

Prüfen Sie, ob alle folgenden Zubehörteile vorhanden und nicht beschädigt sind.

### ■ Knopfloch-Rahmen

Nähbereich: 0,8 cm (H) × 4,5 cm (B) / 2,7 cm (H) × 0,8 cm (B) (bei Drehung um 90 Grad)

#### ① Stickvorlage

Dient zur Bestimmung der Knopflochposition

### ■ Knopfloch-Diskette

Acht Größen für 15 Typen von auf der Diskette gespeicherten Mustern, speziell entworfen für den Knopfloch-Rahmen.

Diese Knopflöcher können mit einem Faden für Gebrauchsstich genäht werden.

### ■ Bedienungsanleitung

### ■ Diskette mit dekorativen Knopflöchern

Drei Größen für jeden der 5 Typen von auf der Diskette gespeicherten Knopflöchern. Diese verwenden den normalen Stickrahmen.

### ■ Liste dekorativer Knopflöcher

## Accessoires

Controleer of de volgende accessoires zijn bijgeleverd en deze niet beschadigd zijn.

- **Knoopsgaten borduurraam**  
Naaigebied: 0,8 cm (H) × 4,5 cm (B) / 2,7 cm (H) × 0,8 cm (B) (wanneer 90 graden gedraaid)
- ① Borduur sheet  
Wordt gebruikt om de positie van het knoopsgat te bepalen.
- **Floppydisk met knoopsgaten**  
Op deze floppydisk zijn acht maten voor 15 typen patronen opgeslagen die speciaal ontworpen zijn voor het Knoopsgaten borduurraam.  
Deze knoopsgaten kunnen genaaid worden met een draad voor een naaisteek.
- **Handleiding**
- **Floppydisk met decoratieve knoopsgaten**  
Op deze floppydisk zijn drie maten voor 5 typen patronen opgeslagen. Deze maken gebruik van het normale borduurraam.
- **Patroonlijst met decoratieve knoopsgaten**

## Accesorios

Compruebe que están incluidos todos los siguientes accesorios, y que no hay ninguno dañado.

- **Bastidor para ojales**  
Área de cosido: 0,8 cm (Al) × 4,5 cm (An) / 2,7 cm (Al) × 0,8 cm (An) (cuando se gira 90 grados)
- ① Hoja de bordado  
Se utiliza para determinar la posición del ojal.
- **Disquete de ojales**  
En este disquete mhay almacenados 15 tipos de diseños de ojales con ocho tamaños para cada uno, especialmente diseñados para el bastidor para ojales.  
Estos ojales pueden ser cosidos con un hilo para puntadas útiles.
- **Manual de instrucciones**
- **Disquete de ojales decorativos**  
En este disquete hay almacenados 5 tipos de diseños de ojales con tres tamaños para cada uno. Emplean el bastidor de bordado normal.
- **Lista de diseños de ojales decorativos**

## Accessori

Verificare la presenza dei seguenti accessori, controllando inoltre che non siano danneggiati:

- **Telaio da asole**  
Area di cucitura: 0,8 cm (H) × 4,5 cm (W) / 2,7 cm (H) × 0,8 cm (W) (quando ruotata di 90 gradi)
- ① Foglio per ricamo  
Impiegato per determinare la posizione dell'asola.
- **Dischetto floppy per asole**  
Nel dischetto si trovano 15 tipi di motivo, in otto dimensioni per ciascun tipo, appositamente concepiti per il telaio da asole.  
Queste asole possono essere cucite in un filo per punti utili.
- **Manuale d'istruzione**
- **Dischetto floppy con motivi decorativi per asole**  
Nel dischetto si trovano 5 tipi di motivo per asole, tre dimensioni per ciascun tipo. Essi fanno utilizzo del normale telaio per ricamo.
- **Elenco dei motivi decorativi per asole**

## 付属品

次の付属品が全部そろっているか、破損していないかお確かめください。

- **ボタンホール刺しゅう枠**  
縫製範囲：縦0.8cm×横4.5cm／縦2.7cm×横0.8cm(90度回転時)
- ① 刺しゅうシート  
ボタンホールの位置を決めるときに使用します。
- **ボタンホールフロッピーディスク**  
15種類×8サイズのボタンホール刺しゅう枠専用の模様が保存されています。  
実用ぬいの糸でぬいます。
- **取扱説明書**
- **飾りボタンホール模様フロッピーディスク**  
5種類×3サイズの飾りボタンホール模様が保存されています。この模様は、通常の刺しゅう枠を使用します。
- **飾りボタンホール模様一覧表**



## Buttonhole Pattern List/Liste des motifs de boutonnères décoratives/Liste von Knopflochern/ Patroonlijst voor knoopsgaten/Lista de diseños de ojales/Elenco dei motivi per asole/ボタンホール模様一覧

Each buttonhole has a number. The number to the left indicates the type, while the number to the right indicates the inside measurement of the buttonhole. Select the buttonhole size according to the length in centimeter (diameter + thickness) of the button. Each buttonhole has eight kinds of inside measurements, 1.0, 1.4, 1.8, 2.2, 2.6, 3.0, 3.5, 4.0 in centimeters.

- You can sew buttonholes in layered fabric that is up to 4 mm in thickness.

Chaque boutonnière possède un numéro. Le numéro de gauche indique le type, tandis que le numéro de droite indique la dimension intérieure de la boutonnière. Sélectionnez la taille de la boutonnière en fonction de la longueur en centimètres (diamètre + épaisseur) du bouton. Chaque boutonnière possède huit dimensions intérieures, à savoir 1,0, 1,4, 1,8, 2,2, 2,6, 3,0, 3,5 et 4,0 centimètres.

- Vous pouvez coudre les boutonnières dans du tissu en plusieurs couches de 4 mm d'épaisseur maximum.

Jede Knopfloch hat eine Nummer. Die Nummer links zeigt die Art an, während die Nummer rechts die Innenabmessungen des Knopflochs angibt. Wählen Sie die Knopflochgröße entsprechend der Länge in Zentimetern (Durchmesser + Dicke) des Knopfes. Jedes Knopfloch hat acht Arten von Innenabmessungen, 1,0, 1,4, 1,8, 2,2, 2,6, 3,0, 3,5 und 4,0 Zentimeter.

- Sie können Knopflöcher in Lagenstoff mit bis zu 4 mm Dicke nähen.

Elk knoopsgat heeft een nummer. Het nummer aan de linkerkant geeft het type aan en het nummer aan de rechterkant geeft de binnenafmeting van het knoopsgat aan. Kies de knoopsgatmaat overeenkomstig de lengte in centimeter (diameter + dikte) van de knoop. Elk knoopsgat heeft acht waarden voor de binnenafmeting: 1,0, 1,4, 1,8, 2,2, 2,6, 3,0, 3,5 en 4,0 centimeter.

- U kunt knoopsgaten naaien in meerlaagsstof tot 4 mm dikte.

Cada ojal tiene un número. EL número a la izquierda indica el tipo, mientras que el número a la derecha indica la medida interior del ojal. Seleccione el tamaño de ojal de acuerdo con la longitud en centímetros (diámetro + grosor) del botón. Cada ojal tiene ocho tipos de medidas interiores, 1,0, 1,4, 1,8, 2,2, 2,6, 3,0, 3,5, 4,0 en centímetros.

- Podrá coser ojales en tejidos de varias capas de hasta 4 mm de grosor.

Ogni asola è caratterizzata da un numero. Il numero a sinistra ne indica il tipo, mentre quello a destra ne indica la misura interna. Selezionare la dimensione dell'asola in base alla lunghezza in centimetri (diametro + spessore) del bottone. Ciascuna asola dispone di otto misure interne: 1,0, 1,4, 1,8, 2,2, 2,6, 3,0, 3,5 e 4,0 centimetri.

- È possibile cucire asole su tessuti stratificati di spessore sino a 4 mm.

各模様には番号がついています。左の数字は種類、右の数字は穴の大きさを表します。穴の大きさは、「ボタンの直径+厚み」の長さによって選びます。穴の大きさは、1.0、1.4、1.8、2.2、2.6、3.0、3.5、4.0cmの8種類です。

- ボタン穴かがりができるのは、重ねた布地の厚さが4mmまでのものです。



Example: Round ended buttonhole (08), Hole size 4.0 cm.

Exemple : Boutonnière à extrémité arrondie (08), taille de l'orifice 4,0 cm

Beispiel: Abgerundetes Knopfloch (08), Lochgröße 4,0 cm.

Voorbeeld: Afgerond knoopsgat (08), gatafmeting 4,0 cm

Ejemplo: Ojal de extremos redondeados (08), tamaño de agujero 4,0 cm.





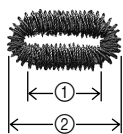



Esempio: asola ad estremità arrotondata (08), diametro del foro 4,0 cm.







例：ねむり穴(08)、穴の大きさ4.0cm



① Inside measurement (size of hole)  
Dimension intérieure (taille de l'orifice)  
Innenabmessungen (Lochgröße)  
Binnenafmeting (afmeting van gat)  
Medida interior (tamaño del agujero)  
Misura interna (misura del foro)  
穴の大きさ

② Sewing area  
Zone de couture  
Nähbereich  
Naaigebied  
Área de cosido  
Area di cucitura  
縫製範囲

Number Numéro Nummer Número Numero 番号	Pattern Motif Muster Patroon Diseño Motivo 模様	Type Type Art Type Tipo Typo 種類	Application Application Applikation Toepassing Aplicación Applicazione 用途
01			Medium weight fabric Tissus de poids moyen Mittelschwerer Stoff Middelmatig dikke stof Tejido de peso medio Tessuto medio pesante 普通地
02		Squared buttonholes Boutonnières carrées Rechteck-Knopflöcher Vierkante knoopsgaten Ojales cuadrados Asole squadrato 両かん止め	Lightweight fabric, shirts and blouses Tissu léger, chemises et chemisiers Leichter Stoff, Hemden und Blusen Dunne stof, hemden en bloezen Tejido ligero, camisas y blusas Tessuto leggero, camicie e camicette 薄地、シャツ・ブラウス
03			Heavyweight fabric, thick buttons *the hole includes 0.4 cm of button thickness. Tissu lourd, boutons épais *l'orifice comprend 0,4 cm pour l'épaisseur du bouton. Schwerer Stoff, dicke Knöpfe *das Loch enthält 0,4 cm Knopfdicke. Dikke stof, dikke knopen *Het gat is inclusief 0,4 cm dikte voor de knoop. Tejido pesado, botones gruesos *el agujero incluye 0,4 cm de grosor del botón. Tessuto pesante, bottoni spessi *il foro include 0.4 cm per lo spessore del bottone. 厚地・厚いボタン *穴は0.4cmの厚み分含む
04			Normal weight fabric, heavyweight fabric Tissu de poids normal, tissu lourd Normalschwerer Stoff, schwerer Stoff Normale stof, dikke stof Tejido de peso normal, tejido pesado Tessuto normale, tessuto pesante 普通地～厚地
05			Lightweight fabric Tissu léger Leichter Stoff Dunne stof Tejido ligero Tessuto leggero 薄地
06		Round-ended buttonholes Boutonnières à extrémité arrondie Abgerundete Knopflöcher Afgeronde knoopsgaten Ojales de extremos redondeados Asole ad estremità arrotondata ねむり穴	Normal weight fabric, heavyweight fabric Tissu de poids normal, tissu lourd Normalschwerer Stoff, schwerer Stoff Normale stof, dikke stof Tejido de peso normal, tejido pesado Tessuto medio, tessuto pesante 普通地～厚地
07			Lightweight fabric Tissu léger Leichter Stoff Dunne stof Tejido ligero Tessuto leggero 薄地
08			Blouses or dresses made with heavyweight fabric Chemisiers et robes en tissu lourd Blusen oder Kleider, hergestellt aus schwerem Stoff Bloezen en jurken gemaakt van dikke stof Blusas o vestidos hechos con tejido pesado Camicette o abiti realizzati in tessuto pesante 厚めのブラウス・ワンピース
09			Lightweight fabric Tissu léger Leichter Stoff Dunne stof Tejido ligero Tessuto leggero 薄地

Number Numéro Nummer Número Numero 番号	Pattern Motif Muster Patroon Diseño Motivo 模様	Type Type Art Type Tipo Tipo 種類	Application Application Applikation Toepassing Aplicación Applicazione 用途	
10		Keyhole buttonholes Bouttonnières en forme de trou de serrure Schlüsselloch-Knopflöcher Sleutelgatknopsgaten Ojales de cerradura Asole a serratura はとめ穴	Heavyweight fabric, deep pile fabric, blazers, suits and coats Tissu lourd, épais tissu bouclé, blazers, costumes et manteaux Schwerer Stoff, hochfloriger Stoff, Blazer, Anzüge und Mäntel Dikke stof, hoogpolige stof, truien, kostuums en jassen Tejido pesado, tejido muy tupido, cazadoras, trajes y abrigos Tessuto pesante, tessuto a pelo lungo, blazer, abiti e cappotti 厚地、毛足が長いもの、ブレザー・スーツ・コート	
11			Normal weight fabric, heavyweight fabric Tissu de poids normal, tissu lourd Normalschwerer Stoff, schwerer Stoff Normale stof, dikke stof Tejido de peso normal, tejido pesado Tessuto normale, tessuto pesante 普通地～厚地	
12			Normal weight fabric, heavyweight fabric, jeans and pants Tissu de poids normal, tissu lourd, jeans et pantalons Normalschwerer Stoff, schwerer Stoff, Jeans und Hosen Normale stof, dikke stof, jeans en pantalons Tejido de peso normal, tejido pesado, vaqueros y pantalones Tessuto normale, tessuto pesante, jeans e pantaloni 普通地～厚地、ジーンズ・スボン	
13			Geometric buttonholes Bouttonnières géométriques	Small articles, decoration Petits articles, décoration
14			Geometrische Knopflöcher Geometrische knopsgaten	Kleine Artikel, Dekoration Kleine artikelen, decoratie
15		Ojales geométricos Asole geometriche 変わりボタンホール	Artículos pequeños, decoración Piccoli capi, decorazione 小物、飾り	

## Selecting Patterns/Sélection des motifs/Muster wählen/Patronen kiezen/Selección de diseños/Selezione dei motivi/模様の選び方

Attach the buttonhole frame to the embroidery arm and sew the buttonhole. Test sew a buttonhole on a scrap of the same fabric that will be used on the final buttonhole.

Fixez le cadre de boutonnière au bras de broderie et cousez la boutonnière. Faites un essai de boutonnière sur un morceau de tissu similaire à celui sur lequel vous allez coudre la boutonnière finale.

Setzen Sie den Knopfloch-Rahmen am Stickarm an und nähen Sie das Knopfloch. Nähen Sie ein Knopfloch zur Probe auf einem Reststück des gleichen Stoffs, der für das tatsächliche Knopfloch verwendet wird.

Bevestig het knoopsgaten borduurraam aan de borduurarm en naai het knoopsgat. Naai een proefknoopsgat in een stukje stof van hetzelfde materiaal als waarin het uiteindelijke knoopsgat wordt genaaid.

Coloque el bastidor para ojales en el brazo de bordado y cosa el ojal. Cosa un ojal de prueba en un trozo sobrante del mismo tejido que el que vaya a utilizar para el ojal definitivo.

Applicare il telaio da asole al braccio per ricamo e quindi cucire l'asola. Effettuare prima una prova cucendo l'asola su un ritaglio di tessuto identico a quello che verrà utilizzato per cucire l'asola reale.

刺しゅう機にボタンホール刺しゅう枠を取り付け、ボタン穴かがりをします。実際にぬう布地の残り布で試しぬいをしてください。

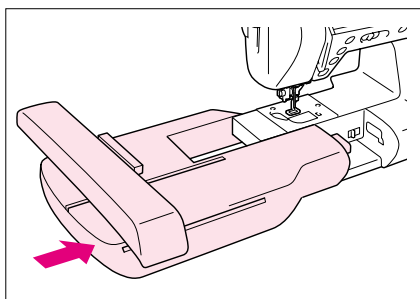

### 1 Attach the embroidery unit and prepare the machine for embroidery.

(See page 5-3 of the machine operation manual.)

**Fixez l'unité de broderie et préparez la machine pour la broderie.**

(Voir page 5-3 du manuel d'instructions de la machine.)

**Setzen Sie das Stickgerät an und bereiten Sie die Maschine zum Sticken vor.**

(Siehe Seite 5-3 der Maschinen-Bedienungsanleitung.)

**Bevestig de borduureenheid en maak de machine gereed voor borduren.**

(Zie pagina 5-3 van de Bedieningshandleiding voor de machine.)

**Coloque la unidad de bordado y prepare la máquina para bordar.**

(Vea página 5-3 del manual de instrucciones de la máquina.)

**Fissare l'unità per ricamo e quindi preparare la macchina ad eseguirlo.**

(vedere a pagina 5-3 del manuale d'istruzione della macchina)

刺しゅう機を取り付け、刺しゅうの準備をします。

(ULT21取扱説明書P.5-3参照)

- Buttonhole sewing cannot be selected if the embroidery unit is not attached.
- Vous ne pourrez pas sélectionner la couture de boutonnière si l'unité de broderie n'est pas fixée.
- Knopfloch-Nähen kann nicht gewählt werden, wenn das Stickgerät nicht angebracht ist.
- Knoopgatnaaien kan niet gekozen worden als de borduureenheid niet is aangebracht.
- El cosido de ojal no podrá ser seleccionado si la unidad de bordado no está colocada.
- Non è possibile selezionare la funzione di cucitura delle asole sino a quando l'unità per ricamo non è installata.
- 刺しゅう機が取り付けられていないと、ボタンホールを選ぶことはできません。

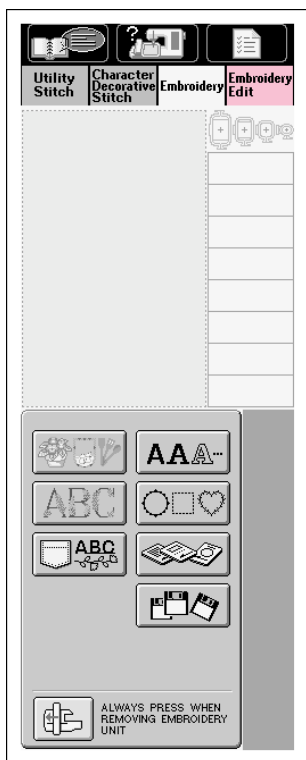

**2** Press **Embroidery Edit**.

Appuyez sur .

Drücken Sie .

Druk op .

Pulse .

Premere .

**編集**  
**刺しゅう** を押します。

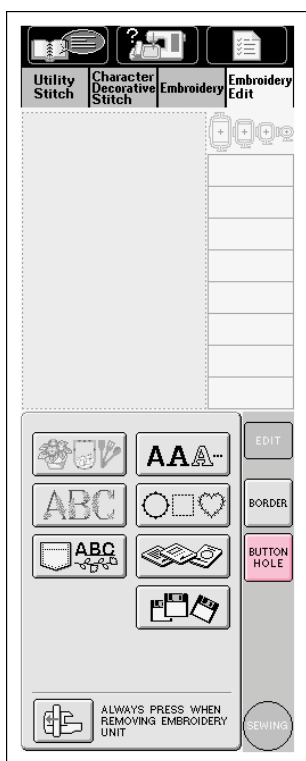

**3** Press **BUTTON HOLE**.

Appuyez sur .

Drücken Sie .

Druk op .

Pulse .

Premere .

**ボタン**  
**ホール** を押します。

## 4 Insert the included buttonhole floppy disk completely into the slot on the right side of the machine.

Insérez la disquette de boutonnères fournie à fond dans la fente sur le côté droit de la machine.

Setzen Sie die beiliegende Knopfloch-Diskette vollständig in das Diskettenlaufwerk rechts an der Maschine ein.

Steek de bijgeleverde floppydisk met knoopsgaten volledig in de opening aan de rechterkant van de machine.

Inserte completamente el disquete de ojales incluido en la ranura del lado derecho de la máquina.

Inserire a fondo il dischetto floppy per asole in dotazione nel vano sul lato destro della macchina.

マシン右側にあるフロッピーディスク差し込み口に、付属のボタンホールフロッピーディスクを差し込みます。

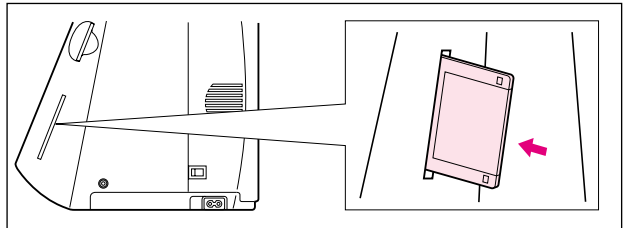

## 5 Press .

- If a pattern is displayed in light gray, it cannot be selected.
- These buttonhole patterns can be used only when  is selected.
- Wait until the patterns are displayed.

### Appuyez sur .

- Si le motif s'affiche en gris, vous ne pouvez pas le sélectionner.
- Vous ne pouvez utiliser ces motifs de boutonnères que si vous sélectionnez .
- Attendez que les motifs s'affichent.

### Drücken Sie .

- Wenn ein Muster in Hellgrau angezeigt wird, kann es nicht gewählt werden.
- Diese Knopflocher können nur verwendet werden, wenn  gewählt ist.
- Warten Sie, bis die Muster angezeigt werden.

### Druk op .

- Als een patroon lichtgrijs wordt weergegeven, kan dit niet gekozen worden.
- Deze knoopsgatpatronen kunnen alleen gebruikt worden wanneer  gekozen is.
- Wacht totdat de patronen worden weergegeven.

### Pulse .

- Si el diseño se visualiza en color gris claro, no podrá ser seleccionado.
- Estos diseños de ojales solamente podrán utilizarse cuando se seleccione .
- Espere hasta que se visualicen los diseños.

### Premere .

- Se il motivo viene visualizzato in colore grigio chiaro, non può essere selezionato.
- Questi motivi per asole possono essere utilizzati solamente dopo avere selezionato .
- Attendere la visualizzazione dei motivi.

### を押します。

- グレーで表示されている模様は、選択できません。
-  を選択しているときだけ、このボタンホール模様可以使用できます。
- 模様が表示されるまでお待ちください。

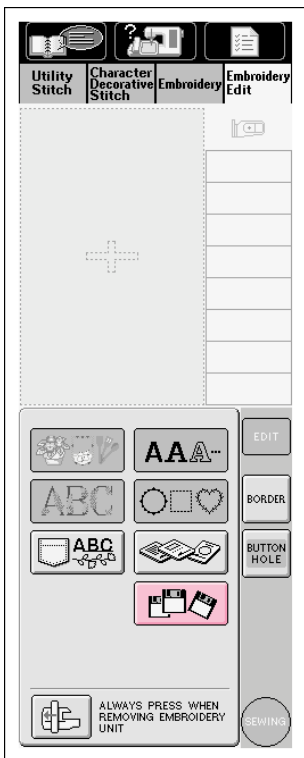



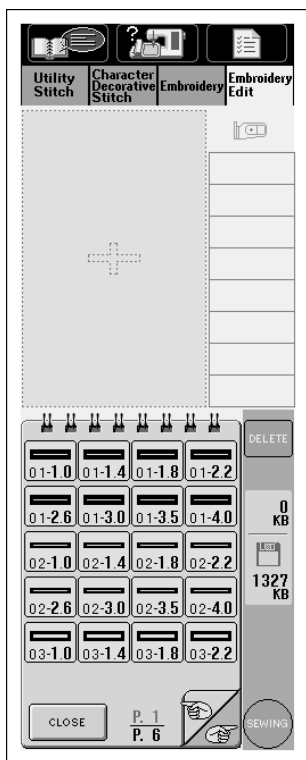

- 6** Select the desired buttonhole pattern.  
 Sélectionnez le motif de boutonnière.  
 Wählen Sie das gewünschte Knopflocher.  
 Kies het gewenste knoopsgatpatroon.  
 Seleccione el diseño de ojal deseado.  
 Selezionare il motivo di asola desiderato.  
 お好みのボタンホール模様を選びます。

- If "Color Separation Display" is set to ON, the pattern will be displayed at the upper right.
- Si "Affichage de séparation des couleurs" est réglé sur ON, le motif s'affichera en haut et à droite.
- Wenn die "Farbseparation-Anzeige" auf EIN gestellt ist, wird das Muster oben rechts angezeigt.
- Als het onderdeel "Color Separation Display" op ON is ingesteld, zal het patroon rechtsboven worden weergegeven.
- Si "Visualización de separación de color" está puesto en "ON", el diseño será visualizado en la parte superior derecha.
- Se l'opzione "Visualizzazione di separazione colori" è impostata su ON, il motivo viene visualizzato in alto a destra.
- 「色別表示」の設定をONにすると、右上に模様が表示されます。

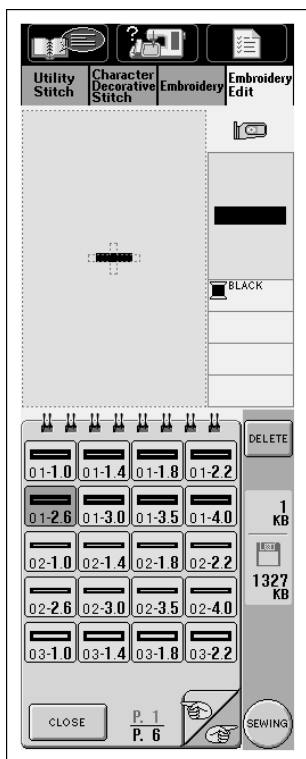

- 7** After making your selection, press **SEWING**.

- Press **RETURN** to change your pattern selection.

**Caution**

If the floppy disk in use is not write protected, pressing **DELETE** → **OK** will delete pattern data from the floppy disk.

Après avoir effectué la sélection, appuyez sur **COUDRE**.

- Appuyez sur **RETOUR** pour sélectionner un autre motif.

**Attention**

Si la disquette n'est pas protégée à l'écriture, les données des motifs s'effaceront de la disquette si vous appuyez sur

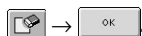

Nachdem Sie die Wahl getroffen haben, drücken Sie **NÄHEN**.

- Drücken Sie **ZUM ANFANG**, um Ihre Musterwahl zu ändern.

**Vorsicht**

Wenn die verwendete Diskette nicht schreibgeschützt ist, werden durch Drücken von  → **OK** die Musterdaten von der Diskette gelöscht.

Druk op **NAAIEN** nadat u uw keuze hebt gemaakt.

- Druk op **RETOUR** om de selectie van het patroon te wijzigen.

**Let op**

Als de floppydisk niet schrijfbeveiligd is, zullen bij indrukken van  → **OK** de patroongegevens op de floppydisk worden gewist.

Después de elegir lo que quiera, pulse **COSER**.

- Pulse **RETORNO** para cambiar su selección de diseño.

#### Precaución

Si el disquete que está utilizando no está protegido contra la escritura, al pulsar **OK** → **OK** se borrarán los datos de diseños que haya en el disquete.

Una volta effettuata la selezione, premere **CUCITURA**.

- Premere **RITORNO** per modificare la selezione del motivo.

#### Attenzione

Se il dischetto floppy utilizzato non è protetto da scrittura, la pressione di **OK** → **OK** ne determina la cancellazione dei dati relativi al motivo.

選んだら **完了** を押します。

- 模様を選び直すときは、**戻る** を押します。

#### 注意

ライトプロテクトされていないフロッピーディスクの場合、この画面で **削除** → **OK** を押すと、模様データのフロッピーディスクから削除されます。

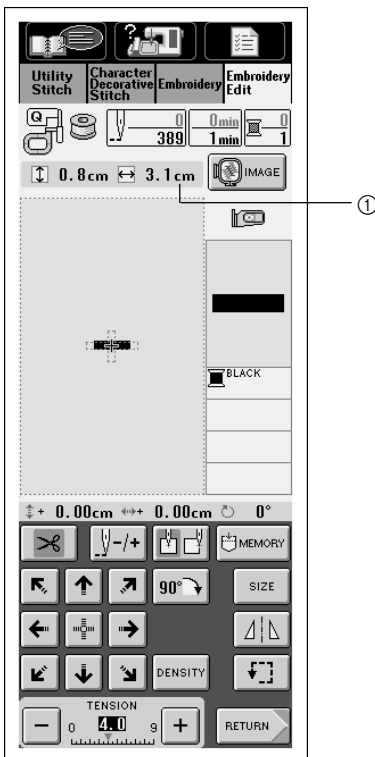

The buttonhole sewing screen will be displayed.

L'écran de couture de boutonnière apparaît.

Der Knopfloch-Nähen-Bildschirm wird angezeigt.

Het knoopgat-naaischerm wordt weergegeven.

Se visualizará la pantalla de cosido de ojales.

Verrà quindi visualizzato lo schermata di cucitura delle asole.

ボタンホール縫製画面が表示されます。

- ① Sewing area  
Zone de couture  
Nähbereich  
Naagebiet  
Área de cosido  
Area di cucitura  
縫製範囲

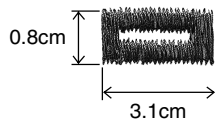

Buttonhole Sewing Screen/Ecran de couture de boutonnière/Knopfloch-Nähen-Bildschirm/  
Knoopsgat-naaischerm/Pantalla de cosido de ojales/Schermata di cucitura delle asole/ボタンホール縫製画面

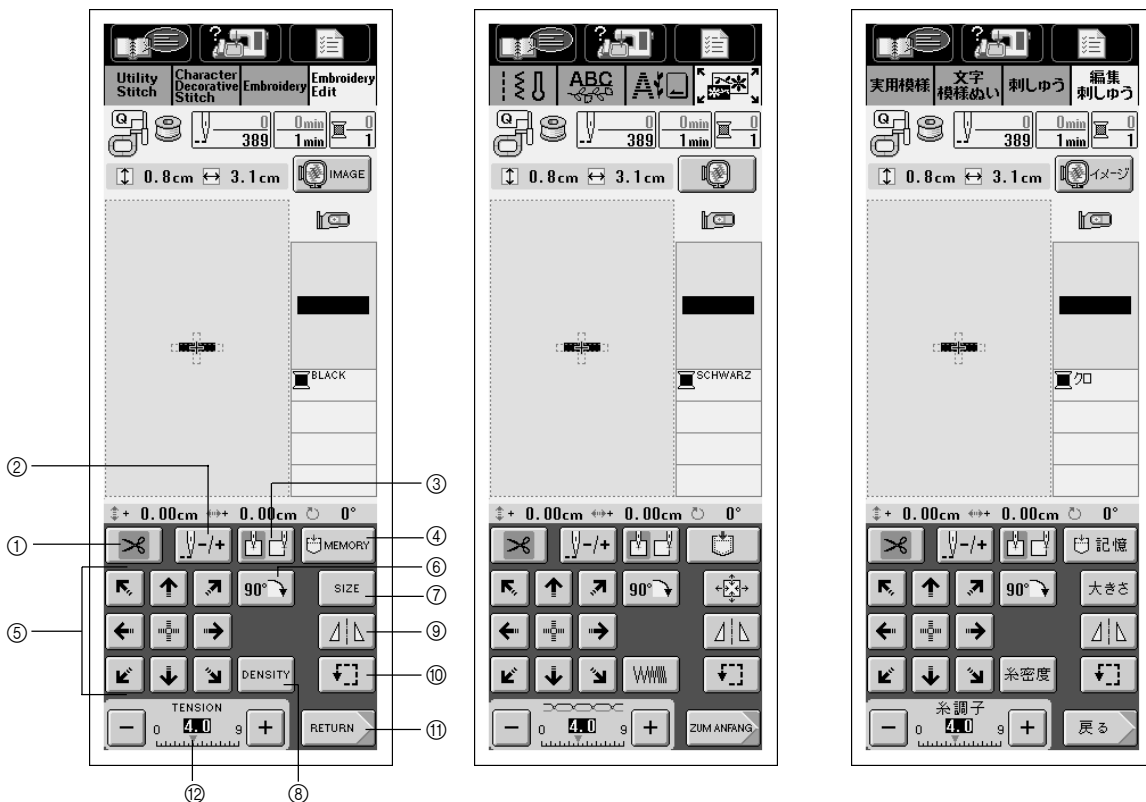

The machine will automatically sew reinforcement stitches and trim the threads at the end of sewing.

La machine coudra automatiquement des points de renfort et coupera automatiquement les fils à la fin de la couture.

Die Maschine näht automatisch Verstärkungsstiche und schneidet die Fäden beim Nähende ab.

De machine zal automatisch verstevigingssteken naaien en ook de draadjes afsnijden wanneer het naaien klaar is.

La máquina coserá automáticamente puntadas de refuerzo y recortará los hilos al final del cosido.

La macchina automaticamente cuce i punti di rinforzo e quindi taglia il filo al termine della cucitura.

ぬい終わると、自動的に止めぬいをして糸が切れます。



Used to move the needle forward or backward in a pattern.

Permet de déplacer l'aiguille d'avant en arrière dans un motif.

Dient zur Vor- und Rückwärtsbewegung der Nadel in einem Muster.

Wordt gebruikt om de naald naar voren en achteren te verplaatsen in een patroon.

Se utiliza para mover la aguja hacia delante o hacia atrás en un diseño.

Impiegato per far muovere l'ago in avanti o all'indietro durante la cucitura di un motivo.

ぬい目を戻したり、進めたりするときに使います。



Aligns the needle position before sewing with the center/right center of the pattern. Use when aligning the pattern position (see page 20 in this operation manual).

Aligne la position de l'aiguille avant la couture sur le centre/centre droit du motif. Utilisez-le pour aligner la position du motif (voir page 20 de ce manuel d'instructions).

Richt die Nadelposition vor dem Nähen mit der Mitte/rechten Mitte des Musters aus. Zur Ausrichtung der Musterposition verwenden (siehe Seite 20 in dieser Bedienungsanleitung).

Lijnt vóór het naaien de positie van de naald uit met het midden/rechts-midden van het patroon. Wordt gebruikt bij het uitlijnen van de patroonpositie (zie pagina 20 in deze Bedieningshandleiding).

Alinea la posición de la aguja antes de coser con el centro/centro derecho del diseño. Se utiliza cuando se alinea la posición del diseño (vea página 20 de este manual de instrucciones).

Allinea la posizione dell'ago, prima di cucire, al centro / centro-destra del motivo. Questa funzione va utilizzata durante l'allineamento della posizione del motivo (vedere a pagina 20 del presente manuale).

ぬう前の針位置を模様の中心/右中央に合わせます。模様の位置合わせをするときに使います。この取扱説明書(P.20参照)



Lets you save edited patterns.

- You can only retrieve the buttonhole patterns that have been saved in the buttonhole program, when the buttonhole program has been selected.

Permet d'enregistrer les motifs modifiés.

- Si vous sélectionnez le programme de boutonnères, vous ne pourrez rappeler que les motifs qui ont été enregistrés dans le programme de boutonnères.

Erlaubt Speichern der bearbeiteten Muster.

- Wenn das Knopfloch-Programm gewählt ist, können Sie die Knopfloch-Muster abrufen, die im Knopfloch-Programm gespeichert wurden.

Voor het opslaan van bewerkte patronen.

- Wanneer het knoopsgat-programma is geselecteerd, kunt u alleen knoopsgat-patronen ophalen die in het knoopsgat-programma zijn opgeslagen.

Le permite guardar diseños.

- Solamente podrá recuperar los diseños de ojales que hayan sido guardados en el programa de ojales cuando haya sido seleccionado el programa de ojales.

Consente di memorizzare i motivi modificati.

- È possibile richimare solo i motivi asola che sono stati salvati nel programma asole quando è stato selezionato il programma asole.

編集した模様を記憶させることができます。

- ボタンホールで記憶した模様は、ボタンホールのときだけ呼び出すことができます。



Moves the sewing position in the direction of the arrow.

Déplace la position de couture dans le sens de la flèche.

Bewegt die Nähposition in Pfeilrichtung.

Verplaatst de naaipositie in de richting van de pijl.

Mueve la posición de cosido en el sentido de la flecha.

Sposta la posizione di cucitura in direzione della freccia.

ぬう位置を矢印の方向に移動します。



Rotates the pattern 90 degrees each time you press the key.

Fait tourner le motif de 90 degrés à chaque pression sur la touche.

Dreht das Muster bei jedem Tastendruck um 90 Grad.

Telkens wanneer deze toets wordt ingedrukt, draait het patroon 90 graden.

Gira el diseño 90 grados cada vez que usted pulsa la tecla.

Ad ogni pressione del tasto, il motivo ruota di 90 gradi.

90度ずつ右に回転します。



Changes the size.

Modifie la taille.

Ändert die Größe.

Verandert de afmeting.

Cambia el tamaño.

Modifica la dimensione.

大きさを変更します。



Adjusts the thread density in twelve stages (30% - 140%).  
 Règle la densité du fil suivant douze paliers (30% à 140%).  
 Stellt die Garndichte in zwölf Stufen ein (30% - 140%).  
 Stelt de draaddichtheid af in twaalf stappen (30% - 140%).  
 Ajusta la densidad del hilo en doce etapas (30%-140%).  
 Regola la densità del filo secondo dodici passi (dal 30% al 140%).  
 糸密度を12段階(30%-140%)で調節します。



Creates a horizontal mirror image of the pattern.  
 Crée une image en miroir horizontale du motif.  
 Erzeugt ein horizontales Spiegelbild des Musters.  
 Maakt een horizontaal spiegelbeeld van het patroon.  
 Crea una imagen espejo horizontal del diseño.  
 Crea l'immagine speculare orizzontale del motivo.  
 模様を左右に反転します。



Lets you move the embroidery frame so that you can check the sewing area.  
 Permet de déplacer le cadre de broderie de façon à pouvoir vérifier la zone de couture.  
 Erlaubt es Ihnen, den Stickrahmen so zu bewegen, dass Sie den Nähbereich prüfen können.  
 Hiermee kunt u het borduurraam zo verplaatsen dat u het naaigebied kunt controleren.  
 Le permite mover el bastidor de bordado para que pueda comprobar el área de cosido.  
 Consente di spostare il telaio per ricamo in modo da controllare l'area di cucitura.  
 刺しゅう枠が移動して、ぬう範囲が確認できます。



Used to return to the pattern type selection screen.  
 Ramène à l'écran de sélection du motif.  
 Dient zum Zurückstellen auf den Musterart-Wahlbildschirm.  
 Wordt gebruikt om terug te keren naar het selectiescherm voor het patroontype.  
 Se utiliza para volver a la pantalla de selección de tipo de diseño.  
 Utilizzato per ritornare alla schermata di selezione del tipo di motivo.  
 模様を選びなおすときに使います。

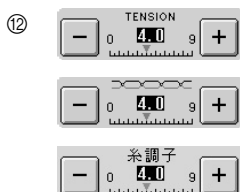

Shows the pattern thread tension.  
 Affiche la tension du fil du motif.  
 Zeigt die Mustergarn-Spannung.  
 Toont de draadspanning van het patroon.  
 Muestra la tensión del hilo del diseño.  
 Visualizza la tensione del filo del motivo.  
 模様の糸調子を示します。

# Sewing Buttonholes/Couture de boutons/Nähen von Knopflöchern/ Knoopsgaten naaien/Cosido de ojales/Cucitura delle asole/ボタンホールのぬい方

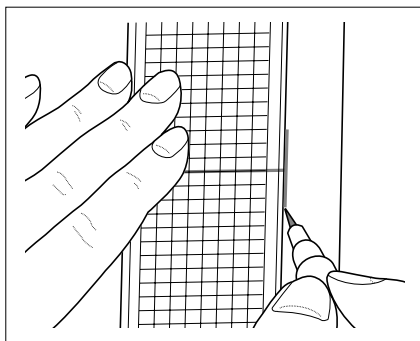

**1** Use a chalk pen to mark the right edge of the buttonhole on the material.

Utilisez une craie pour marquer le bord droit de la boutonnière sur le matériau.

Verwenden Sie einen Kreidestift, um die rechte Kante des Knopflochs auf dem Material zu markieren.

Gebruik een krijtpotlood om de rechterkant van het patroon op de stof te markeren.

Utilice un lápiz de marcar para marcar el borde derecho del ojal en el material.

Con un gessetto marcare sul materiale il bordo destro dell'asola.

布地のボタン穴かがりをする位置の右端に、チャコペンで印を付けます。

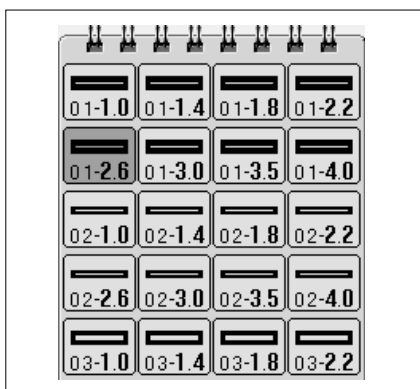

**2** Select a buttonhole to match the size of the button (diameter + thickness).

Sélectionnez une boutonnière adaptée à la taille du bouton (diamètre + épaisseur).

Wählen Sie ein Knopfloch passend zur Knopfgröße (Durchmesser + Dicke).

Kies een knoopsgat dat overeenkomt met de maat van de knoop (diameter + dikte).

Seleccione un ojal para el tamaño del botón (diámetro + grosor).

Selezionare un'asola che corrisponda alla dimensione del bottone (diametro + spessore).

ボタンの大きさ(ボタンの直径+厚み)に合わせて、ボタンホールを選びます。

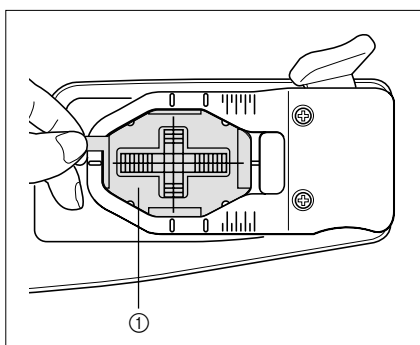

**3** Place the embroidery sheet on top of the buttonhole frame.

Placez la feuille de broderie sur le cadre de boutonnière.

Setzen Sie die Stickvorlage oben auf den Knopflochrahmen.

Leg het borduur sheet op het knoopsgaten borduurraam.

Ponga la hoja de bordado encima del bastidor para ojales.

Posizionare sul telaio da asole il foglio per ricamo.

刺しゅうシートをボタンホール刺しゅう枠の上にのせます。

- ① Embroidery sheet
- Feuille de broderie
- Stickvorlage
- Borduur sheet
- Hoja de bordado
- Foglio per ricamo
- 刺しゅうシート



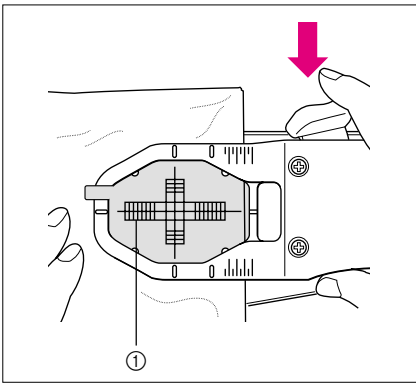

## 4 While pressing the frame lever align the right edge mark of the buttonhole on the material with the corresponding reference line of the embroidery sheet.

Tout en appuyant sur le levier de cadre, alignez le repère de bord droit de la boutonnière du tissu sur la ligne de référence correspondante de la feuille de broderie.

Während Sie den Rahmenhebel drücken, richten Sie die rechte Kante des Knopflochs auf dem Material mit der entsprechenden Bezugslinie auf der Stickvorlage aus.

Terwijl u op de raamhendel drukt, lijnt u de rechterraandmarkering van het knoopsgat op de stof uit met de bijbehorende referentiestreep van de borduur sheet.

Mientras presiona la palanca del bastidor, alinee la marca del borde derecho del ojal en el material con la línea de referencia correspondiente de la hoja de bordado.

Tenendo premuta la leva del telaio allinare il segno sul bordo destro dell'asola sul tessuto con la riga di riferimento corrispondente del foglio per ricamo.

枠レバーを押しながら、布地につけたボタンホールの右端の印を刺しゅうシートの選んだ大きさの基準線に合わせます。

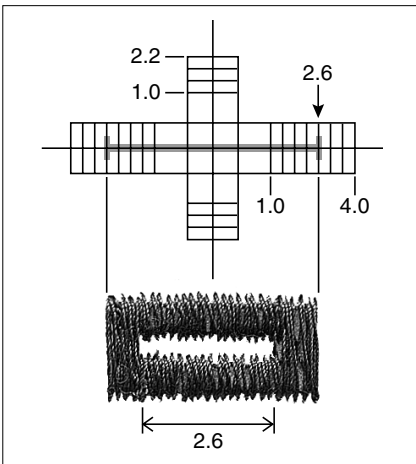

- ① Reference lines  
Lignes de référence  
Bezugslinien  
Referentiestrepen  
Líneas de referencia  
Righe di riferimento  
基準線

- The reference lines correspond with the size of buttonhole that you have selected. There are 8 horizontal buttonhole size selection and 4 vertical selections.
- Les lignes de référence correspondent aux tailles de boutonnières que vous avez sélectionnées. Il y a 8 tailles pour les boutonnières horizontales et 4 pour les boutonnières verticales.
- Die Bezugslinien entsprechen der Größe des gewählten Knopflochs. Es gibt 8 horizontale Knopfloch-Größeneinstellungen und 4 vertikale Größeneinstellungen.
- De referentiestrepen komen overeen met de grootte van het knoopsgat dat u geselecteerd hebt. Er kan gekozen worden uit 8 horizontale knoopsgatmaten en 4 verticale knoopsgatmaten.
- Las líneas de referencia corresponden con el tamaño del ojal que haya seleccionado. Hay una selección de 8 tamaños de ojales horizontales y 4 verticales.
- Le righe di riferimento corrispondono alle dimensioni asola selezionate. Sono disponibili 8 selezioni di dimensioni asola orizzontali e 4 selezioni verticali.
- 基準線は、選んだボタンホールの大きさに合わせて使います。横に8サイズ、縦に4サイズあります。

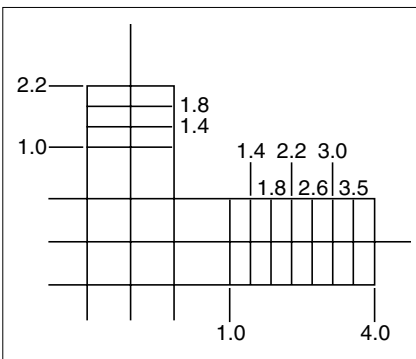

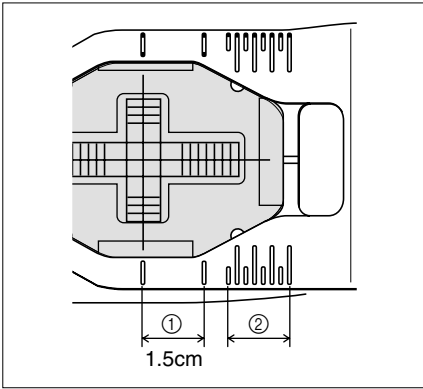

**5** You can position the buttonhole at 1.5 cm from the edge of the material aligning the edge with the marking on the buttonhole frame.

- ① From center to 1.5 cm – For vertical buttonholes
- ② From right edge of sewing area to 1.5 cm – For horizontal buttonholes

**Vous pouvez disposer la boutonnière à 1,5 cm du bord du tissu en alignant le bord sur le repère du cadre de boutonnière.**

- ① Du centre jusqu'à 1,5 cm - Pour les boutonnières verticales
- ② Du bord droit de la zone de couture jusqu'à 1,5 cm - Pour les boutonnières horizontales

**Sie können das Knopfloch 1,5 cm von der Kante des Materials positionieren, wobei die Kante mit der Markierung auf dem Knopfloch-Rahmen ausgerichtet ist.**

- ① Von Mitte bis 1,5 cm - Für vertikale Knopflöcher
- ② Von rechtem Rand des Nähbereichs bis 1,5 cm - Für horizontale Knopflöcher

**U kunt het knoopsgat op 1,5 cm vanaf de rand van de stof plaatsen met de rand uitgelijnd met de markering op het knoopsgatraam.**

- ① Vanaf het midden tot 1,5 cm – Voor verticale knoopsgaten
- ② Vanaf de rechterrاند van het naaigebied tot 1,5 cm – Voor horizontale knoopsgaten

**Podrá posicionar el ojal a 1,5 cm del borde del material alineando el borde con la marca del bastidor de ojales.**

- ① Desde el centro a 1,5 cm – Para ojales verticales
- ② Desde el borde derecho del área de cosido a 1,5 cm – Para ojales horizontales

**Si può posizionare l'asola a 1,5 cm dal bordo del tessuto allineando il bordo con il segno sul telaio da asole.**

- ① Dal centro a 1,5 cm – Per asole verticali
- ② Dal bordo destro dell'area di cucitura a 1,5 cm – Per asole orizzontali

ボタンホール枠の目盛に布地の右端を合わせると、1.5cmの位置にボタンホールをぬうことができます。

- ① 縦のボタンホール用
- ② 横のボタンホール用

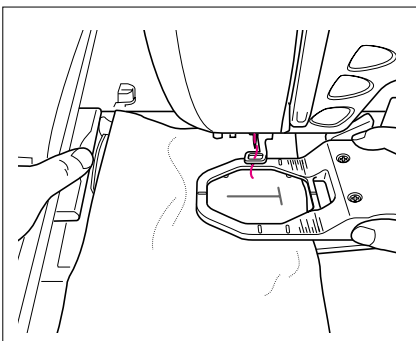

**6** Set the buttonhole frame in the embroidery arm after removing the embroidery sheet from the buttonhole frame.

**Fixez le cadre de boutonnière au bras de broderie après avoir retiré la feuille de broderie du cadre de boutonnière.**

**Setzen Sie den Knopfloch-Rahmen in den Stickarm, nachdem Sie die Stickvorlage vom Knopflochrahmen entfernt haben.**

**Plaats het knoopsgatraam in de borduurarm nadat u de borduur sheet uit het borduurraam hebt verwijderd.**

**Ponga el bastidor de ojales en el brazo de bordado después de quitar la hoja de bordado del bastidor de ojales.**

**Inserire il telaio da asole nel braccio per ricamo dopo aver rimosso il foglio di ricamo dal telaio da asole.**

刺しゅうシートを取り外してから、刺しゅう機にボタンホール枠をセットします。

**7** Press , moving the sewing start position to the right center.

Appuyez sur , en déplaçant la position de départ de la couture vers le centre droit.

Drücken Sie , und bewegen Sie die Nähstartposition zur rechten Mitte.

Druk op , en breng de naaistartpositie naar rechts-midden.

Pulse , moviendo la posición de inicio del cosido al centro derecho.

Premere , muovendo verso il centro-destra la posizione di partenza della cucitura.

 を押し、ぬい始めを右中央にします。

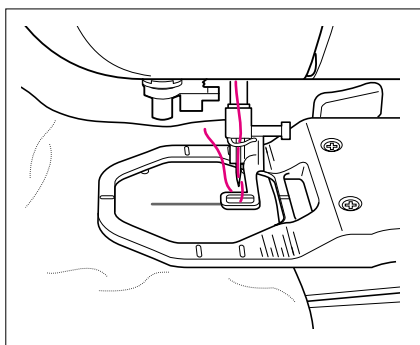

**8** Rotate the balance wheel to lower the needle, and check the sewing start position. Then, start sewing.

If the position is not correct, use (arrows) to move the needle position.

- You might not be able to use the (arrows), if the buttonhole is large. In this case, remove the material and realign the mark.

**Note:** Refer to opening the hole of a buttonhole in your machine manual.

Faites tourner le volant pour abaisser l'aiguille, et vérifiez la position de départ de la couture. Puis commencez la couture.

Si la position n'est pas correcte, utilisez (flèches) pour déplacer la position de l'aiguille.

- Vous ne pourrez peut-être pas utiliser les (flèches), si la boutonnière est trop grande. Dans ce cas, retirez le tissu et réalignez le repère.

**Remark:** Voyez comment faire un orifice dans le manuel d'instructions de la machine.

Drehen Sie das Handrad zum Absenken der Nadel, und prüfen Sie die Nähstartposition. Dann beginnen Sie mit dem Nähen.

Wenn die Position nicht richtig ist, verwenden Sie (Pfeile) zum Bewegen der Nadelposition.

- Sie sind möglicherweise nicht in der Lage, (Pfeile) zu verwenden, wenn des Knopfloch groß ist. In diesem Fall entfernen Sie den Stoff und richten Sie die Markierung neu aus.

**Hinweis:** Einzelheiten zum Nähen des Knopflochs siehe Anweisungen in der Bedienungsanleitung der Maschine.

Draai het handwiel om de naald te laten zakken en controleer of de naaistartpositie juist is. Begin vervolgens met naaien.

Als de positie niet juist is, gebruikt u (pijlen) om de positie te wijzigen.

- Als het knoopsgat te groot is bestaat de kans dat u de (pijlen) niet kunt gebruiken. In dit geval verwijdert u de stof en lijnt dan de markering opnieuw uit.

**Opmerking:** Zie de Bedieningshandleiding van uw machine voor het maken van een gat.

Gire la polea para bajar la aguja, y compruebe la posición de inicio del cosido. Después, comience a coser.

Si la posición no es correcta, utilice (flechas) para mover la posición de la aguja.

- Tal vez no pueda utilizar las (flechas), si el ojal es grande. En este caso, retire el tejido y realinee la marca.

**Nota:** Consulte cómo hacer un agujero en el manual de instrucciones de la máquina.

Ruotare il volantino in modo da fare abbassare l'ago e quindi controllare la posizione di partenza della cucitura. Poi iniziare a cucire.

Se la posizione non è corretta, per muovere l'ago utilizzare (freccia).

- Può non essere possibile usare (freccia) se l'asola è grande. In questo caso, rimuovere il tessuto e riallineare il segno.

**Nota:** Per le modalità di realizzazione dei fori, consultare il manuale della macchina.

プーリーを回して針を下げ、ぬい始め位置を確認します。それから、ぬい始めます。

位置がずれている場合は、[矢印]で針位置を移動します。

- ボタンホールの大きさによっては、[矢印]が使用できないことがあります。その場合は布地をいったん外し、印を合わせ直します。

注意： ボタン穴の開け方はULT21取扱説明書を参照してください。

### Caution

- When using heavy thread to sew heavyweight fabric or into seam allowance layers, change the needle to match the thread, and reduce the thread density. Be sure sew test under the same conditions as the item you are actually sewing.
- When sewing the buttonhole on lightweight or slippery fabrics, use interfacing or stabilizer to prevent the fabric from puckering.
- Use water soluble stabilizer (sold separately) on the outside of the fabric for best results when sewing a buttonhole on textured fabric or fabric with a nap.

### Attention

- Lorsque vous utilisez un fil lourd pour coudre dans un tissu lourd ou dans plusieurs couches de rabat, utilisez une aiguille adaptée au fil, et réduisez la densité du fil. Faites une couture d'essai dans les mêmes conditions que celles de l'article que vous allez coudre.
- Lorsque vous cousez une boutonnière dans un tissu léger ou glissant, utilisez un matériau d'interface ou stabilisateur pour éviter que le tissu ne fasse des plis.
- Pour obtenir les meilleurs résultats lors de la couture de boutonnières dans des tissus texturés ou duveteux, utilisez un matériau stabilisateur soluble dans l'eau (vendu séparément) sur l'extérieur du tissu.

### Vorsicht

- Bei Verwendung von schwerem Garn zum Nähen von schwerem Stoff oder in Nahtschichten, wechseln Sie die Nadel entsprechend dem Garn und verringern Sie die Garndichte. Nähen Sie zur Probe unter den gleichen Bedingungen wie beim praktischen Nähen.
- Beim Nähen des Knopflochs auf leichtem oder glattem Stoff verwenden Sie Unterlagenmaterial, um Verlust der Form zu verhindern.
- Verwenden Sie wasserlösliches Unterlagenmaterial (getrennt erhältlich) für beste Ergebnisse beim Nähen des Knopflochs auf zottigem oder faltigem Stoff.

### Let op

- Bij gebruik van dikke draad voor het naaien in dikke stof of meerlaagsstof moet u de naald veranderen om deze aan te passen aan de draad en dient u ook de draaddichtheid te verlagen. Zorg dat u de instellingen controleert bij dezelfde condities als waaronder u naderhand gaat naaien.
- Bij het naaien van een knoopsgat in een dunne of gladde stof moet u vlieseline of steunstof gebruiken om te voorkomen dat de stof gaat rimpelen.
- Gebruik een in water oplosbare steunstof (los verkrijgbaar) op de buitenkant van de stof bij het naaien van een knoopsgat in geweven stoffen of in stoffen met een vleug, zodat een optimaal resultaat wordt verkregen.

### Precaución

- Cuando utilice un hilo grueso para coser tejidos pesados o en capas de margen de costura, cambie la aguja de acuerdo con el hilo, y reduzca la densidad del hilo. Asegúrese de hacer una prueba de cosido en las mismas condiciones que lo que vaya a coser definitivamente.
- Cuando vaya a coser un ojal en tejidos ligeros o resbaladizos, utilice entretela o estabilizador para evitar que el tejido se arrugue.
- Cuando cosa los ojales en tejido con textura o tejido con pelo, utilice material estabilizador soluble al agua (vendido por separado) por la parte exterior del tejido para obtener resultados óptimos.

### Attenzione

- Quando si utilizza filo spesso per cucire tessuto pesante o negli strati di tolleranza della cucitura, cambiare l'ago in corrispondenza al filo e ridurre la densità del filo. Assicurarsi di eseguire una cucitura di prova nelle stesse condizioni della cucitura che sarà effettivamente eseguita.
- Quando si cuce un'asola su tessuti leggeri o scivolosi, usare un materiale intermedio o stabilizzante per impedire che il tessuto si arricci.
- Usare un materiale stabilizzante solubile in acqua (venduto separatamente) sull'esterno del tessuto per ottenere risultati migliori quando si cuciono asole su tessuti a rilievo o a pelo lungo.

### 注意

- 厚地や段差があるところを太い糸でぬう場合は、糸に合わせて針を交換し、糸密度をあらかじめゆるめます。必ず実際にぬうものと同じ条件で試しぬいをしてください。
- 薄地やすべりやすい布地をぬうときは、布地がずれないように刺しゅう用接着芯を使用してください。
- すべりにくい布地などをぬうときは、別売の水溶性シートなどを上においてぬうときれいにぬうことができます。

When There Are Level Differences in the Material/S'il y a des différences de niveau dans le matériau/  
Bei Höhenunterschieden im Material/Wanneer er hoogteverschillen in de stof zijn/  
Cuando haya diferencias de nivel en el material/Quando il materiale presenta differenze di livello/  
布地に段差があるとき

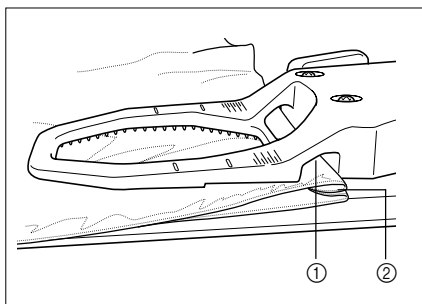

Place the material in the buttonhole frame so that the part with the level difference lies under the groove in the frame.

Placez le matériau dans le cadre de boutonnière de façon que la section renfermant la différence de niveau se trouve sous la rainure du cadre.

Setzen Sie das Material so in den Knopfloch-Rahmen, dass der Teil mit dem Höhenunterschied unter der Rille im Rahmen liegt.

Leg de stof in het knoopsgaten borduurraam zodat het gedeelte met het hoogteverschil onder de uitholling in het raam ligt.

Ponga el material en el bastidor para ojales de forma que la parte con diferencias de nivel quede debajo de la ranura del bastidor.

Collocatelo sul telaio da asole in modo che le aree caratterizzate da differenza di livello si vengano a trovare sotto la scanalatura del telaio stesso.

布地の段差の部分がボタンホール刺しゅう枠のミゾの下になるように、布地をはさみます。

- ① Groove/Rainure/Rille/Uitholling/Ranura/Scanalatura/ミゾ
- ② Level Difference/Différence de niveau/Höhenunterschied/Hoogteverschil/Diferencia de nivel/Differenza di livello/段差

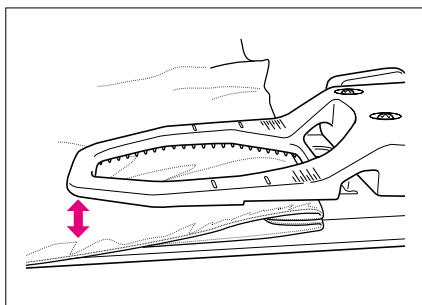

When the buttonhole frame is tilted as shown in the diagram, you can sew neatly if you level it by placing the material under the left edge of the frame.

Si vous inclinez le cadre de boutonnière comme indiqué sur le schéma, vous pourrez coudre en toute facilité si vous l'aplatissez en plaçant le matériau sous le bord gauche du cadre.

Wenn der Knopflochrahmen geneigt wird, wie in der Abbildung gezeigt, können Sie sauber nähen, wenn Sie ihn eben ausrichten, indem Sie das Material unter die linke Kante des Rahmens setzen.

Wanneer het knoopsgaten borduurraam wordt gekanteld zoals aangegeven in de afbeelding, kunt u netjes naaien als u het raam horizontaal plaatst door de stof onder de linkerrand van het raam te leggen.

Quando el bastidor para ojales está inclinado como se muestra en la ilustración, podrá coser perfectamente si lo nivela poniendo el material debajo del borde izquierdo del bastidor.

Quando il telaio da asole risulta inclinato come in figura, è possibile cucire in modo preciso dopo averlo livellato ponendo il materiale sotto il bordo sinistro del telaio stesso.

図のようにボタンホール刺しゅう枠が斜めになっているときは、ボタンホール刺しゅう枠の左端の部分に布地をはさんで水平にすると、きれいにぬうことができます。

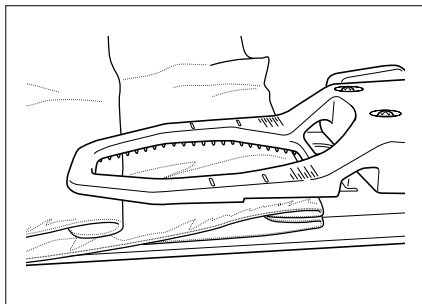

111-001  
XC3411-001  
0306  
Printed in Japan



## Free Manuals Download Website

<http://myh66.com>

<http://usermanuals.us>

<http://www.somanuals.com>

<http://www.4manuals.cc>

<http://www.manual-lib.com>

<http://www.404manual.com>

<http://www.luxmanual.com>

<http://aubethermostatmanual.com>

Golf course search by state

<http://golfingnear.com>

Email search by domain

<http://emailbydomain.com>

Auto manuals search

<http://auto.somanuals.com>

TV manuals search

<http://tv.somanuals.com>